



**ФЕДЕРАЛЬНОЕ АГЕНТСТВО ВОЗДУШНОГО ТРАНСПОРТА
(РОСАВИАЦИЯ)
ФЕДЕРАЛЬНОЕ ГОСУДАРСТВЕННОЕ БЮДЖЕТНОЕ
ОБРАЗОВАТЕЛЬНОЕ УЧРЕЖДЕНИЕ ВЫСШЕГО ОБРАЗОВАНИЯ
«САНКТ-ПЕТЕРБУРГСКИЙ ГОСУДАРСТВЕННЫЙ УНИВЕРСИТЕТ
ГРАЖДАНСКОЙ АВИАЦИИ ИМЕНИ ГЛАВНОГО МАРШАЛА
АВИАЦИИ А.А. НОВИКОВА»
(ФГБОУ ВО СПбГУ ГА ИМ. А.А. НОВИКОВА)**

ХАБАРОВСКИЙ ФИЛИАЛ ИМ. Б.Г. ЕЗЕРСКОГО СПбГУ ГА



УТВЕРЖДАЮ

Директор Хабаровского филиала
им. Б.Г. Езерского СПбГУ ГА

Д.В. Картелев
Ф.И.О. директора филиала

« 08 » апреля 2022 года

**ФОНД ОЦЕНОЧНЫХ СРЕДСТВ
ПРОГРАММЫ ПОДГОТОВКИ СПЕЦИАЛИСТОВ
СРЕДНЕГО ЗВЕНА**

23.02.01 «Организация перевозок и управление на транспорте (по видам)»

(код, наименование специальности (профессии))

Очная, заочная

(форма обучения)

2022г.

ОДОБРЕНА

Учебно-методической комиссией
специальности 23.02.01 «Организация
перевозок и управление на транспорте
(по видам)»

(наименование комиссии)

Протокол № 7 от «27» марта 2023г.

Председатель УМК №1

 Д.А. Левкова

Составлена в соответствии с требованиями
Федерального государственного
образовательного стандарта среднего
профессионального образования по
специальности 23.02.01 «Организация
перевозок и управление на транспорте (по
видам)»

СОГЛАСОВАНО

Зам директора по УР – начальник УПО

 Е.Н. Казакова

Рассмотрена и рекомендована методическим
советом Филиала для выпускников,
обучающихся по специальности 23.02.01
«Организация перевозок и управление на
транспорте (по видам)»

Протокол №7 от «10» апреля 2023 г.

1. Пояснительная записка

ФОС ОПОП специальности 23.02.01 «Организация перевозок и управление на транспорте (по видам)» составлен в соответствии с ФГОС СПО, учебным планом и ОПОП, реализуемых ФГБОУ ВО СПбГУ ГА.

Целью создания ФОС является установление соответствия уровня подготовки студентов требованиям Федерального государственного образовательного стандарта, основной профессиональной образовательной программы и требований работодателей.

Выпускник готовится к следующим видам профессиональной деятельности:

Код	Наименование видов деятельности
ВД 1	Организация перевозочного процесса (по видам транспорта).
ВД 2	Организация сервисного обслуживания на транспорте (по видам транспорта).
ВД 3	Организация транспортно-логистической деятельности (по видам транспорта).
ВД 4	Выполнение работ по одной или нескольким профессиям рабочих, должностям служащих (17244 Приемосдатчик груза и багажа).

В результате освоения ОПОП выпускник должен обладать
Общие компетенции

Код	Наименование общих компетенций
ОК 1	Выбирать способы решения задач профессиональной деятельности применительно к различным контекстам;
ОК 2	Использовать современные средства поиска, анализа и интерпретации информации и информационные технологии для выполнения задач профессиональной деятельности;
ОК 3	Планировать и реализовывать собственное профессиональное и личностное развитие, предпринимательскую деятельность в профессиональной сфере, использовать знания по финансовой грамотности в различных жизненных ситуациях;
ОК 4	Эффективно взаимодействовать и работать в коллективе и команде;
ОК 5	Осуществлять устную и письменную коммуникацию на государственном языке Российской Федерации с учетом особенностей социального и культурного контекста;
ОК 6	Проявлять гражданско-патриотическую позицию, демонстрировать осознанное поведение на основе традиционных общечеловеческих ценностей, в том числе с учетом гармонизации межнациональных и межрелигиозных отношений, применять стандарты антикоррупционного поведения;
ОК 7	Содействовать сохранению окружающей среды, ресурсосбережению, применять знания об изменении климата, принципы бережливого

	производства, эффективно действовать в чрезвычайных ситуациях;
ОК 8	Использовать средства физической культуры для сохранения и укрепления здоровья в процессе профессиональной деятельности и поддержания необходимого уровня физической подготовленности;
ОК 9	Пользоваться профессиональной документацией на государственном и иностранном языках.

Профессиональные компетенции

Код	Наименование профессиональных компетенций
ПК 1.1	Выполнять операции по осуществлению перевозочного процесса с применением современных информационных технологий управления перевозками.
ПК 1.2	Организовывать работу персонала по обеспечению безопасности перевозок и выбору оптимальных решений при работах в условиях нестандартных и аварийных ситуаций.
ПК 1.3	Оформлять документы, регламентирующие организацию перевозочного процесса.
ПК 2.1.	Организовывать работу персонала по планированию и организации перевозочного процесса.
ПК 2.2.	Обеспечивать безопасность движения и решать профессиональные задачи посредством применения нормативно-правовых документов.
ПК 2.3.	Организовывать работу персонала по технологическому обслуживанию перевозочного процесса.
ПК 3.1	Организовывать работу персонала по обработке перевозочных документов и осуществлению расчетов за услуги, предоставляемые транспортными организациями.
ПК 3.2	Обеспечивать осуществление процесса управления перевозками на основе логистической концепции и организовывать рациональную переработку грузов
ПК 3.3	Применять в профессиональной деятельности основные положения, регулирующие взаимоотношения пользователей транспорта и перевозчика.

Для проверки уровня усвоения общих и профессиональных компетенций и присвоения квалификаций используются следующие виды контроля: текущий контроль, промежуточная аттестация, итоговая государственная аттестация.

Паспорт оценочных средств

№	Наименование учебных циклов (дисциплины, МДК, ПМ)	Тип контроля	Формы контроля**	Оценочные средства	Формируемые компетенции (ОК; ПК)	
1	Общий гуманитарный и социально-экономический цикл					
	ОГСЭ 01 Основы философии		Устный опрос, выполнения практических заданий	Комплект теоретических вопросов. Комплект практических заданий	ОК 1-9	
			Дифференцированный зачет	Тестовые задания		
	ОГСЭ 02 История	Текущий	Устный опрос, выполнения практических заданий	Комплект теоретических вопросов. Комплект практических заданий	ОК 1-9	
		Промежуточный	Экзамен	Тестовые задания		
	ОГСЭ 03 Иностранный язык	Текущий	Тест, семестровая контрольная работа	Тестовые задания, практические задания	ОК 1-9 ПК 1.1, 1.3, 3.1, 3.3	
		Промежуточный	Экзамен	Экзаменационные билеты		
	ОГСЭ 04 Физическая культура	Текущий	Устный опрос, выполнения практических заданий	Комплект теоретических вопросов. Комплект практических заданий	ОК 2,3,6	
		Промежуточный	Дифференцированный зачет	Тестовые задания		
	ОГСЭ 05 Русский язык	Текущий	Тестовые задания выполнения практических заданий	Комплект тестовых и практических заданий	ОК 1-9, ПК 1.3	
		Промежуточный	Дифференцированный зачет	Тестовые задания		
	ОГСЭ 06 Основы	Текущий	Устный опрос,	Комплект	ОК 1-9	

	СОЦИОЛОГИИ И ПОЛИТОЛОГИИ		выполнения практических заданий	теоретических вопросов. Комплект практических заданий	
		Промежуточный	Зачет	Тестовые задания	
	ОГСЭ 07 Основы экономики	Текущий	Устный опрос, выполнения практических заданий	Комплект теоретических вопросов. Комплект практических заданий	ОК 1-9
		Промежуточный	Дифференцированный и зачет	Комплект теоретических вопросов.	
	ОГСЭ 08 Культурология	Текущий	Устный опрос, выполнения практических заданий	Комплект теоретических вопросов. Комплект практических заданий	ОК 1-9
		Промежуточный	Зачет	Тестовые задания.	
	ОГСЭ 09 Основы психологии	Текущий	Устный опрос, выполнения практических заданий	Комплект теоретических вопросов. Комплект практических заданий	ОК 1-9
		Промежуточный	Дифференцированный и зачет	Тестовые задания.	
2	Математический и общий естественнонаучный учебный цикл				
	ЕН.01 Математика	Текущий	Устный опрос, выполнения практических заданий	Комплект теоретических вопросов. Комплект практических заданий	ОК 1-9 ПК 1.3, 2.1, 3.1
		Промежуточный	Дифференцированный и зачет	Тестовые задания.	
	ЕН.02 Информатика	Текущий	Устный опрос, выполнения практических заданий	Комплект теоретических вопросов. Комплект	ОК 1-9 ПК 1.1, 2.1, 2.3, 3.1

				практических заданий	
		Промежуточный	Экзамен	Тестовые задания.	
	ЕН.03 Экология	Текущий	Устный опрос, выполнения практических заданий	Комплект теоретических вопросов. Комплект практических заданий	ОК 1-9
		Промежуточный	зачет	Тестовые задания.	
	ЕН.04 Вычислительная техника	Текущий	Устный опрос, выполнения практических заданий	Комплект теоретических вопросов. Комплект практических заданий Комплект тестовых заданий	ОК 1-9, ПК 1.1
		Промежуточный	Дифференцированный и зачет	Тестовые задания.	
3	Профессиональный учебный цикл				
	3.1 Общепрофессиональные дисциплины				
	ОП.01 Инженерная графика	Текущий	Устный опрос, выполнения практических заданий	Комплект теоретических вопросов. Комплект практических заданий	ОК 1-9, ПК 2.1, 3.1
		Промежуточный	Дифференцированный и зачет	Комплект теоретических вопросов. Комплект практических заданий	
	ОП.02 Электротехника и электроника	Текущий	Устный опрос, выполнения практических заданий	Комплект теоретических вопросов. Комплект практических заданий	ОК 1-9, ПК 1.1, 1.2, 2.2, 2.3
		Промежуточный	Дифференцированный и зачет Экзамен	Тестовые задания Комплект	

			практических заданий	
ОП.03 Метрология, стандартизация и сертификация	Текущий	Устный опрос, выполнения практических заданий Семестровая контрольная работа	Комплект теоретических вопросов. Комплект практических заданий Тестовые задания	ОК 1-9, ПК 1.2, 2.1-2.3
	Промежуточный	Дифференцированны й зачет	Комплект теоретических вопросов.	
ОП.04 Транспортная система России	Текущий	Устный опрос, выполнения практических заданий	Комплект теоретических вопросов. Комплект практических заданий Тестовые задания	ОК 1-9, ПК 1.1 – 1.3, 2.1. – 2.3
	Промежуточный	Экзамен	Комплект экзаменационн ых билетов	
ОП.05 Технические средства (по видам транспорта)	Текущий	Устный опрос, выполнения практических заданий	Комплект теоретических вопросов. Комплект практических заданий	ОК 1-9, ПК 1.1, 1.2, 2.1-2.3, 3.2
	Промежуточный	Дифференцированны й зачет	Тестовые задания	
ОП.06 Правовое обеспечение профессионально й деятельности	Текущий	Устный опрос, выполнения практических заданий	Комплект теоретических вопросов. Комплект практических заданий	ОК 1-9, ПК 3.1 – 3.3
	Промежуточный	Экзамен	Комплект экзаменационн ых вопросов Комплект экзаменационн ых билетов	
ОП.07 Охрана труда	Текущий	Устный опрос, выполнения практических заданий	Комплект теоретических вопросов. Комплект практических заданий	ОК 1-9, ПК 1.1- 3.3

	Промежуточный	Дифференцированный зачет	Тестовые задания	
ОП.08 Безопасность жизнедеятельност и	Текущий	Устный опрос, выполнения практических заданий	Комплект теоретических вопросов. Комплект практических заданий	ОК 1-9, ПК 1.1- 3.3
	Промежуточный	Дифференцированный зачет	Тестовые задания	
ОП.09 Менеджмент	Текущий	Устный опрос, выполнения практических заданий	Комплект теоретических вопросов. Комплект практических заданий	ОК 1-9, ПК 1.2
	Промежуточный	Дифференцированный зачет	Тестовые задания Комплект практических заданий	
ОП.10 Управление персоналом	Текущий	Устный опрос, выполнения практических заданий	Комплект теоретических вопросов. Комплект практических заданий	ОК 1-9, ПК 2.1
	Промежуточный	Дифференцированный зачет	Тестовые задания.	
ОП.11 Культура обслуживания	Текущий	Устный опрос, выполнения практических заданий	Комплект теоретических вопросов. Комплект практических заданий	ОК 1-9, ПК 2.1
	Промежуточный	Дифференцированный зачет	Тестовые задания.	
ОП.12 Организация транспортной логистики	Текущий	Устный опрос, выполнения практических заданий Семестровая контрольная работа	Комплект теоретических вопросов. Комплект практических заданий	ОК 1-9, ПК 3.1 – 3.3
	Промежуточный	Дифференцированный зачет	Тестовые задания.	

ОП.13 Авиационная безопасность	Текущий	Устный опрос, выполнения практических заданий	Комплект теоретических вопросов. Комплект практических заданий	ОК 1-9, ПК 3.1 – 3.3
	Промежуточный	Дифференцированны й зачет	Тестовые задания.	
3.2 Профессиональные модули				
ПМ.01 Организация перевозочного процесса (по видам транспорта)	Текущий	МДК.01.01 Технология перевозочного процесса (по видам транспорта) Устный/ письменный опрос; контрольная работа; тест; семестровая контрольная работа....	Комплект теоретических вопросов Комплект практических заданий.	ОК 1-9, ПК 1.1- 1.3
		МДК.01.02 Информационное обеспечение перевозочного процесса (по видам транспорта)	Комплект теоретических вопросов. Комплект практических заданий	ОК 1-9, ПК 1.1- 1.3
		МДК.01.03 Автоматизированн ые системы управления (по видам транспорта)	Комплект теоретических вопросов. Комплект практических заданий	ОК 1-9, ПК 1.1- 1.3
	Промежуточный	МДК.01.01 Технология перевозочного процесса (по видам транспорта) Зачет; дифференцированны й зачет; экзамен	Комплект теоретических вопросов/практ ических заданий; Комплект билетов	ОК 1-9, ПК 1.1- 1.3
		МДК.01.02 Информационное обеспечение перевозочного процесса (по видам транспорта)	Комплект теоретических вопросов/практ ических заданий; Комплект	ОК 1-9, ПК 1.1- 1.3

			билетов	
		МДК.01.03 Автоматизированные системы управления (по видам транспорта)	Комплект теоретических вопросов/практических заданий; Комплект билетов	ОК 1-9, ПК 1.1-1.3
ПМ.02 Организация сервисного обслуживания (по видам транспорта)	Текущий	МДК.02.01 Организация движением (по видам транспорта)	Комплект теоретических вопросов. Комплект практических заданий	ОК 1-9, ПК 2.1 – 2.3
		МДК.02.02 Организация пассажирских перевозок и обслуживание пассажиров (по видам транспорта)	Комплект теоретических вопросов. Комплект практических заданий	ОК 1-9, ПК 2.1 – 2.3
	Промежуточный	МДК.02.01 Организация движением (по видам транспорта)	Комплект теоретических вопросов/практических заданий; Комплект билетов	ОК 1-9, ПК 2.1 – 2.3
		МДК.02.02 Организация пассажирских перевозок и обслуживание пассажиров (по видам транспорта)	Комплект теоретических вопросов/практических заданий; Комплект билетов	ОК 1-9, ПК 2.1 – 2.3
ПМ.03 Организация транспортно-логистической деятельности (по видам транспорта)	Текущий	МДК.03.01 Транспортно-экспедиционная деятельность (по видам транспорта)	Комплект теоретических вопросов. Комплект практических заданий	ОК 1-9, ПК 3.1-3.3
		МДК.03.02 Обеспечение грузовых перевозок (по видам транспорта)	Комплект теоретических вопросов. Комплект практических заданий	ОК 1-9, ПК 3.1-3.3
		МДК.03.03 Перевозка на особых условиях	Комплект теоретических вопросов. Комплект	ОК 1-9, ПК 3.1-3.3

				практических заданий	
		Промежуточный	МДК.03.01 Транспортно-экспедиционная деятельность (по видам транспорта)	Комплект теоретических вопросов/практических заданий; Комплект билетов	ОК 1-9, ПК 3.1-3.3
			МДК.03.02 Обеспечение грузовых перевозок (по видам транспорта)	Комплект теоретических вопросов/практических заданий; Комплект билетов	ОК 1-9, ПК 3.1-3.3
			МДК.03.03 Перевозка на особых условиях	Комплект теоретических вопросов/практических заданий; Комплект билетов	ОК 1-9, ПК 3.1-3.3
	ПМ.04 Выполнение работ по одной или нескольким профессиям, должностям служащих	Текущий	МДК.04.01 Выполнение работ по одной или нескольким профессиям, должностям служащих	Комплект теоретических вопросов. Комплект практических заданий	ОК 1-9, ПК 1.2, 2.3
		Промежуточный	МДК.04.01 Выполнение работ по одной или нескольким профессиям, должностям служащих	Комплект теоретических вопросов/практических заданий; Комплект билетов	ОК 1-9, ПК 1.2, 2.3
4	Учебная практика УП.01	Текущий Промежуточный	Дифференцированный зачет	Перечень тем; комплект практических заданий	ОК 1-9 ПК 1.1-1.3, 2.1-2.3
5	Производственная практика ПП.01	Промежуточный	Дифференцированный зачет	Перечень тем; комплект практических заданий	ОК 1-9 ПК 2.1-2.3, 3.1-3.3
6	Производственная преддипломная практика	Промежуточный	Дифференцированный зачет	Перечень тем; комплект практических заданий	ОК 1-9 ПК 1.1-1.3, 2.1-2.3, 3.1-3.3
7	Итоговая государственная аттестация	Итоговый	Дипломная работа; Дипломный проект	Перечень тем; программа итоговой аттестации	ОК 1-9 ПК 1.1-1.3, 2.1-2.3, 3.1-3.3

3. Содержание ФОС ОПОП специальности «23.02.01 «Организация перевозок и управление на транспорте (по видам)»

В фонд оценочных средств основной профессиональной образовательной программы входят:

1. ФОС по учебным дисциплинам* общего гуманитарного и социально-экономического цикла

Дисциплина ОГСЭ.01 «Основы философии»:

1. КОС текущего контроля:

КОС оценки остаточных знаний по дисциплине ОГСЭ.01 «Основы философии»

Пояснительная записка

Цель: определение уровня знаний студентов, полученных в процессе обучения на занятиях по дисциплине «Основы философии» за учебный год.

Форма проверки остаточных знаний: устный опрос, практические работы

Продолжительность: 20 минут

Проверка остаточных знаний студентов содержит вопросы по всем темам дисциплины «Основы философии». Практические работы выполняются в нескольких вариантах.

Номер варианта определяется в соответствии с порядковым номером по журналу учебных занятий. Работа, выполненная по другому варианту, возвращается студенту без проверки.

Компетенции, формирование которых проверяются тестом остаточных знаний:

Общие компетенции:

Код	Наименование результата обучения
ОК 1	Выбирать способы решения задач профессиональной деятельности применительно к различным контекстам;
ОК 2	Использовать современные средства поиска, анализа и интерпретации информации и информационные технологии для выполнения задач профессиональной деятельности;
ОК 3	Планировать и реализовывать собственное профессиональное и личностное развитие, предпринимательскую деятельность в профессиональной сфере, использовать знания по финансовой грамотности в различных жизненных ситуациях;
ОК 4	Эффективно взаимодействовать и работать в коллективе и команде;

ОК 5	Осуществлять устную и письменную коммуникацию на государственном языке Российской Федерации с учетом особенностей социального и культурного контекста;
ОК 6	Проявлять гражданско-патриотическую позицию, демонстрировать осознанное поведение на основе традиционных общечеловеческих ценностей, в том числе с учетом гармонизации межнациональных и межрелигиозных отношений, применять стандарты антикоррупционного поведения;
ОК 7	Содействовать сохранению окружающей среды, ресурсосбережению, применять знания об изменении климата, принципы бережливого производства, эффективно действовать в чрезвычайных ситуациях;
ОК 8	Использовать средства физической культуры для сохранения и укрепления здоровья в процессе профессиональной деятельности и поддержания необходимого уровня физической подготовленности;
ОК 9	Пользоваться профессиональной документацией на государственном и иностранном языках.

Знания:

Код	Наименование
З-1	основные понятия и категории философии
З-2	роль философии в жизни человека и общества
З-3	основы философского учения о бытии
З-4	сущность процесса познания
З-5	основы научной, философской и религиозной картин мира
З-6	об условиях формирования личности, свободе и ответственности за сохранение жизни, культуры, окружающей среды
З-7	о социальных и этических проблемах, связанных с развитием и использованием достижений науки, техники и технологий

Умения:

Код	Наименование
У-1	ориентироваться в наиболее общих философских проблемах бытия, познания, ценностей, свободы и смысла жизни как основе формирования культуры гражданина и будущего специалиста

Примерный перечень вопросов для устного опроса

Тема 1. Философия: предмет, метод

Проверяемые компетенции, знания и умения (ОК 1, 2, 3, 8, З-1, З-2, З-5)

Вопросы:

1) Что такое основной вопрос философии? Что помимо него можно отнести к ключевым вопросам философии?

2) Кто такие материалисты и идеалисты? Чем они принципиально отличаются?

3) Можно ли познать окружающий мир? Что на этот счет говорит философия? Как думаете вы сами?

4) Перечислите основные разделы философии.

6) Что такое философия? Чем она схожа, а чем отличается от религии и науки?

7) Какое из высказываний является философским?

а) энергия в мире не исчезает, а сохраняется;

б) хочешь быть здоровым, делай по утрам зарядку;

в) жизнь не имеет смысла;

г) нет бога кроме Аллаха и Магомет пророк его.

7) Объясните прогностическую функцию философии.

8) Объясните, почему мировоззренческая функция выражена в философии больше, чем в физике или биологии?

Тема 2. Античная философия

Проверяемые компетенции, знания и умения (ОК 1, 2, 3, 8, 3-1, 3-2, 3-3, 3-4, 3-6)

Вопросы:

1) Когда и где возникла античная философия?

2) Пифагорейцы придавали цифрам мистическое значение. А сам Пифагор даже утверждал, что миром правят цифры. Почему он так считал? Что он подразумевал под цифрами? Где эти цифры в нашей жизни? Что можно и что нельзя объяснить цифрами? Приведите примеры.

3) Софисты утверждали «человек это мера всех вещей». Что имеется в виду?

4) Что говорили греческие натурфилософы о первых началах мира?

5) Почему Платон и Аристотель оба считали олигархию неправильной формой правления?

5) Перечислите основные идеи античных материалистов.

6) Объясните апории Зенона, прав ли был античный ученый? Что хотел показать Зенон своими примерами?

8) «Познай самого себя» и «Я знаю, что ничего не знаю». Исходя из двух этих высказываний Сократа, объясните его философию. Почему учение Сократа именуют философией этического рационализма?

9) Правитель и полководец древности Александр Македонский был учеником Аристотеля. Учеником какого античного философа вы хотели бы быть? Почему?

10) В чем видели смысл жизни человека представители стоицизма?

11) Что хотел сказать Аристотель о познании окружающего мира, утверждая: «Платон мне друг, но истина дороже»?

Тема 3. Философия Древнего Востока

Проверяемые компетенции, знания и умения (ОК 1, 2, 3, 8, 3-1, 3-2, 3-3, 3-5)

Вопросы:

1) Что такое «закон кармы»? Почему он получил такую популярность в современной жизни на обывательском уровне?

2) Почему древнюю восточную философию называют религиозно-философской?

3) Почему идеи Конфуция (конфуцианство) стали правящей идеологией современного Китая?

4) Можно ли считать йогу разновидностью восточной философии?

5) В чем смысл даосского принципа «недеяния»?

6) Перечислите ключевые идеи джайнизма и буддизма.

Тема 4. Философия средневекового Запада

Проверяемые компетенции, знания и умения (ОК 1, 2, 3, 8, 3-1, 3-2, 3-3, 3-4, 3-5)

Вопросы:

1) Почему в средние века философию считали «служанкой богословия»?

2) Что такое патристика и схоластика?

3) Оцените аргументы Фомы Аквинского по доказательству бытия бога. Вы с ними согласны?

4) Альберт Эйнштейн, известный физик XX в., опираясь на принцип Вильяма Оккама, утверждал: если вы не можете объяснить что-то 6-летнему ребенку, значит, вы сами это не понимаете. Что он имел в виду? Вы согласны с такой позицией ученого?

5) В чем заключается проблема универсалий? В чем была принципиальная разница между номиналистами и реалистами? Чья точка зрения кажется вам более правильной?

6) Что такое человек с точки зрения христианства?

Тема 5. Средневековая арабская философия

Проверяемые компетенции, знания и умения (ОК 1, 2, 3, 8, 3-1, 3-2, 3-3, 3-4, 3-5)

Вопросы:

1) Что средневековые арабские мыслители говорили о познании окружающего мира? Как это можно сделать наиболее продуктивно?

2) Аль-Фараби развил формальную логику Аристотеля и классифицировал все виды рассуждений на пять основных типов. Приведите примеры таких высказываний.

3) Чем принципиально отличались взгляды Ибн Рушда и Аль-Газали?

4) Оцените идеал правителя города, провозглашаемый мыслителем аль-Фараби. Было ли это утопией?

5) Народный мудрец Ближнего Востока Ходжа Насреддин считается одним из представителей логики абсурда. Выберите и проиллюстрируйте это примерами из его жизни. Где в этих ситуациях логика абсурда?

Тема 6. Философия эпохи Возрождения

Проверяемые компетенции, знания и умения (ОК 1, 2, 3, 8, 3-1, 3-2, 3-3, 3-4, 3-5)

Вопросы:

1) Чем антропоцентризм эпохи Возрождения отличался от теоцентризма эпохи Средневековья?

2) «Я считаю себя средним человеком, за исключением того факта, что считаю себя средним человеком» (Мишель Монтень) Что он имел в виду?

3) Говорят, что великие географические открытия XV-XVI веков повлияли на становление утопических идей эпохи Возрождения. Как связаны эти явления?

4) Почему только в эпоху Возрождения гуманизм стал широким общественным движением?

5) Почему в эпоху Возрождения господствовало эстетическое отношение к окружающей действительности?

6) Что означает понятие «макиавеллизм»?

7) В чем суть концепции «ученого незнания Н. Кузанского»?

8) В 1600 году итальянского ученого Д. Бруно по приказу римского папы Климента VIII сожгли на костре. Можно ли считать, что этой казнью его идеи о множестве миров были опровергнуты католической церковью?

Тема 7. Философия Нового времени

Проверяемые компетенции, знания и умения (ОК 1, 2, 3, 8, 3-1, 3-2, 3-3, 3-4, 3-5)

Вопросы:

1) Рене Декарт считал, что все люди появляются на свет с врожденными идеями, которые они затем «припоминают» и как бы заново открывают в себе. Его оппонент Джон Локк утверждал, что сознание новорожденного подобно чистой доске, на которой жизнь затем рисует нужные символы. Чья точка зрения вам кажется верной? Почему?

2) В чем была принципиальная разница в описании процесса познания между эмпиристом Френсисом Бэконом и рационалистом Рене Декартом?

3) В чем была разница между пантеизмом Бенедикта Спинозы и теизма эпохи средних веков?

4) Лейбниц считал бога «величайшим геометром», который создал на Земле лучший из миров. Является ли наш мир идеальным? Вы согласны с такой мыслью немецкого ученого? Что бы вы изменили на нашей планете, какие изъяны?

5) Какие «идолы» по мнению Ф. Бэкона препятствуют людям правильно познать окружающий мир?

6) Кто (или что) создал(о) наш мир?

Тема 8. Философия эпохи Просвещения

Проверяемые компетенции, знания и умения (ОК 1, 2, 3, 8, 3-1, 3-2, 3-3, 3-4, 3-5)

Вопросы:

1) Два события, произошедшие одно следом за другим, не обязательно являются причиной и следствием друг друга. «После этого не значит вследствие этого», - утверждал Дэвид Юм. Проиллюстрируйте эту его идею примерами.

2) Что такое деизм как мировоззрение? Опишите его основные положения.

3) Что такое сенсуализм как мировоззрение? Опишите его основные положения.

4) Что означает первичность сознания, по мнению Д. Беркли? Как вы относитесь к идее, что материя не существует отдельно от сознания человека?

5) Почему философы Просвещения в большинстве своем выступали против религии и церкви?

6) Почему философы эпохи Просвещения выступали против абсолютной монархии как формы правления?

Тема 9. Немецкая классическая философия

Проверяемые компетенции, знания и умения (ОК 1, 2, 3, 8, 3-1, 3-2, 3-3, 3-4, 3-5)

Вопросы:

1) Что такое антиномии Иммануила Канта? Что он говорил о познании окружающего мира?

2) Георг Гегель придумал три закона диалектики.

а) Какой закон диалектики можно обнаружить в «Сказке о рыбаке и рыбке» А. С. Пушкина?

б) В сказке А.И. Пантелеева «Две лягушки» рассказывается следующая история. Две лягушки упали в горшок со сметаной. Одна сразу сдалась и утонула. Другая лягушка барахталась до тех пор, пока не почувствовала под ногами кусок масла. Лягушка оттолкнулась от твердого основания и выпрыгнула. Какой закон диалектики присутствует в этой сказке?

3) Объясните, что имел в виду Людвиг Фейербах, когда говорил: не боги создали людей, а люди сами создали себе богов.

4) В чем разница между априорным и апостериорным знанием, по мнению И. Канта?

Тема 10. Философия марксизма

Проверяемые компетенции, знания и умения (ОК 1, 2, 3, 8, 3-1, 3-2, 3-3, 3-4, 3-5)

Вопросы:

1) Что такое исторический материализм Карла Маркса? Опишите его основные положения.

2) Как в учении марксизма были связаны теория и практика? Чем они принципиально отличаются?

- 3) Что имел в виду Карл Маркс, говоря религия это опиум для народа?
- 5) Что такое случайность и необходимость в теории марксизма? Как они связаны?
- 6) Что марксизм говорил о роли личности в истории?
- 7) В чем заключается сущность отчуждения человека-работника от средств производства? При каком общественном строе отчуждение исчезнет?

Тема 11. Философия экзистенциализма

Проверяемые компетенции, знания и умения (ОК 1, 2, 3, 8, 3-1, 3-2, 3-3, 3-4, 3-5)

Вопросы:

- 1) Почему философия экзистенциализма имела такую популярность в первой половине XX века?
- 2) Как в экзистенциализме были связаны «сущность человека» и «существование человека»?
- 3) «Вы никогда не станете счастливы, если будете искать счастье. И никогда не научитесь жить, если будете искать смысл жизни» утверждал писатель Альбер Камю. Нужно ли человеку искать смысл жизни?
- 4) Что такое пограничная ситуация? Почему она важна для существования человека?
- 5) Почему, по мнению Сартра, свобода и ответственность это абсолютные вещи?

Тема 12. Философия иррационализма

Проверяемые компетенции, знания и умения (ОК 1, 2, 3, 8, 3-1, 3-2, 3-3, 3-4, 3-5)

Вопросы:

- 1) Опишите основные положения философии иррационализма.
- 2) Что такое воля к власти и почему Фридрих Ницше отводил этому инстинкту так много внимания? Почему это был ключевой инстинкт человека?
- 3) Из каких трех частей состоит личность человека, по мнению Зигмунда Фрейда?
- 4) В чем разница между рационализмом и иррационализмом при познании окружающего мира?
- 5) Какой смысл вкладывает Фридрих Ницше в выражение «переоценка всех ценностей»?
- 7) Чем сверхчеловек Ницше отличается от обычного человека из толпы?
- 8) Какова, согласно Фрейду, роль бессознательного в поведении человека?
- 9) Какова роль интуиции в процессе познания?
- 10) Что представляет собой воображение? «Воображение важнее знания», - утверждал ученый-физик Альберт Эйнштейн. Почему он так считал? Прав ли был известный ученый?

Тема 13. Философская герменевтика (понимание и объяснение)

Проверяемые компетенции, знания и умения (ОК 1, 2, 3, 8, 3-1, 3-2, 3-3, 3-4, 3-5)

Вопросы:

1) Что такое герменевтика? Что такое герменевтический круг? Что такое герменевтический треугольник?

2) Философ и юрист Эмилио Бетти утверждал: интерпретатор текста должен уйти от собственной субъективности, которая может исказить процесс интерпретации. Иными словами, смысл должен не «вноситься» в текст, а «выноситься» из него. Что он имел в виду?

3) Что такое феноменологическая редукция? Зачем нужен этот способ при изучении различных явлений?

4) Что значит понять текст правильно? Почему текст можно понять неправильно? Какие действия к этому приведут?

5) Чем отличается слова «понимание» и «объяснение»?

Тема 14. Философия науки (позитивизм, постпозитивизм)

Проверяемые компетенции, знания и умения (ОК 1, 2, 3, 8, 3-1, 3-2, 3-3, 3-4, 3-5)

Вопросы:

1) Что Огюст Конт подразумевал под «позитивным знанием»? Почему оно должно было сменить философию и стать высшей стадией человеческого развития?

2) Что подразумевали неопозитивисты и постпозитивисты под словами истина, верификация, знание? Как они разграничивали роль философии и науки?

3) Опишите теорию научных революций Томаса Куна.

4) В чем отличие обыденного знания от научного знания?

5) Что говорит неопозитивизм о критериях научности?

6) Перечислите основные идеи критического рационализма К. Поппера.

Тема 15. Русская социальная философия XIX в.

Проверяемые компетенции, знания и умения (ОК 1, 2, 3, 8, 3-1, 3-2, 3-3, 3-4, 3-5)

Вопросы:

1) Чем социально-политические идеи западников отличались от идей славянофилов? Чья точка зрения вам кажется верной? Есть ли у России особый путь развития или она должна следовать за Западным миром? Как эти идеи перекликаются в политике современной России?

2) Оцените идею особого русского пути к социализму Герцена и Чернышевского, минуя капитализм. Было ли это утопией?

3) Что имел в виду Александр Герцен, говоря: «Нельзя дать внешней свободы больше, чем ее есть внутри».

4) В чем суть русской социальной философии? Каковы ее особенности? Какие темы она поднимает? Является ли она отличной от западной и восточной философии?

5) Насколько близка монархическая идея русскому народу? В XXI в. русский народ соскучился по царю?

Тема 16. Русская религиозная философия XIX-XX вв.

Проверяемые компетенции, знания и умения (ОК 1, 2, 3, 8, 3-1, 3-2, 3-3, 3-4, 3-5)

Вопросы:

1) Охарактеризуйте почвенничество как социально-философское учение. Назовите его основные идеи.

2) Сравните идейную полемику между Львом Толстым и Иваном Ильиным о непротавлении и сопротивлении злу силой. Чья позиция вам кажется верной? Почему?

3) Николай Бердяев отмечал, что вся Западная Европа живет «по закону». А Россия живет «по правде» и «по совести». Это было частой причиной конфликтов и непонимания ими друг друга. Что значит жить по закону и по правде (по совести)? Разве это не синонимы? Приведите примеры.

4) Укажите основные идеи всеединства В.С. Соловьева.

Тема 17. Философия техники

Проверяемые компетенции, знания и умения (ОК 1, 2, 3, 8, 3-1, 3-2, 3-3, 3-4, 3-5, 3-6, 3-7)

Вопросы:

1) Что входит в круг основных вопросов философии техники?

2) Что такое сциентизм и антисциентизм; техницизм и антитехницизм?

Почему возник спор между сторонниками и противниками науки и техники?

3) Опишите антропологическую концепцию происхождения техники Эрнста Каппа.

4) Оцените концепцию технического оптимизма Ж. Симондона.

5) Чем робот отличается от человека? Постепенная роботизация экономики это хорошо или плохо?

6) Что такое искусственный интеллект? Сможет ли он заменить интеллект человека?

Тема 18. Философия истории

Проверяемые компетенции, знания и умения (ОК 1, 2, 3, 8, 3-1, 3-2, 3-3, 3-4, 3-5)

Вопросы:

1) Что входит в круг основных вопросов философии истории?

2) Почему среди ученых не было единого представления об истории человеческого общества? Ответьте на следующие вопросы:

а) Есть ли в истории общества какой-то смысл? Если есть, то откуда он берется?

б) Имеет ли история направление? Куда она движется? К прогрессу или регрессу? Или топчется на месте?

в) Кто (или что) является движущей силой истории? Бог, люди, экономика, техника, культура?

г) Есть ли всемирные законы и закономерности истории?

3) Представители цивилизационного подхода утверждали, что нет и не будет общечеловеческой цивилизации и общечеловеческих ценностей. Есть лишь отдельные замкнутые цивилизации и у каждой свои ценности. Ценности могут быть прямо противоположными. Вы согласны?

4) На чем базируется понимание истории в формационном подходе?

5) Оцените природно-географическую концепцию А. Чижевского. Почему у нее так много сторонников и противников?

Примерный перечень практических заданий

Задание 1. (ОК 1, 2, 3, 8, У-1)

Тема «Философия: предмет, метод»

Сравните мифологию, религию, философию и науку как формы человеческого мировоззрения. Чем они отличаются? Ниже в таблице представлены примеры таких суждений. На каком основании сделаны все эти утверждения. Как они связаны с человеческим сознанием и мышлением?

Мифология	Религия	Философия	Наука
После кровавой битвы и славной смерти все храбрые викинги попадают в Вальхаллу	Нет Бога кроме Аллаха и Магомет пророк его	Жизнь не имеет смысла	Все реки текут на север
Земля плоская, она стоит на трех слонах. А они на гигантской черепахе. Можно дойти до края земли и упасть в бездну	Бог создал мир за шесть дней, а на седьмой день создал человека	Все что мы видим и слышим, существует	Параллельные прямые не пересекаются
Когда на небе дождь, гром и молнии, это разгневанный бог славян Перун сердится	При посещении храма Буддам надо подносить цветы, свечи и благовония	Человек это мера всех вещей	В однородной среде свет распространяется прямолинейно

Задание 2. (ОК 1, 2, 3, 8, У-1)

Тема «Философия: предмет, метод»

Есть такое расхожее мнение: «Философия это такая же лженаука как астрология и нумерология». Вы согласны с таким утверждением? Да/нет. Почему?

Задание 3. (ОК 1, 2, 3, 8, У-1)

Тема «Философия науки (позитивизм, постпозитивизм)

Можно ли считать научными закономерностями следующие утверждения:

- а) «число 13 приносит несчастье»,
- б) «ночью все кошки серые»,
- в) «новичкам всегда везет»,
- г) «летом чаще всего рождаются великие люди»

Ответ аргументируйте.

Задание 4. (ОК 1, 2, 3, 8, У-1)

Тема «Философия науки»

Немецкий философ Иммануил Кант утверждал: «В каждой науке столько истины, сколько в ней математики». Британский физик Уильям Томсон отмечал: «Если вы в состоянии измерить и выразить в числах то, о чем вы говорите, то вы кое-что об этом знаете. Если вы не можете измерить это и выразить в числах, ваши знания скудны и неудовлетворительны». Почему оба мыслителя отводили цифрам, подсчетам и количественным измерениям такую большую роль?

Задание 5. (ОК 1, 2, 3, 8, У-1)

Тема «Философия истории»

Что такое время? Когда начинается время? Когда заканчивается время? Зачем нам время? Что такое объективное время? Что такое субъективное время? Почему время по-разному воспринимается разными людьми? Молодыми и взрослыми? Мужчинами и женщинами? Городскими и сельскими жителями? Почему время иногда замедляется и тянется, а иногда пролетает незаметно? Что значит «убить время»?

Задание 6. Тема «Философия техники» (ОК 1, 2, 3, 8, У-1)

Немецкий философ Юрген Хабермас, анализируя общество второй половины XX века, говорил о появлении особого класса технократии. Это ученые, инженеры, изобретатели. Почему сегодня роль таких людей как Стив Джобс, Билл Гейтс, Илон Маск и т.п. возрастает? С чем это связано?

Система оценивания

При оценивании практической работы и устного ответа студента учитывается следующее:

- качество выполнения практической части работы;
- качество оформления отчета по работе;
- качество устных ответов на контрольные вопросы при защите работы; ответов на вопросы, обсуждаемые на семинаре.

Оценка производится по пятибалльной шкале:

«5» (отлично) – за глубокое и полное овладение содержанием учебного материала, в котором студент свободно и уверенно ориентируется; за умение практически применять теоретические знания и обосновывать свои суждения. Оценка «5» (отлично) предполагает грамотное и логичное изложение ответа.

«4» (хорошо) – если студент полно освоил учебный материал, владеет научно-понятийным аппаратом, ориентируется в изученном материале, осознанно применяет теоретические знания на практике, грамотно обосновывает ответ, но содержание и форма ответа имеют отдельные неточности.

«3» (удовлетворительно) – если студент обнаруживает знание и понимание основных положений учебного материала, но допускает неточности в применении теоретических знаний при ответе на практико-ориентированные вопросы; не умеет доказательно обосновать собственные суждения.

«2» (неудовлетворительно) – если студент имеет разрозненные, бессистемные знания, допускает ошибки в определении базовых понятий, искажает их смысл; не может практически применять теоретические знания.

2. КОС промежуточной аттестации:

КОС дифференцированного зачета по дисциплине ОГСЭ.01 «Основы философии»

Пояснительная записка

Цель дифференцированного зачета: определение уровня знаний студентов, полученных в процессе обучения на занятиях по дисциплине за учебный семестр.

Продолжительность: 25 минут

Компетенции, формирование которых проверяется данным дифференцированным зачетом:

Общие компетенции:

Код	Наименование результата обучения
ОК 1	Выбирать способы решения задач профессиональной деятельности применительно к различным контекстам;

ОК 2	Использовать современные средства поиска, анализа и интерпретации информации и информационные технологии для выполнения задач профессиональной деятельности;
ОК 3	Планировать и реализовывать собственное профессиональное и личностное развитие, предпринимательскую деятельность в профессиональной сфере, использовать знания по финансовой грамотности в различных жизненных ситуациях;
ОК 4	Эффективно взаимодействовать и работать в коллективе и команде;
ОК 5	Осуществлять устную и письменную коммуникацию на государственном языке Российской Федерации с учетом особенностей социального и культурного контекста;
ОК 6	Проявлять гражданско-патриотическую позицию, демонстрировать осознанное поведение на основе традиционных общечеловеческих ценностей, в том числе с учетом гармонизации межнациональных и межрелигиозных отношений, применять стандарты антикоррупционного поведения;
ОК 7	Содействовать сохранению окружающей среды, ресурсосбережению, применять знания об изменении климата, принципы бережливого производства, эффективно действовать в чрезвычайных ситуациях;
ОК 8	Использовать средства физической культуры для сохранения и укрепления здоровья в процессе профессиональной деятельности и поддержания необходимого уровня физической подготовленности;
ОК 9	Пользоваться профессиональной документацией на государственном и иностранном языках.

Знания:

Код	Наименование
З-1	основные понятия и категории философии
З-2	роль философии в жизни человека и общества
З-3	основы философского учения о бытии
З-4	сущность процесса познания
З-5	основы научной, философской и религиозной картин мира
З-6	об условиях формирования личности, свободе и ответственности за сохранение жизни, культуры, окружающей среды
З-7	о социальных и этических проблемах, связанных с развитием и использованием достижений науки, техники и технологий

Умения:

Код	Наименование
-----	--------------

У-1	ориентироваться в наиболее общих философских проблемах бытия, познания, ценностей, свободы и смысла жизни как основе формирования культуры гражданина и будущего специалиста
-----	--

Дифференцированный зачет содержит вопросы и задания по темам дисциплины «Основы философии».

Темы для проведения дифференцированного зачета

- Тема 1. Философия: предмет, метод (ОК 1, 2, 3, 8, З-1, З-2, З-5, У-1)
- Тема 2. Античная философия (ОК 1, 2, 3, 8, З-1, З-2, З-3, З-4, З-6, У-1)
- Тема 3. Философия Древнего Востока (ОК 1, 2, 3, 8, З-1, З-2, З-3, З-5, У-1)
- Тема 4. Философия средневекового Запада (ОК 1, 2, 3, 8, З-1, З-2, З-3, З-4, З-5, У-1)
- Тема 5. Средневековая арабская философия (ОК 1, 2, 3, 8, З-1, З-2, З-3, З-4, З-5, У-1)
- Тема 6. Философия эпохи Возрождения (ОК 1, 2, 3, 8, З-1, З-2, З-3, З-4, З-5, У-1)
- Тема 7. Философия Нового времени (ОК 1, 2, 3, 8, З-1, З-2, З-3, З-4, З-5, У-1)
- Тема 8. Философия эпохи Просвещения (ОК 1, 2, 3, 8, З-1, З-2, З-3, З-4, З-5, У-1)
- Тема 9. Немецкая классическая философия (ОК 1, 2, 3, 8, З-1, З-2, З-3, З-4, З-5, У-1)
- Тема 10. Философия марксизма (ОК 1, 2, 3, 8, З-1, З-2, З-3, З-4, З-5, У-1)
- Тема 11. Философия экзистенциализма (ОК 1, 2, 3, 8, З-1, З-2, З-3, З-4, З-5, У-1)
- Тема 12. Философия иррационализма (ОК 1, 2, 3, 8, З-1, З-2, З-3, З-4, З-5, У-1)
- Тема 13. Философская герменевтика (понимание и объяснение) (ОК 1, 2, 3, 8, З-1, З-2, З-3, З-4, З-5, У-1)
- Тема 14. Философия науки (позитивизм, постпозитивизм) (ОК 1, 2, 3, 8, З-1, З-2, З-3, З-4, З-5, У-1)
- Тема 15. Русская социальная философия XIX в. (ОК 1, 2, 3, 8, З-1, З-2, З-3, З-4, З-5, У-1)
- Тема 16. Русская религиозная философия XIX-XX вв. (ОК 1, 2, 3, 8, З-1, З-2, З-3, З-4, З-5, У-1)
- Тема 17. Философия техники (ОК 1, 2, 3, 8, З-1, З-2, З-3, З-4, З-5, З-6, З-7, У-1)
- Тема 18. Философия истории (ОК 1, 2, 3, 8, З-1, З-2, З-3, З-4, З-5, У-1)

Система оценивания

Дифференцированный зачет проводится в тестовой форме. Всего в тесте 25 вопросов. Студенту задается 25 вопросов, в автоматическом режиме через программу на ПК.

Задание 1. Философское учение о ценностных отношениях человека и мира – это:

- 1) гносеология;
- 2) онтология;
- 3) эстетика;
- 4) аксиология.

Задание 2. К древнеиндийским философским текстам относятся:

- 1) Упанишады
- 2) «Диалектика природы»
- 3) «Мир как воля и представление»
- 4) «Бытие и время»

Задание 3. Задача средневековой философии, с точки зрения схоластов, состояла в том, чтобы:

- 1) исследовать причины социального неравенства;
- 2) исследовать природу;
- 3) найти рациональные доказательства веры;
- 4) сформировать догматы христианства в противовес язычеству.

Задание 4. Утверждение: «Важно не то, что с нами происходит, а то, как мы к этому относимся» соответствует мировоззрению:

- 1) киников
- 2) неоплатоников
- 3) стоиков
- 4) эпикурейцев

Задание 5. Ярким представителем иррационализма был:

- 1) К. Маркс;
- 2) Ф. Ницше;
- 3) Аристотель;
- 4) Ф. Бэкон;

Задание 6. Принцип: «Человек есть мера всех вещей» был сформулирован:

- 1) Демокритом;
- 2) Протагором;
- 3) Платоном;
- 4) Аристотелем.

Задание 7. По мнению И. Канта, «вещь в себе» – это:

- 1) окружающий нас мир вещей
- 2) окружающая нас природа
- 3) мир существующий, который нам совершенно недоступен и никогда не может

быть познанным;
4) то же, что бытие;

Задание 8. По К. Марксу, в основе развития общества лежит развитие:

- 1) сознания;
- 2) производительных сил;
- 3) мирового духа;
- 4) взаимодействия бога и природы;

Задание 9. Абсолютизация роли и значения чувственных данных в философии связана с направлением:

- 1) рационализма;
- 2) реализма;
- 3) скептицизма;
- 4) сенсуализма;

Задание 10. Основное утверждение рационализма заключается в том, что:

- 1) Разум играет приоритетную роль в познавательной деятельности человека
- 2) Главенствующую роль в науке играет эксперимент
- 3) Познание мира возможно благодаря богу
- 4) Познать мир нельзя

Задание 11. Одна из основных идей философии французского Просвещения:

- 1) религиозный мистицизм
- 2) агностицизм
- 3) антиклерикализм
- 4) солипсизм

Задание 12. Теория развития Гегеля, в основе которой лежит единство и борьба противоположностей:

называется:

- 1) софистика
- 2) диалектика;
- 3) метафизика
- 4) мифология

Задание 13. Положения об абсолютной свободе человека, его заброшенности и одиночестве, о пограничной ситуации, способной открыть истинную сущность человека, обосновывались в философии:

- 1) позитивизма
- 2) экзистенциализма
- 3) структурализма
- 4) марксизма

Задание 14. Глобальные проблемы – это:

- 1) проблемы войны и мира
- 2) все проблемы, от решения которых зависит выживаемость природы и человеческого общества
- 3) проблемы, присущие только экономически развитым странам мира
- 4) экологические проблемы

Задание 15. Знание, соответствующее реальности, адекватно отражающее действительность:

- 1) логика
- 2) теория
- 3) гипотеза
- 4) истина

Задание 16. Основное утверждение эмпиризма:

- 1) Высший вид познания – интуиция
- 2) Всё знание человека основывается на опыте
- 3) Мир в принципе не познаваем
- 4) Бог создал мир из ничего

Задание 17. Он был объявлен императором Николаем I сумасшедшим за свои философские воззрения:

- 1) Лев Толстой
- 2) Владимир Ленин
- 3) Александр Солженицын
- 4) Петр Чаадаев

Задание 18. Идею «Труд сделал из обезьяны человека» выдвинул:

- 1) Сократ
- 2) Ф. Ницше
- 3) А. Августин
- 4) Ф. Энгельс

Задание 19. Яркий представитель субъективного идеализма в XVIII в., утверждавший: «существовать, значит, быть воспринимаемым»:

- 1) Г. Лейбниц
- 2) Дж. Беркли
- 3) Дж. Максвелл
- 4) Д. Дидро

Задание 20. Основной идеей западничества является:

- 1) сила власти – царю, сила мнения – народу
- 2) Россия должна развиваться по европейскому пути

- 3) прогресс общества связан с развитием монархической власти
- 4) православие, самодержавие, народность

Задание 21. «Все в мире предопределено, человек абсолютно несвободен», считают представители:

- 1) фатализма
- 2) волюнтаризма
- 3) иррационализма
- 4) рационализма

Задание 22. Сознание новорожденного человека уподобил «чистой доске» философ Нового времени:

- 1) Ф. Бэкон;
- 2) Т. Гоббс;
- 3) Д. Локк;
- 4) Д. Юм.

Задание 23. Процесс обратного развития от лучшего к худшему, от совершенного к примитивному:

- 1) регресс
- 2) генезис
- 3) прогресс
- 4) движение

Задание 24. Сциентизм - это культ:

- 1) религии
- 2) науки
- 3) войны
- 4) архитектуры

Задание 25. Кто из древнегреческих философов утверждал: «Я знаю, что ничего не знаю»

- 1) Сократ
- 2) Платон
- 3) Аристотель
- 4) Зенон

Таблица результатов правильных ответов

№ Задания	Ответ	№ Задания	Ответ	№ Задания	Ответ	№ Задания	Ответ
1	4	8	2	15	4	22	3
2	1	9	4	16	2	23	1
3	3	10	1	17	4	24	2
4	3	11	3	18	4	25	1

5	2	12	2	19	2		
6	2	13	2	20	2		
7	3	14	2	21	1		

Шкала оценивания

Количество правильных ответов	%	Оценка
23-25	90-100	5 (отлично)
18-22	70-89	4 (хорошо)
13-17	50-69	3 (удовлетворительно)
0-12	0-49	2 (неудовлетворительно)

Дисциплина ОГСЭ.02 « История »:

1. КОС текущего контроля:

КОС оценки остаточных знаний по дисциплине ОГСЭ.02 «История»

Пояснительная записка

Цель: определение уровня знаний студентов, полученных в процессе обучения на занятиях по дисциплине «История» за учебный год.

Форма проверки остаточных знаний: устный опрос, практические работы

Продолжительность: 20 минут

Проверка остаточных знаний студентов содержит вопросы по всем темам дисциплины «История». Практические работы выполняются в нескольких вариантах.

Номер варианта определяется в соответствии с порядковым номером по журналу учебных занятий. Работа, выполненная по другому варианту, возвращается студенту без проверки.

Компетенции, формирование которых проверяются тестом остаточных знаний:

Общие компетенции:

Код	Наименование результата обучения
ОК 1	Выбирать способы решения задач профессиональной деятельности применительно к различным контекстам;
ОК 2	Использовать современные средства поиска, анализа и интерпретации информации и информационные технологии для выполнения задач профессиональной деятельности;
ОК 3	Планировать и реализовывать собственное профессиональное и личностное развитие, предпринимательскую деятельность в профессиональной сфере, использовать знания по финансовой

	грамотности в различных жизненных ситуациях;
ОК 4	Эффективно взаимодействовать и работать в коллективе и команде;
ОК 5	Осуществлять устную и письменную коммуникацию на государственном языке Российской Федерации с учетом особенностей социального и культурного контекста;
ОК 6	Проявлять гражданско-патриотическую позицию, демонстрировать осознанное поведение на основе традиционных общечеловеческих ценностей, в том числе с учетом гармонизации межнациональных и межрелигиозных отношений, применять стандарты антикоррупционного поведения;
ОК 7	Содействовать сохранению окружающей среды, ресурсосбережению, применять знания об изменении климата, принципы бережливого производства, эффективно действовать в чрезвычайных ситуациях;
ОК 8	Использовать средства физической культуры для сохранения и укрепления здоровья в процессе профессиональной деятельности и поддержания необходимого уровня физической подготовленности;
ОК 9	Пользоваться профессиональной документацией на государственном и иностранном языках.

Знания:

Код	Наименование
З-1	основные направления развития ключевых регионов мира на рубеже веков (XX и XXI вв.)
З-2	сущность и причины локальных, региональных, межгосударственных конфликтов в конце XX - начале XXI вв.
З-3	основные процессы (интеграционные, поликультурные, миграционные и иные) политического и экономического развития ведущих государств и регионов мира
З-4	назначение ООН, НАТО, ЕС и других организаций и основные направления их деятельности
З-5	о роли науки, культуры и религии в сохранении и укреплении национальных и государственных традиций
З-6	содержание и назначение важнейших правовых и законодательных актов мирового и регионального значения

Умения:

Код	Наименование
У-1	ориентироваться в современной экономической, политической и культурной ситуации в России и мире
У-2	выявлять взаимосвязь российских, региональных, мировых социально-экономических, политических и культурных проблем

Примерный перечень вопросов для устного опроса

Тема 1. СССР в первой половине 1980-х годов: экономика политика, идеология

Проверяемые компетенции, знания и умения (ОК 1-9, 3-1, 3-2)

Вопросы:

1. Оцените экономическое развитие СССР в 1970-1980-е годы.
2. Назовите плюсы и минусы советской экономики.
3. Какой была официальная идеология КПСС?
4. Что такое диссидентское движение? Когда и почему оно возникло?
5. Почему советский период 1965-1985 годов называют «эпохой застоя»?
6. Каким был образ жизни советских граждан в 1960-1970-е годы?
7. Охарактеризуйте внешнюю политику СССР в Восточной Европе в 1960-1970-е годы.
8. Почему СССР ввел свои войска в Афганистан? Как проходила эта война?

Тема 2. Социально-экономическая и политическая перестройка в СССР в 1985-1991 годах

Проверяемые компетенции, знания и умения (ОК 1-9, 3-1, 3-2)

Вопросы:

1. Назовите предпосылки и причины «перестройки».
2. Оцените М.С. Горбачева как политического лидера СССР.
3. Охарактеризуйте «антиалкогольную кампанию». Назовите ее плюсы и минусы. Чем она завершилась?
4. Оцените закон об индивидуальной трудовой деятельности.
5. Что такое политика гласности?
6. Когда и зачем проводилась реабилитация жертв политических репрессий?
7. Почему СССР отказался от коммунистической идеологии?

Тема 3. Национальные движения и межнациональные конфликты в позднем СССР

Проверяемые компетенции, знания и умения (ОК 1-9, 3-1, 3-2)

Вопросы:

1. Укажите предпосылки и причины межнациональных конфликтов в СССР в 1980-е годы.
2. Каким образом решался национальный вопрос в позднем СССР?
3. Назовите причины грузино-абхазского конфликта.
4. Назовите причины молдавско-приднестровского конфликта.
5. Назовите причины нагорно-карабахского конфликта.

Тема 4. Парад суверенитетов и распад СССР

Проверяемые компетенции, знания и умения (ОК 1-9, 3-1, 3-2)

Вопросы:

1. Почему в конце 1980-х годов происходил рост политического и национального самосознания народов СССР?
2. Когда лидеры союзных республик начали объявлять декларации о суверенитете?
3. Какова была реакция Москвы на эти заявления?
4. Оцените попытки создания конфедерации Союза Суверенных государств.
5. Почему произошел Августовский путч ГКЧП? Какими стали его итоги?
6. Охарактеризуйте подписание Беловежских соглашений. На что они были направлены и к чему привели?
7. Какова была роль М.С. Горбачева в распаде СССР?

Тема 5. Внешняя политика СССР в 1985-1991 годах

Проверяемые компетенции, знания и умения (ОК 1-9, 3-1, 3-2, 3-3)

Вопросы:

1. Укажите особенности внешней политики СССР в Восточной Европе в период перестройки.
2. Почему СССР отказался от «доктрины Брежнева»? К чему это привело?
3. Оцените причины и итоги «бархатных революций» 1989 года в странах Восточной Европы.
4. Почему была ликвидирована ГДР и произошло объединение Германии?
5. Почему началась нормализация отношений СССР с Японией и КНР?
6. Оцените нормализацию отношений СССР и США. Почему СССР вышел из «холодной войны»?
7. К чему привело закрытие советских военных баз в регионах мира?
8. Оцените отказ СССР от экономических сфер влияния в Африке, Латинской Америке, Азии, Европе.
9. Какими стали итоги политики СССР по мирному урегулированию конфликтов и ядерному разоружению?

Тема 6. Экономические реформы в России в 1990-е годы

Проверяемые компетенции, знания и умения (ОК 1-9, 3-1, 3-2)

Вопросы:

1. Кто такой Б.Н. Ельцин? Почему он обрел такую популярность у населения к началу 1990-х годов?
2. Оцените причины и итоги экономических реформ «молодых реформаторов» Егора Гайдара.
3. Что такое «шоковая терапия» в экономике? К чему она привела?
4. Что такое либерализация цен?
5. Что такое приватизация предприятий?
6. Что такое ваучеры?
7. Что такое залоговые аукционы?
8. Укажите причины денежной реформы 1993 года.
9. Укажите причины деноминация 1998 года.

Тема 7. Новый политический курс России. Двоевластие в 1992-1993 годов
Проверяемые компетенции, знания и умения (ОК 1-9, 3-1, 3-2)

Вопросы:

1. Почему в 1991 году на выборах президента РСФСР победил Б.Н. Ельцин?
2. Оцените формирование нового курса на демократию и рыночную экономику.
3. Почему провалились экономические преобразования команды «молодых реформаторов»?
4. Почему происходил рост протестных настроений в обществе?
5. Укажите причины конфликта между президентом РСФСР и Верховным советом РСФСР.
6. Опишите борьбу за власть в 1992-1993 года между Президентом и Верховным советом страны.
7. Оцените события 3-4 октября 1993 года в Москве.
8. Почему была принята новая Конституция 1993 года. Назовите ее основные положения.

Тема 8. Региональный сепаратизм и угроза распада России в 1990-е годы
Проверяемые компетенции, знания и умения (ОК 1-9, 3-1, 3-2)

Вопросы:

1. Почему центральная власть России к началу 1990-х годов ослабела?
2. Что такое региональный сепаратизм? Почему он возникает?
3. Оцените парад суверенитетов в национальных регионах России.
4. Охарактеризуйте сепаратистские настроения на северном Кавказе.
5. Каковы причины первой Чеченской войны 1994-1996 годов? Назовите итоги той войны.
6. Охарактеризуйте сепаратистские настроения в Татарстане.
5. Проанализируйте попытки создания Уральской республики. Назовите причины провала этого проекта.
6. Почему на окраинах России бродили идеи создания сибирской и дальневосточной республики?

Тема 9. Политический и экономически кризис России второй половины 1990-х годов

Проверяемые компетенции, знания и умения (ОК 1-9, 3-1, 3-2)

Вопросы:

1. Почему к середине 1990-х годов отмечалось снижение жизненного уровня населения?
2. Почему большинство рыночных реформ 1990-х годов провалилось?
3. Опишите появление в России правящего класса олигархов.
4. Проанализируйте борьбу за власть между правящими группировками и падение рейтинга президента Ельцина.
5. Оцените выборы президента России 1996 года. Какими были их официальные и неофициальные итоги?

6. Почему в конце 1990-х годов в России произошел финансовый кризис и дефолт 1998 года?
7. Что такое министерская чехарда? Почему во второй половине 1990-х годов президент Б.Н. Ельцин так часто менял свое правительство?
8. Оцените попытку импичмента президента 1998 года Государственной думой.
9. Почему Б.Н. Ельцин ушел с поста президента досрочно?

Тема 10. Внутренняя политика России 2000-2008 годов
Проверяемые компетенции, знания и умения (ОК 1-9, 3-1, 3-2)

Вопросы:

1. Кто такой В.В. Путин и почему он стал преемником президента Б.Н. Ельцина?
2. Опишите первый (2000-2004) и второй (2004-2008) сроки правления Путина.
3. Зачем проводилось укрепление вертикали власти?
4. Когда были созданы федеральные округа и полномочные представители президента?
5. Зачем был создан Государственный совет?
6. На что была направлена реформа Совета Федерации?
7. Оцените «Единую Россию» как новую правящую партию страны.
8. Почему были инициированы приоритетные национальные проекты? На какие сферы они направлены?
9. Назовите причины роста российской экономики в 2000-е годы.
10. Оцените концепцию «суверенной демократии», «управляемой демократии» выстраиваемой В.В. Путиным.
11. Оцените борьбу с олигархами. К чему она привела?
12. Назовите причины и итоги второй чеченской войны.

Тема 11. Президентство Д.А. Медведева 2008-2012 годов
Проверяемые компетенции, знания и умения (ОК 1-9, 3-1, 3-2)

Вопросы:

1. Кто такой Д.А. Медведев и почему он стал преемником президента В.В. Путина?
2. Как финансовый кризис 2008 года повлиял на российскую экономику?
3. Оцените протекционистские меры правительства и их результат.
4. Опишите новые поправки к Конституции 2008 года.
5. Укажите причины реформы Вооруженных сил 2008-2009 годов.
6. Укажите причины реформы МВД и создание полиции.
7. Оцените усиление антикоррупционной деятельности правительства.
8. Зачем был создан Общероссийский народный фронт?
9. Почему происходила либерализация уголовного законодательства?
10. Назовите причины реформы Российской академии наук.
11. Оцените создание инновационного центра в Сколково.

12. Зачем губернаторский корпус при Д.А. Медведеве начали обновлять?
13. Оцените реформу часовых поясов и реформу летнего / зимнего времени.

Тема 12. Внутренняя политика России с 2012 года

Проверяемые компетенции, знания и умения (ОК 1-9, 3-1, 3-2)

Вопросы:

1. Что такое «майские указы Путина» 2012 года? На что они были направлены? Оцените их выполнение.
2. Назовите причины проведения и итоги Зимних Олимпийских игр в Сочи 2014 года.
3. Почему в 2011-2012 годах усилились протестные настроения в обществе?
4. Почему некоторые специалисты считают, что «Единая Россия» стала «второй КПСС»?
5. Почему в стране произошло усиление коррупции?
6. Оцените усиление цензуры в обществе.
7. Назовите причины проведения Чемпионата мира по футболу 2018 года.
8. На что была направлена программа импортозамещения? Каковы ее итоги?
9. Охарактеризуйте реформу Вооруженных сил в 2010-е годы. Стала ли армия России действительно современной и технически оснащенной?
10. Зачем в 2016 году были созданы войска Росгвардии?
11. Почему в 2020 году отмечалось усиление политического давления на оппозицию?
12. Оцените меры российского правительства по борьбе с короновирусной инфекцией 2020 года.
13. Оцените антикризисные меры российского правительства по выходу экономики из упадка.

Тема 13. Внешняя политика России: участие ее в крупных международных организациях

Проверяемые компетенции, знания и умения (ОК 1-9, 3-1, 3-2, 3-3, 3-4, 3-6)

Вопросы:

1. Российская Федерация является правопреемником Советского Союза. Что это означает?
2. Оцените участие России в деятельности ООН, МАГАТЭ, ЮНЕСКО. Какую позицию отстаивает наша страна в этих организациях?
3. Укажите причины вступления России в ВТО в 2012 году.
4. Назовите основные приоритеты и задачи внешнеполитической доктрины России.

Тема 14. Российско-американские отношения: основные направления взаимодействия

Проверяемые компетенции, знания и умения (ОК 1-9, 3-1, 3-2, 3-3, 3-4, 3-6)

Вопросы:

1. Назовите основные проблемы и противоречия в отношениях РФ и США

в 1990-е и 2000-е годы.

2. Как личные и деловые контакты президента Б.Н. Ельцина и президента Б. Клинтона влияли на двусторонних отношений?
3. Почему министра иностранных дел А.В. Козырева называли «мистер да»? Как это влияло на итоги российской внешней политики?
4. Опишите противоречия по войне США на Балканах в 1990-е годы.
5. Что такое разворот Е.М. Примакова над Атлантикой (март 1999). К чему он привел?
6. Оцените События 11 сентября 2001 года и сближение РФ и США против исламских террористов.
7. Почему Россия выступала против войны в Ираке 2003-2006 годов?
8. Какой была позиция России в войне в Ливии 2011 года?
9. Назовите причины «арабской весны» 2011 года на Ближнем Востоке.
10. Охарактеризуйте перезагрузку двусторонних отношений при Б. Обаме и их провал.
11. Назовите причины антироссийских санкций США 2014 года. Каким стал их результат.
12. Проанализируйте противоречия в отношениях РФ и США при президенте Д. Трампе.

Тема 15. Российско-европейские отношения: основные направления сотрудничества

Проверяемые компетенции, знания и умения (ОК 1-9, 3-1, 3-2, 3-3, 3-4, 3-6)

Вопросы:

1. Оцените участие России в энергетической безопасности Европы.
2. Зачем создавались проекты «Северный поток» и «Северный поток-2».
3. Опишите попытки нормализации отношений России с Европой в 1990-е и 2000-е годы. Какими стали итоги этих действий?
4. Охарактеризуйте страны «старой Европы» и «новой Европы» как новых контрагентов России.
5. Оцените торгово-экономические отношения РФ и Евросоюза.
6. Проанализируйте гуманитарные контакты между РФ и странами Европы.
7. Что такое народная дипломатия? Приведите примеры таких взаимодействий между РФ и странами Европы.
8. Проанализируйте попытки пересмотра итогов Второй мировой войны как фактор конфликта между РФ и Европой.
9. Оцените участие стран Европы в антироссийских санкциях с 2014 года.

Тема 16. Российская политика в Восточной Азии: основные тенденции

Проверяемые компетенции, знания и умения (ОК 1-9, 3-1, 3-2, 3-3, 3-4, 3-6)

Вопросы:

1. Оцените торгово-экономические и культурные отношения РФ и Монголии.
2. Охарактеризуйте отношения РФ с КНР. На что направлено стратегическое партнерство «русского медведя» и «желтого дракона»?

3. Опишите отношения между РФ и КНДР. Каким образом проблема ядерной безопасности в Азиатско-тихоокеанском регионе может быть решена?
4. Оцените отношения РФ с Японией. Из-за чего возникла проблема заключения мирного договора между странами? Почему принадлежность Курильских островов до сих пор является предметом острых споров?

Тема 17. Российско-украинские отношения: проблемы и противоречия
Проверяемые компетенции, знания и умения (ОК 1-9, 3-1, 3-2, 3-3)

Вопросы:

1. Как Россия и Украина в 1990-е и 2000-е годы искали свою национальную идентичность? Какими стали ее итоги?
2. Опишите раздел Черноморского флота 1992-1997 годов.
3. Почему в 1990-е и 2000-е годы в Украине усилились националистические настроения и претензии к России?
4. Оцените приграничный конфликт вокруг о. Тузла 2003 года между Украиной и Россией.
5. Назовите причины «Оранжевой революции» 2004 года в Украине. Какой была позиция России?
6. Укажите причины газовых конфликтов 2005-2006 года между Украиной и Россией.
7. Был ли Голодомор и геноцид украинского народа в 1930-е годы? Ваша позиция по этому вопросу.
8. На что были направлены Харьковские соглашения 2010 года?
9. Проанализируйте стремление Украины в НАТО и Евросоюз. Почему это сложный и затяжной процесс?
10. Назовите причины политического переворота в Украине 2013 года. Какой была позиция России?
11. Укажите причины гражданской войны в Украине с 2014 года.
12. Опишите отделение Крыма, восстание в Донбассе и создание новых «государственных образований» ЛНР и ДНР.
13. Что такое «Минские соглашения»? Укажите их основные положения.
14. Оцените попытки нормализации отношений между РФ и Украиной при президенте В.А. Зеленском.

Тема 18. Российско-белорусские отношения: основные тенденции
Проверяемые компетенции, знания и умения (ОК 1-9, 3-1, 3-2, 3-3)

Вопросы:

1. Являются ли русские и белорусы братскими народами?
2. Каков статус русского языка в Белоруссии?
3. оцените Соглашение о Таможенном союзе (1995 года).
4. Назовите цель договора о дружбе и сотрудничестве (1995 года).
5. Зачем Россия и Белоруссия подписали договор о Союзном государстве (1999 года).

6. Проанализируйте приграничные торгово-экономические и культурные контакты регионов России и Белоруссии.
7. Охарактеризуйте личность А.Г. Лукашенко как «последнего диктатора Европы».
8. Укажите причины газовых и нефтяных конфликтов между Россией и Белоруссией (2007, 2019 годы).
9. Назовите причины «молочных войн» 2009 и 2016 года.
10. Как личные контакты между В.В. Путиным и А.Г. Лукашенко влияют на развитие двусторонних отношений?

Тема 19. Внешняя политика России в Закавказье: основные тенденции
Проверяемые компетенции, знания и умения (ОК 1-9, 3-1, 3-2, 3-3)

Вопросы:

1. Почему Закавказье называют «мягким подбрюшьем России»?
2. Почему регион полон межнациональных конфликтов?
3. Укажите причины грузино-абхазского конфликта 1992-1993 годов.
4. Назовите причины и итоги войны между Россией и Грузией 2008 года.
5. Почему Россия в 2008 году признала независимость Абхазии и Южной Осетии?
6. Оцените конфликт в Нагорном Карабахе между Арменией и Азербайджаном и роль России как посредника.
7. Проанализируйте торгово-экономические, военно-политические и культурные отношения между Арменией и Россией.
8. Проанализируйте торгово-экономические, военно-политические и культурные отношения между Азербайджаном и Россией.
9. Оцените проблемы и противоречия между Грузией и Россией.

Тема 20. Внешняя политика России в Средней Азии: основные тенденции
Проверяемые компетенции, знания и умения (ОК 1-9, 3-1, 3-2, 3-3)

Вопросы:

1. Оцените торгово-экономические и культурные отношения между Россией и странами Средней Азии.
2. В каких сферах сотрудничают Россия со странами Средней Азии?
3. Оцените договоры о дружбе, приграничном сотрудничестве и коллективной безопасности в регионе.
4. Каким образом Россия пытается быть миротворцем в случае конфликтов между странами региона?

Тема 21. Внешняя политика России на Ближнем Востоке: проблемы и перспективы

Проверяемые компетенции, знания и умения (ОК 1-9, 3-1, 3-2, 3-3)

Вопросы:

1. Назовите основные приоритеты и сферы влияния России на Ближнем Востоке.

2. Каким образом развиваются отношения России с Ливией, Ираном, Ираком, Египтом, Саудовской Аравией, Израилем, Сирией и Палестиной.
3. Какой была позиция России по войне в Ираке 2003-2006 года.
4. Какой была позиция России по войне в Ливии 2011 года.
5. Почему началась война в Сирии и зачем Россия ввела туда свои войска?
6. Что такое «исламское государство» (ИГИЛ)? Какие цели оно преследует?

Тема 22. Противостояние России и НАТО

Проверяемые компетенции, знания и умения (ОК 1-9, 3-1, 3-2, 3-3, 3-4, 3-6)

Вопросы:

1. Назовите причины развала Советского Союза и распада Организации стран Варшавского договора.
2. Укажите причины расширения блока НАТО на восток.
3. Опишите процесс вхождения стран Восточной Европы в НАТО.
4. Почему Россия вышла из договора об обычных вооружениях в Европе (2007 год)?
5. Назовите основные положения Мюнхенской речи В.В. Путина (2007 год).
6. Почему Россия не поддерживает стремление бывших республик СССР вступать в блок НАТО?

Тема 23. Интеграционные процессы современной России (БРИКС, ШОС, ЕВРАЗЭС)

Проверяемые компетенции, знания и умения (ОК 1-9, 3-1, 3-2, 3-3, 3-4)

Вопросы:

1. Зачем Россия вступает в международные торгово-экономические альянсы (ШОС, БРИКС и др.)?
2. Какова цель и задачи создания Шанхайской организации сотрудничества (2001 года)?
3. Какова цель и задачи создания альянса БРИКС (2006 год)?
4. Какова цель и задачи создания ЕВРАЗЭС (2000 год)?
5. Проанализируйте участие России в Азиатско-Тихоокеанском экономическом сотрудничестве.
6. Оцените проведение саммита АТЭС во Владивостоке (2012 год).

Тема 24. Миграционные процессы в современной России

Проверяемые компетенции, знания и умения (ОК 1-9, 3-1, 3-2, 3-6)

Вопросы:

1. Почему в Россию приезжают мигранты из стран бывшего СССР?
2. Что такое легальная и нелегальная миграция?
3. Кто такие беженцы и вынужденные переселенцы?
4. Кто такие гастарбайтеры?
5. Оцените миграцию между регионами России. Почему происходит отток населения с периферии к центру?

6. Как можно решить демографическую проблему Сибири и Дальнего Востока? Почему действующие программы не столь эффективные?
7. Оцените Программа возвращения соотечественников в Россию и ее итоги.

Тема 25. Экспансия в Россию западных ценностей и проблема сохранения традиционной культуры

Проверяемые компетенции, знания и умения (ОК 1-9, З-1, З-2, З-5)

Вопросы:

1. Что такое глобализация? Какие приоритеты она поддерживает?
2. Что такое американизация российского общества? Почему это происходит?
3. Как массовая культура и поп-культура навязывают западные ценности?
4. Переживает ли современная российская семья кризис? В чем это проявляется?
5. Почему наблюдается снижение интереса к чтению книг в обществе?
6. Как интернет повлиял на распространение новых культурных ценностей в России?
7. Как социальные сети ВКонтакте, Фейсбук, Инстаграм формируют наше общественное мнение?

Тема 26. Основные проблемы современной России и пути их решения

Проверяемые компетенции, знания и умения (ОК 1-9, З-1, З-2, З-5)

Вопросы:

1. Оцените депопуляцию (вымирание населения) как социальную и экономическую проблему. К чему это может привести?
2. Почему борьба с коррупцией в России до сих пор неэффективна? Как это можно исправить?
3. Почему в России существует социальное неравенство и социальная несправедливость? Как это можно исправить?
4. Почему продолжительность жизни в России ниже чем в развитых странах мира? Как это можно исправить?
5. В современной России уже 30 лет нет никакой государственной идеологии. Это плохо или хорошо?
6. Является ли Россия правовым государством на самом деле или только по названию? Как это можно исправить?
7. Как несменяемость власти влияет на развитие российского общества?
8. Почему в России такой низкий уровень жизни? Как его можно поднять?
9. Перечислите самые незащищенные слои населения в России.

Примерный перечень практических заданий

Задание 1. (ОК 1-9, З-1, З-2, У-1, У-2)

Тема «Социально-экономическая и политическая перестройка в СССР в 1985-1991 годах»

Заполните таблицу

Причины перестройки	Основные события перестройки	Итоги перестройки
1.	1.	1.
2.	2.	2.
3.	3.	3.
4.	4.	4.

Задание 2. (ОК 1-9, З-1, З-2, У-1, У-2)

Тема «Политический и экономический кризис России второй половины 1990-х годов»

Нарисуйте политический портрет первого президента России Б.Н. Ельцина, сравнив его положительные и отрицательные качества как государственного деятеля. Заполните таблицу.

Положительные качества президента Б.Н. Ельцина	Отрицательные качества президента Б.Н. Ельцина
1.	1.
2.	2.
3.	3.
4.	4.

Задание 3. (ОК 1-9, З-1, З-2, У-1, У-2)

Тема «Парад суверенитетов и распад СССР»

В.В. Путин президент России назвал распад СССР крупнейшей геополитической катастрофой XX века. Что он имел в виду? Вы согласны с такой трактовкой событий? Приведите нужные аргументы и факты для обоснования своей позиции.

Задание 4. (ОК 1-9, З-1, З-2, У-1, У-2)

«Тема внутренняя политика России с 2012 года»

Сравните программы четырех политических партий «Единая Россия», «КПРФ», «ЛДПР», «Справедливая Россия». Заполните таблицу.

Программа «Единой России»	Программа КПРФ	Программа ЛДПР	Программа «Справедливой России»
1.	1.	1.	1.
2.	2.	2.	2.
3.	3.	3.	3.
4.	4.	4.	4.

Задание 5. (ОК 1-9, З-1, З-2, З-3, З-4, У-1, У-2)

Тема «Интеграционные процессы современной России»

Покажите ключевые интеграционные процессы современной России. В какие военно-политические и торгово-экономические союзы входит Россия?

Насколько успешна такая интеграция? Что она дает нашей стране? Заполните таблицу.

Россия входит в военно-политические союзы	Россия входит в торгово-экономические союзы
1.	1.
2.	2.
3.	3.
4.	4.

Система оценивания

При оценивании практической работы и устного ответа студента учитывается следующее:

- качество выполнения практической части работы;
- качество оформления отчета по работе;
- качество устных ответов на контрольные вопросы при защите работы; ответов на вопросы, обсуждаемые на семинаре.

Оценка производится по пятибалльной шкале:

- «5» (отлично) – за глубокое и полное овладение содержанием учебного материала, в котором студент свободно и уверенно ориентируется; за умение практически применять теоретические знания и обосновывать свои суждения. Оценка «5» (отлично) предполагает грамотное и логичное изложение ответа.
- «4» (хорошо) – если студент полно освоил учебный материал, владеет научно-понятийным аппаратом, ориентируется в изученном материале, осознанно применяет теоретические знания на практике, грамотно обосновывает ответ, но содержание и форма ответа имеют отдельные неточности.
- «3» (удовлетворительно) – если студент обнаруживает знание и понимание основных положений учебного материала, но допускает неточности в применении теоретических знаний при ответе на практико-ориентированные вопросы; не умеет доказательно обосновать собственные суждения.
- «2» (неудовлетворительно) – если студент имеет разрозненные, бессистемные знания, допускает ошибки в определении базовых понятий, искажает их смысл; не может практически применять теоретические знания.

2. КОС промежуточной аттестации:

КОС экзамена по дисциплине ОГСЭ.02 «История»

Пояснительная записка

Цель дифференцированного зачета: определение уровня знаний студентов, полученных в процессе обучения на занятиях по дисциплине за 1-й семестр.

Продолжительность: 25 минут

Компетенции, формирование которых проверяется данным дифференцированным зачетом:

Общие компетенции:

Код	Наименование результата обучения
ОК 1	Выбирать способы решения задач профессиональной деятельности применительно к различным контекстам;
ОК 2	Использовать современные средства поиска, анализа и интерпретации информации и информационные технологии для выполнения задач профессиональной деятельности;
ОК 3	Планировать и реализовывать собственное профессиональное и личностное развитие, предпринимательскую деятельность в профессиональной сфере, использовать знания по финансовой грамотности в различных жизненных ситуациях;
ОК 4	Эффективно взаимодействовать и работать в коллективе и команде;
ОК 5	Осуществлять устную и письменную коммуникацию на государственном языке Российской Федерации с учетом особенностей социального и культурного контекста;
ОК 6	Проявлять гражданско-патриотическую позицию, демонстрировать осознанное поведение на основе традиционных общечеловеческих ценностей, в том числе с учетом гармонизации межнациональных и межрелигиозных отношений, применять стандарты антикоррупционного поведения;
ОК 7	Содействовать сохранению окружающей среды, ресурсосбережению, применять знания об изменении климата, принципы бережливого производства, эффективно действовать в чрезвычайных ситуациях;
ОК 8	Использовать средства физической культуры для сохранения и укрепления здоровья в процессе профессиональной деятельности и поддержания необходимого уровня физической подготовленности;
ОК 9	Пользоваться профессиональной документацией на государственном и иностранном языках.

Знания:

Код	Наименование
З-1	основные направления развития ключевых регионов мира на рубеже веков (XX и XXI вв.)
З-2	сущность и причины локальных, региональных, межгосударственных конфликтов в конце XX - начале XXI вв.

З-3	основные процессы (интеграционные, поликультурные, миграционные и иные) политического и экономического развития ведущих государств и регионов мира
З-4	назначение ООН, НАТО, ЕС и других организаций и основные направления их деятельности
З-5	о роли науки, культуры и религии в сохранении и укреплении национальных и государственных традиций
З-6	содержание и назначение важнейших правовых и законодательных актов мирового и регионального значения

Умения:

Код	Наименование
У-1	ориентироваться в современной экономической, политической и культурной ситуации в России и мире
У-2	выявлять взаимосвязь российских, региональных, мировых социально-экономических, политических и культурных проблем

Экзамен содержит вопросы и задания по темам дисциплины «История».

Темы для проведения экзамена

Тема 1. СССР в первой половине 1980-х годов: экономика политика, идеология (ОК 1-9, З-1, З-2, У-1, У-2)

Тема 2. Социально-экономическая и политическая перестройка в СССР в 1985-1991 годах (ОК 1-9, З-1, З-2, У-1, У-2)

Тема 3. Национальные движения и межнациональные конфликты в позднем СССР (ОК 1-9, З-1, З-2, У-1, У-2)

Тема 4. Парад суверенитетов и распад СССР (ОК 1-9, З-1, З-2, У-1, У-2)

Тема 5. Внешняя политика СССР в 1985-1991 годах (ОК 1-9, З-1, З-2, З-3, У-1, У-2)

Тема 6. Экономические реформы в России в 1990-е годы (ОК 1-9, З-1, З-2, У-1, У-2)

Тема 7. Новый политический курс России. Двоевластие в 1992-1993 годов (ОК 1-9, З-1, З-2, У-1, У-2)

Тема 8. Региональный сепаратизм и угроза распада России в 1990-е годы (ОК 1-9, З-1, З-2, У-1, У-2)

Тема 9. Политический и экономический кризис России второй половины 1990-х годов (ОК 1-9, З-1, З-2, У-1, У-2)

Тема 10. Внутренняя политика России 2000-2008 годов (ОК 1-9, З-1, З-2, У-1, У-2)

Тема 11. Президентство Д.А. Медведева 2008-2012 годов (ОК 1-9, З-1, З-2, У-1, У-2)

Тема 12. Внутренняя политика России с 2012 года (ОК 1-9, З-1, З-2, У-1, У-2)

Тема 13. Внешняя политика России: участие ее в крупных международных организациях (ОК 1-9, З-1, З-2, З-3, З-4, З-6, У-1, У-2)

Тема 14. Российско-американские отношения: основные направления взаимодействия (ОК 1-9, З-1, З-2, З-3, З-4, З-6, У-1, У-2)

Тема 15. Российско-европейские отношения: основные направления сотрудничества (ОК 1-9, З-1, З-2, З-3, З-4, З-6, У-1, У-2)

Тема 16. Российская политика в Восточной Азии: основные тенденции (ОК 1-9, З-1, З-2, З-3, З-4, З-6, У-1, У-2)

Тема 17. Российско-украинские отношения: проблемы и противоречия (ОК 1-9, З-1, З-2, З-3, У-1, У-2)

Тема 18. Российско-белорусские отношения: основные тенденции (ОК 1-9, З-1, З-2, З-3, У-1, У-2)

Тема 19. Внешняя политика России в Закавказье: основные тенденции (ОК 1-9, З-1, З-2, З-3, У-1, У-2)

Тема 20. Внешняя политика России в Средней Азии: основные тенденции (ОК 1-9, З-1, З-2, З-3, У-1, У-2)

Тема 21. Внешняя политика России на Ближнем Востоке: проблемы и перспективы (ОК 1-9, З-1, З-2, З-3, У-1, У-2)

Тема 22. Противостояние России и НАТО (ОК 1-9, З-1, З-2, З-3, З-4, З-6, У-1, У-2)

Тема 23. Интеграционные процессы современной России (БРИКС, ШОС, ЕВРАЗЭС) (ОК 1-9, З-1, З-2, З-3, З-4, У-1, У-2)

Тема 24. Миграционные процессы в современной России (ОК 1-9, З-1, З-2, З-6, У-1, У-2)

Тема 25. Экспансия в Россию западных ценностей и проблема сохранения традиционной культуры (ОК 1-9, З-1, З-2, З-5, У-1, У-2)

Тема 26. Основные проблемы современной России и пути их решения (ОК 1-9, З-1, З-2, З-5, У-1, У-2)

Система оценивания

Дифференцированный зачет проводится в тестовой форме. Всего в тесте 40 вопросов. Студенту задается 20 вопросов, в автоматическом режиме через программу на ПК.

Задание 1. Политическая перестройка 1985-1991 годов была связана с именем:

- 1) М.С. Горбачева
- 2) П.А. Столыпина
- 3) Д.А. Медведева
- 4) Л.И. Брежнева

Задание 2. Советско-афганская война продолжалась:

- 1) 1979-1982 годы
- 2) 1984-1990 годы
- 3) 1979-1989 годы

4) 1990-1995 годы

Задание 3. Эпоху 1964-1985 годов в СССР часто называли:

- 1) Время ведьм
- 2) Время раздора
- 3) Эпоха застоя
- 4) Эпоха раздолья

Задание 4. Основные статьи экспорта советской экономики в 1970-1980-е годы были:

- 1) зерно, мясо, молоко
- 2) мебель, морепродукты, масло
- 3) шерсть, шелк, книги
- 4) оружие, нефть, газ

Задание 5. Заключительный акт по безопасности и сотрудничеству в Европе был подписан

- 1) Хельсинки 1975 год
- 2) Берлин 1976 год
- 3) Париж 1966 год
- 4) Рейкьявик 1981 год

Задание 6. Научно-техническая катастрофа на Чернобыльской АЭС произошла:

- 1) 1990 год
- 2) 1985 год
- 3) 1986 год
- 4) 1987 год

Задание 7. Одной из причин развала СССР были:

- 1) межнациональные браки
- 2) межнациональные конфликты
- 3) межнациональные фестивали
- 4) межнациональные книги

Задание 8. Предмет конфликта между Арменией и Азербайджаном:

- 1) Курдистан
- 2) Нагорный Карабах
- 3) Абхазия
- 4) Аджария

Задание 9. Конфликт между союзным центром и союзными республиками в позднем СССР получил название:

- 1) парад идеологий

- 2) парад суверенитетов
- 3) парад гласности
- 4) парад победы

Задание 10. Внешняя политика М.С. Горбачева в период перестройки получила название:

- 1) новая парадигма
- 2) новый фокус
- 3) новое политическое мышление
- 4) новая красная идеология

Задание 11. Кого из министров иностранных дел России называли «мистер да»:

- 1) Андрей Козырев
- 2) Сергей Иванов
- 3) Евгений Примаков
- 4) Александр Горчаков

Задание 12. Одной из причин быстрого появления в России класса сверхбогатых собственников (олигархов) стали:

- 1) залоговые обязательства
- 2) залоговые акцепты
- 3) залоговые аукционы
- 4) залоговые цены

Задание 13. Первым президентом России в 1991 году стал:

- 1) М.С. Горбачев
- 2) Б.Н. Ельцин
- 3) Е.Т. Гайдар
- 4) В. В. Путин

Задание 14. В 1992-1993 годах в России было политическое противостояние между:

- 1) президентом страны и парламентом
- 2) парламентом и верховным судом
- 3) парламентом и Государственной думой
- 4) президентом и его администрацией

Задание 15. Быстрый переход к рыночным реформам в России в начале 1990-х годов получил название:

- 1) леденящий ужас
- 2) переходный период
- 3) шоковая терапия
- 4) шок и трепет

Задание 16. В декабре 1993 года была принята:

- 1) новая программа Единой России
- 2) новая идеология президента Б.Н. Ельцина
- 3) новая декларация независимости
- 4) новая конституция России

Задание 17. Денежная реформа 1998 года, получившая название деноминация привела к тому что:

- 1) убрали из оборота металлические деньги
- 2) добавили новые бумажные купюры
- 3) добавили защитную полосу на денежных знаках
- 4) убрали три нуля с денежных знаков

Задание 18. В августе 1998 года в России произошел:

- 1) дефолт
- 2) расстрел парламента
- 3) арест премьер-министра России
- 4) чемпионат мира по футболу

Задание 19. Ежегодные «прямые линии с народом России» появились при президенте:

- 1) М.С. Горбачеве
- 2) Б.Н. Ельцине
- 3) В.В. Путине
- 4) Д.А. Медведеве

Задание 20. С 1 января 2007 года в России при рождении второго и последующего ребенка были предусмотрены:

- 1) дополнительный отпуск
- 2) дополнительный стаж
- 3) льготы на проезд до роддома
- 4) материнский капитал

Задание 21. В политической жизни президент В.В. Путин опирался на политическую партию:

- 1) ЛДПР
- 2) КПРФ
- 3) Единая Россия
- 4) Справедливая Россия

Задание 22. Реформа МВД и переименование милиции в полицию произошли при президенте:

- 1) М.С. Горбачеве

- 2) Б.Н. Ельцине
- 3) В.В. Путине
- 4) Д.А. Медведеве

Задание 23. 22-я зимняя Олимпиада в Сочи прошла:

- 1) 2012 год
- 2) 2014 год
- 3) 2015 год
- 4) 2016 год

Задание 24. Главным программным документом внутренней политики России в 2012 -2018 годах стали:

- 1) «майские указы»
- 2) «апрельские тезисы»
- 3) «Московская декларация»
- 4) «Сибирское воззвание»

Задание 25. По плану В.В. Путина предполагалось к 2020 году создать в России:

- 1) 25 млн новых лекарств
- 2) 25 млн новых чиновников
- 3) 25 млн новых жилых домов
- 4) 25 млн новых рабочих мест

Задание 26. В России с 2014 года началась программа импортозамещения потому что:

- 1) экспорт был представлен только нефтью, газом и оружием
- 2) против страны были введены политические и экономические санкции
- 3) закончился срок платежей страны международному валютному фонду
- 4) парк оборудования устарел на 92%

Задание 27. Присоединение Крыма к России произошло:

- 1) 2010 год
- 2) 2013 год
- 3) 2014 год
- 4) 2015 год

Задание 28. Организация объединенных наций была основана:

- 1) 1945 год Нью-Йорк
- 2) 1950 год Париж
- 3) 1925 год Гаага
- 4) 1952 год Базель

Задание 29. Две крупнейшие ядерные сверхдержавы в начале XXI века:

- 1) Россия и США
- 2) Россия и Китай
- 3) Китай и США
- 4) США и Германия

Задание 30. Российская внешнеполитическая доктрина предполагает:

- 1) выстраивание многовекторной международной политики
- 2) налаживание контактов только с США
- 3) налаживание контактов только со странами Европы
- 4) выстраивание союзов в странах Азии и Африки

Задание 31. В 2007 году президент России В. Путин, выступая на конференции по международной безопасности, произнес речь о недопустимости однополярного мира и навязывания всем силовых стандартов демократии:

- 1) Стокгольмская речь
- 2) Мюнхенская речь
- 3) Римская речь
- 4) Нью-йоркская речь

Задание 32. Россия проводит борьбу с террористической организацией «Исламское государство» в 2010-х годах:

- 1) в Сирии
- 2) в Израиле
- 3) в Мексике
- 4) в Бангладеше

Задание 33. Содружество независимых государств появилось, и его основателями были:

- 1) декабрь 1991 года, Россия, Украина, Белоруссия
- 2) июнь 1991 года Армения, Грузия, Россия
- 3) апрель 1992 года Россия, Казахстан, Грузия
- 4) август 1995 года, Россия, Украина, Казахстан

Задание 34. Глобальная экономическая политика современного Китая называется:

- 1) один пояс - один путь
- 2) путь зеленого дракона
- 3) путь желтого тигра
- 4) один пояс – два пути

Задание 35. Какие страны кроме России входят в организацию БРИКС:

- 1) Бразилия, Италия, Китай, Саудовская Аравия
- 2) Болгария, Испания, Корея, Сенегал

- 3) Белоруссия, Испания, Кипр, Турция
- 4) Бразилия, Индия, Китай, Южная Африка

Задание 36. Во время военных событий августа 2008 года Россия признала независимость:

- 1) Южной Осетии и Абхазии
- 2) Абхазии и Нагорного Карабаха
- 3) только Абхазии
- 4) Абхазии и Южной Осетии

Задание 37. Президент Белоруссии с 1994 года, «последний диктатор Европы» по оценке некоторых экспертов:

- 1) Сергей Митрохин
- 2) Александр Лукашенко
- 3) Петр Порошенко
- 4) Нурсултан Назарбаев

Задание 38. Основное противоречие между Россией и Японией:

- 1) не определена принадлежность Курильских островов
- 2) не определена принадлежность Соломоновых островов
- 3) не определена принадлежность Шантарских островов
- 4) не определена принадлежность Маршалловых островов

Задание 39. Крупнейшим торговым партнером России в Азии в 2010-е годы является:

- 1) Япония
- 2) Китай
- 3) Вьетнам
- 4) Северная Корея

Задание 40. Базовый документ, на нем основано урегулирование конфликта на востоке Украины после 2014 года

- 1) венский меморандум
- 2) минские соглашения
- 3) вашингтонский саммит
- 4) берлинский трактат

Таблица результатов правильных ответов

№ Задания	Ответ	№ Задания	Ответ	№ Задания	Ответ	№ Задания	Ответ
1	1	11	1	21	3	31	2
2	3	12	3	22	4	32	1
3	3	13	2	23	2	33	1

4	4	14	1	24	1	34	1
5	1	15	3	25	4	35	4
6	3	16	4	26	2	36	4
7	2	17	4	27	3	37	2
8	2	18	1	28	1	38	1
9	2	19	3	29	1	39	2
10	3	20	4	30	1	40	2

Шкала оценивания

Количество правильных ответов	%	Оценка
18-20	90-100	5 (отлично)
14-17	70-89	4 (хорошо)
10-13	50-69	3 (удовлетворительно)
0-9	0-49	2 (неудовлетворительно)

Дисциплина ОГСЭ.03 «Иностранный язык»:

1. КОС текущего контроля:

КОС оценки остаточных знаний

по дисциплине «Иностранный язык» (английский)

Специальность 23.02.01 «Организация перевозок и управление на транспорте (воздушный транспорт)»

Пояснительная записка

Цель: определение уровня знаний студентов, полученных в процессе обучения на занятиях по дисциплине «Иностранный язык» (английский) за 2022-2023 учебный год.

Форма проверки остаточных знаний: выполнение тестовых заданий.

Продолжительность: 30 минут

Проверка остаточных знаний студентов содержит тестовые задания по всем темам дисциплины «Иностранный язык» (английский) и выполняется в трех вариантах. Каждый вариант включает в себя 10 тестовых заданий с выбором вариантов ответа.

Номер варианта определяется порядковым номером по журналу учебных занятий. Работа, выполненная по другому варианту, возвращается студенту без проверки.

Компетенции, формирование которых проверяются тестом остаточных знаний:

Профессиональные компетенции:

ПК 1.1	Выполнять операции по осуществлению перевозочного процесса с применением современных информационных технологий управления перевозками.
--------	--

ПК 1.3	Оформлять документы, регламентирующие организацию перевозочного процесса.
ПК 3.1	Организовывать работу персонала по обработке перевозочных документов и осуществлению расчетов за услуги, предоставляемые транспортными организациями.
ПК 3.3	Применять в профессиональной деятельности основные положения, регулирующие взаимоотношения пользователей транспорта и перевозчика.

Общие компетенции:

Код	Наименование результата обучения
ОК 1	Выбирать способы решения задач профессиональной деятельности применительно к различным контекстам;
ОК 2	Использовать современные средства поиска, анализа и интерпретации информации и информационные технологии для выполнения задач профессиональной деятельности;
ОК 3.	Планировать и реализовывать собственное профессиональное и личностное развитие, предпринимательскую деятельность в профессиональной сфере, использовать знания по финансовой грамотности в различных жизненных ситуациях;
ОК 4.	Эффективно взаимодействовать и работать в коллективе и команде;
ОК 5.	Осуществлять устную и письменную коммуникацию на государственном языке Российской Федерации с учетом особенностей социального и культурного контекста;
ОК 6.	Проявлять гражданско-патриотическую позицию, демонстрировать осознанное поведение на основе традиционных общечеловеческих ценностей, в том числе с учетом гармонизации межнациональных и межрелигиозных отношений, применять стандарты антикоррупционного поведения;
ОК 7.	Содействовать сохранению окружающей среды, ресурсосбережению, применять знания об изменении климата, принципы бережливого производства, эффективно действовать в чрезвычайных ситуациях;
ОК 8.	Использовать средства физической культуры для сохранения и укрепления здоровья в процессе профессиональной деятельности и поддержания необходимого уровня физической подготовленности;
ОК 9.	Пользоваться профессиональной документацией на государственном и иностранном языках.

Знания:

Код	Наименование
З-1	лексический (1200 - 1400 лексических единиц) и грамматический минимум, необходимый для чтения и перевода (со словарем) иностранных текстов профессиональной направленности

Умения:

Код	Наименование
У-1	общаться (устно и письменно) на иностранном языке на профессиональные и повседневные темы;
У-2	переводить (со словарем) иностранные тексты профессиональной направленности;
У-3	самостоятельно совершенствовать устную и письменную речь, пополнять словарный запас;

ВОЗМОЖНЫЙ ВАРИАНТ (ДЛЯ ТЕСТА)

Вариант № 1

I. Выберите правильный вариант (ПК 1.1, 1.3, 3.1, 3.3, ОК 1-9, У-1-3).

1. When Mark arrived, the Johnsons _____ dinner, but stopped in order to talk to him.

- a) were having b) had
c) had been having d) was having

2. While Tom _____ a book, Martha _____ TV.

- a) was reading, watched b) read, watched
c) was reading, was watching d) read, was watching

3. The food that Ann is cooking in the kitchen _____ delicious.

- a) is smelling b) smells
c) smelt d) will smell

4. We called our friends in London yesterday to tell them about the reunion that we _____.

- a) will plan b) were planning
c) plan d) have planned

5. Catherine is studying law at the university, and so _____ Nick.

a) is b) does

c) was d) were

II. Выберите один из вариантов ниже (ПК 1.1, 1.3, 3.1, 3.3, ОК 1-9, У-1-3).

6. - _____(1) you retell this text in English right now?

- Unfortunately I _____(2). _____(3) to do this I

_____ (4) to repeat some words which I _____(5).

a) b) c) d)

1. can 1. can 1. must 1. shall

2. can't 2. can't 2. can't 2. can't

3. to be able 3. be able 3. to be able 3. to be able

4. have 4. have 4. must 4. can

5. need 5. need 5. can 5. need

7. — You _____(1) rewrite this essay.

— Why _____(2) I do it? I gave my essay to you last week. You said it _____(3) receive a good rating. So, I _____(4) repeat the same task and you _____(5) make me rewrite this essay.

a) b) c) d)

1. have 1. must 1. must 1. must

2. should 2. should 2. should 2. should

3. could 3. can 3. could 3. could

4. mustn't 4. mustn't 4. mustn't 4. don't have

5. shouldn't 5. shouldn't 5. shouldn't 5. shouldn't

8. My sight is getting worse. Next year, I am afraid, I _____ read without glasses.

a) cannot b) may not

c) could not d) will not be able to

9. Police, firefighters, newspaper reporters and radio broadcasters _____ work on holiday in the USA.

a) must b) could

c) might d) should

10. _____ you _____ get up early to meet the delegation at the airport?

a) Did, have to b) Had, to

c) Have, had to d) Must, have to

Специальность «Организация перевозок и управления на транспорте (по видам)»
Дисциплина «Иностранный язык» (английский)

Вариант № __

ФИО

курс _____ группа _____

№ вопроса	Ответ
1	
2	
3	
4	
5	
6	
7	
8	
9	
10	

Всего вопросов _____

Правильных ответов _____

Что составляет % _____

Оценка ____ (_____)

Преподаватель _____ / _____

Вариант № 2

I. Выберите правильный вариант (ПК 1.1, 1.3, 3.1, 3.3, ОК 1-9, У-1-3)

1. Before you _____, don't forget to lock the door.

a) are leaving b) will leave

c) leave d) shall leave

2. Please do not speak to anyone before the police _____.

a) come b) are coming

c) 'll come d) came

3. His parents will be very glad if she _____ the university.

- a) enter b) 'll enter
c) enters d) entered

4. When you _____ my brother, you _____ him.

- a) 'll see, won't recognize b) see, won't recognize
c) saw, recognize d) 'll see, don't recognize

5. We won't discuss the matter until the headmaster _____.

- a) 'll arrive b) won't arrive
c) doesn't arrive d) arrives

II. Выберите один из вариантов ниже (ПК 1.1, 1.3, 3.1, 3.3, ОК 1-9, У-1-3).

6. She said that she _____ keen on drawing.

- a) was b) is
c) has been d) were

7. I _____ her that I _____ time to play the piano.

- a) told, have no b) tells, did not have
c) told, did not have d) told to, had not have

8. Jane answered that she _____ very early, so she _____ the news.

- a) went to bed, hadn't seen b) had gone to bed, hadn't seen
c) has gone to bed, hasn't seen d) had gone to bed, didn't see

9. Mary told me that she _____ to leave for London the next week.

- a) is going b) has gone
c) were going d) was going

10. I replied that I _____ her when I _____ back.

- a) will phone, got b) would phone, got
c) will have phoned, will have come d) is to phone, get

Лист ответов студента

Специальность «Организация перевозок и управления на транспорте (по видам)»
Дисциплина «Иностранный язык» (английский)

Вариант № ____

ФИО _____
курс _____ группа _____

№ вопроса	Ответ
1	
2	
3	
4	
5	
6	
7	
8	
9	
10	

Всего вопросов _____

Правильных ответов _____

Что составляет % _____

Оценка _____ (_____)

Преподаватель _____ / _____

Таблица результатов правильных ответов

№ вопроса	Вариант №1	Вариант №2
1	a	c
2	a	c
3	b	c
4	b	b
5	a	d
6	b	a
7	c	c
8	d	a
9	a	d
10	a	b

Критерии оценки

Количество правильных ответов	%	Оценка
8-10	71-100	5 (отлично)
6-7	51-70	4 (хорошо)
3-5	21-50	3(удовлетворительно)
0-2	0-20	2(неудовлетворительно)

КОС контрольной работы
по дисциплине «Иностранный язык» (английский)
Специальность 23.02.01 «Организация перевозок и управление на
транспорте (воздушный транспорт)»

Пояснительная записка

Цель семестровой контрольной работы: определение уровня знаний студентов, полученных в процессе обучения на занятиях по дисциплине «Иностранный язык» (английский) за 1 и 2 семестр.

Форма семестровой контрольной работы: выполнение тестовых заданий.

Продолжительность: 60 минут

Семестровая контрольная работа выполняется каждый семестр и содержит тестовые задания по всем темам дисциплины «Иностранный язык» (английский) за 1-4 семестры:

Тема 1. Фонетический строй языка

Тема 2. Словообразование и фразеология.

Тема 3. Грамматика.

Тема 4. Образование и употребление времен глагола.

Тема 5. Страдательный залог.

Тема 6. Согласование времен.

Тема 7. Модальные глаголы.

Тема 8. Неличные формы глагола.

Тема 9. Герундий.

Тема 10. Предлоги.

Тема 11. Основные союзы и их употребление в речи.

Тема 12. Типы предложений.

Тема 13. Английский как мировой язык и международный авиационный язык.

Тема 14. Из истории авиации.

Тема 15. Международная гражданская авиация.

Тема 16. Службы аэронавигационной информации.

Тема 17. Погода.

Тема 18. Аэропорт.

Тема 19. Самолет.

Тема 20. Безопасность.

Тема 21. Управление воздушным движением.

Тема 22. Человеческие факторы в авиации.

Тема 23. Языковые проблемы в авиации.

Тема 24. Несколько слов о ранних полетах.

Тема 25. Информационное табло.

Тема 26. Организации гражданской авиации.

Тема 27. Прогнозирование погоды.

Тема 28. Проверка багажа.

Тема 29. Чрезвычайные ситуации.

Тема 30. Альфред Нобель – человек контрастов.

Тема 31. Английский как мировой язык и международный авиационный язык.

Тема 32. Из истории авиации.

Тема 33. Международная гражданская авиация.

Тема 34. Службы аэронавигационной информации.

Тема 35. Погода.

Тема 36. Аэропорт.

Тема 37. Самолет.

Контрольная работа выполняется в двух вариантах. Каждый вариант контрольной работы включает в себя 24 тестовых вопросов с выбором вариантов ответа и 1 практического задания по всем темам.

Номер варианта определяется порядковым номером по журналу учебных занятий. Работа, выполненная по другому варианту, возвращается студенту без проверки.

Компетенции, формирование которых проверяются семестровой контрольной работой:

Профессиональные компетенции:

ПК 1.1	Выполнять операции по осуществлению перевозочного процесса с применением современных информационных технологий управления перевозками.
ПК 1.3	Оформлять документы, регламентирующие организацию перевозочного процесса.
ПК 3.1	Организовывать работу персонала по обработке перевозочных документов и осуществлению расчетов за услуги, предоставляемые транспортными организациями.
ПК 3.3	Применять в профессиональной деятельности основные положения, регулирующие взаимоотношения пользователей транспорта и перевозчика.

Общие компетенции:

Код	Наименование результата обучения
ОК 1	Выбирать способы решения задач профессиональной деятельности применительно к различным контекстам;
ОК 2	Использовать современные средства поиска, анализа и интерпретации информации и информационные технологии для выполнения задач профессиональной деятельности;
ОК 3.	Планировать и реализовывать собственное профессиональное и личностное развитие, предпринимательскую деятельность в профессиональной сфере, использовать знания по финансовой

	грамотности в различных жизненных ситуациях;
ОК 4.	Эффективно взаимодействовать и работать в коллективе и команде;
ОК 5.	Осуществлять устную и письменную коммуникацию на государственном языке Российской Федерации с учетом особенностей социального и культурного контекста;
ОК 6.	Проявлять гражданско-патриотическую позицию, демонстрировать осознанное поведение на основе традиционных общечеловеческих ценностей, в том числе с учетом гармонизации межнациональных и межрелигиозных отношений, применять стандарты антикоррупционного поведения;
ОК 7.	Содействовать сохранению окружающей среды, ресурсосбережению, применять знания об изменении климата, принципы бережливого производства, эффективно действовать в чрезвычайных ситуациях;
ОК 8.	Использовать средства физической культуры для сохранения и укрепления здоровья в процессе профессиональной деятельности и поддержания необходимого уровня физической подготовленности;
ОК 9.	Пользоваться профессиональной документацией на государственном и иностранном языках.

Знания:

Код	Наименование
З-1	лексический (1200 - 1400 лексических единиц) и грамматический минимум, необходимый для чтения и перевода (со словарем) иностранных текстов профессиональной направленности

Умения:

Код	Наименование
У-1	общаться (устно и письменно) на иностранном языке на профессиональные и повседневные темы;
У-2	переводить (со словарем) иностранные тексты профессиональной направленности;
У-3	самостоятельно совершенствовать устную и письменную речь, пополнять словарный запас;

**Примерный вариант заданий контрольной работы
Вариант № 1**

Тема 1. Фонетический строй языка (ПК 1.1, 1.3, 3.1, 3.3, ОК 1-9, 3-1, У-1-3).

1. Типовые тестовые задания

Вопрос 1. Выберите слово со звуком [ʌ]:

- а) hurry б) cat в) start г) parents

Вопрос 2. Найдите слово транскрипционное написание слова «engine»:

- а) ['æŋgl] б) ['i:vniŋ] в) ['endʒɪn] г) ['ɪŋɡlɪʃ]

ПЗ 1. Напишите слова по транскрипции.

Транскрипция: Ответы:

- 1 [laɪf]
- 2 [mæn]
- 3 [deɪ]
- 4 [wi]
- 5 ['haɪə(r)]
- 6 [paɪ]
- 7 [leit]
- 8 [tə'mɑ:təʊ]
- 9 [smaɪl]
- 10 [flʌ]

Тема 2. Словообразование и фразеология (ПК 1.1, 1.3, 3.1, 3.3, ОК 1-9, 3-1, У-1-3).

1. Типовые тестовые задания

Вопрос 1. Какой из следующих суффиксов образует название профессий.

- а) -ment, -ize, -less б) -ed, -tion, -ant в) -er, -ist, -man

Вопрос 2. Какое из слов можно вставить в предложение «My favorite ... book is “Appetite” by Nigel Slater»:

- а) cooker б) cooking в) cooked г) recooked

ПЗ 1. Определите, к каким частям речи относятся выделенные слова:

He works as a teacher. 2. I saw one of his works at the exhibition. 3. I was waiting for your report. 4. They report the results of their experiment every Monday. 5. I have a present for you. 6. I am busy at present. 7. He presented me with a book.

Тема 3. Грамматика (ПК 1.1, 1.3, 3.1, 3.3, ОК 1-9, 3-1, У-1-3).

1. Типовые тестовые задания

Вопрос 1. Выберите правильный вариант артикля в предложении «There is ... sand in my shoes»:

- а) - б) the в) an

Вопрос 2. Определите часть речи подчеркнутого слова в следующем предложении «She works on her works»:

- а) adverb б) verb в) noun

ПЗ 1. Образуйте наречие от каждого приведенного ниже прилагательного:

Прилагательное	Наречие
tired	
exact	
boring	
wonderful	
bad	
terrible	
strong	
noisy	
quick	
absolute	

Тема 4. Образование и употребление времен глагола (ПК 1.1, 1.3, 3.1, 3.3, ОК 1-9, 3-1, У-1-3).

1. Типовые тестовые задания

Вопрос 1. Выберите правильное предложение:

- а) I have hurt my leg б) I has hurt my leg в) I have hurted my leg

Вопрос 2. Выберите правильный вариант глагола для времени Past Simple в следующем предложении «We ... a few new books last month»:

- а) bought б) buyed в) have bought

ПЗ 1. Составьте повествовательные предложения во времени Present Simple.

Сделайте необходимые изменения, если требуется:

1. we / a mountain / climb
2. he / a computer / have
3. I / magazines / read
4. Amelie / the door / close
5. you / me / love

Тема 5. Страдательный залог (ПК 1.1, 1.3, 3.1, 3.3, ОК 1-9, 3-1, У-1-3).

1. Типовые тестовые задания

Вопрос 1. Выберите предложение в страдательном залоге:

- а) A lot of corn is grown in the USA. б) A lot of corn grown in the USA.
в) A lot of corn is growing in the USA.

Вопрос 2. Выберите глагол в утвердительной форме The Past Simple Passive для следующего предложения «We ... to Dan and Mary's wedding»:

- а) were invited б) are invited в) was invited

ПЗ 1. Выполняя необходимые грамматические изменения, дополните предложения в Future Continuous Passive глаголами, стоящими в скобках:

1. The cards will be ... by us. (to play)
2. The status will ... by them. (to update)
3. Your car ... by the mechanic tomorrow. (to fix)
4. Will dinner be ... when I get home? (to cook)
5. Where ... her birthday cake be ... this time tomorrow? (to eat)

Тема 6. Согласование времен (ПК 1.1, 1.3, 3.1, 3.3, ОК 1-9, 3-1, У-1-3).

1. Типовые тестовые задания

Вопрос 1. Вставьте пропущенное слово в предложение: «My friend ...: “I back the idea of introduction of a school uniform.”

- a) says б) said в) saying г) is said

Вопрос 2. Какое из следующих предложений написано в косвенной речи правильно:

- a) She said to her son she was glad to see him. б) She says to her son she was glad to see him.
в) She said to her son she is glad to see him.

ПЗ 1. Переведите следующие предложения на английский.

1. Я слышу, как Катя играет на пианино.
2. Вчера я слышал, как кто-то сказал, что погода будет меняться.
3. Детей заставили выучить стих наизусть.
4. Она хочет, чтоб он был счастлив.
5. Мой коллега не заметил, как я вышел из офиса.

Тема 7. Модальные глаголы (ПК 1.1, 1.3, 3.1, 3.3, ОК 1-9, 3-1, У-1-3).

1. Типовые тестовые задания

Вопрос 1. Выберите правильный вариант ответа:

- ... (1) you retell this text in English right now?

- a) can't б) can в) must г) shall

Вопрос 2. Выберите правильный вариант ответа. My sight is getting worse. Next year, I am afraid, I ... read without glasses.

- a) will not be able to б) couldn't в) may not г) cannot

ПЗ 1. Приведенные ниже английские предложения содержат ошибку. Ошибки связаны с употреблением модальных глаголов. Исправьте ошибки.

1. Actors may learn a lot of dialogues by heart.
2. Your glass is empty. Must I refill it?
3. Would I introduce Mr. Brown to you?
4. My sister can to play a few musical instruments.
5. Some years ago I didn't can speak English.

Тема 8. Неличные формы глагола (ПК 1.1, 1.3, 3.1, 3.3, ОК 1-9, З-1, У-1-3).

1. Типовые тестовые задания

Вопрос 1. Выберите правильный вариант предложения с инфинитивом глагола:

а) To eat apples is good for health. б) Eating health is good for health.

Вопрос 2. Выберите правильный вариант ответа. Don't forget ... the passport!

а) to bringing б) bringing в) bring г) to bring

ПЗ 1. Переведите предложения, используя инфинитивную конструкцию:

1. Хорошую музыку приятно слушать.
2. Учиться никогда не поздно.
3. Он начал задавать мне вопросы.
4. Он начал петь шуточную песню.
5. Раньше он много курил. Теперь он совсем не курит.

Тема 9. Герундий (ПК 1.1, 1.3, 3.1, 3.3, ОК 1-9, З-1, У-1-3).

1. Типовые тестовые задания

Вопрос 1. Выберите правильные предложения с глаголом в Герундии:

а) I asked her speaking slowly. б) I asked her speak slowly. в) I asked her to speak slowly.

Вопрос 2. Выберите правильный вариант ответа к предложению «I enjoyed ... meeting you on Sunday»:

а) - б) to

ПЗ 1. Исправьте ошибки в предложениях там, где необходимо.

1. Leonard loves to riding.
2. My cousin stopped to exchange a few words with her gardener.
3. Remember buying some strawberry.
4. I insist on to come in time.
5. Mary has decided to apply for this job.

Тема 10. Предлоги (ПК 1.1, 1.3, 3.1, 3.3, ОК 1-9, З-1, У-1-3).

1. Типовые тестовые задания

Вопрос 1. Выберите правильный вариант:

She was jealous ... her friend because she had a better dress.

а) on б) of в) at г) to

Вопрос 2. Выберите правильный предлог для предложения «Julie is good ... solving difficult problems»:

а) at б) of в) on г) to

ПЗ 1. Вставьте наиболее подходящий по смыслу предлог в предложения.

1. He will come here ... a few hours.
2. My sister was born ... April 10th.
3. He failed the test much ... the disappointment of his parents.
4. Sally goes ... school for five days a week.
5. He was born ... 1991.

Тема 11. Основные союзы и их употребление в речи (ПК 1.1, 1.3, 3.1, 3.3, ОК 1-9, 3-1, У-1-3).

1. Типовые тестовые задания

Вопрос 1. Выберите правильный вариант ответа:

Could you add this up for me? I'm not very quick ... calculating.

- a) in б) with в) at г) on

Вопрос 2. We always have the same food every day. I'm fed up ... it.

- a) with б) by в) in г) to .

ПЗ 1. Переведите предложения, обращая внимание на предлоги.

1. People still die of hunger in many parts of the world.
2. Planes caused trains to go out of business.
3. A table tennis ball is roughly equal in size to a golf ball.
4. How many buses are now on Route 3?
5. Although we had expected them to take a taxi, they came by car.

Тема 12. Типы предложений (ПК 1.1, 1.3, 3.1, 3.3, ОК 1-9, 3-1, У-1-3).

1. Типовые тестовые задания

Вопрос 1. Выберите правильное предложение:

- a) When I am free, I read books. б) When I will be free, I read books. в)
When I free, I read books.

Вопрос 2. Выберите правильное предложение:

- a) If our manager works hard, she will be really tired. б) If our manager works hard, she will really tired. в) If our manager work hard, she will be really tired.

ПЗ 1. Переведите предложения на английский язык.

1. Если бы она усерднее училась в прошлом году, то сегодня она блестяще сдала бы экзамены.
2. Если бы я увидел тебя вчера, то пригласил бы в кино.
3. Если погода солнечная, мы ходим на пляж.
4. Он придет вовремя, если выйдет из дома в 5 вечера.
5. Дима помог бы мне, если бы у него было сейчас время.

Тема 13. Английский как мировой язык и международный авиационный язык (ПК 1.1, 1.3, 3.1, 3.3, ОК 1-9, 3-1, У-1-3).

1. Типовые тестовые задания

Вопрос 1. Какое существительное образуется от глагола «establish»?

- a) establishment б) establishly в) established г) establishiont

Вопрос 2. Выберите наречие из предложенных вариантов:

- a) critically б) critical в) criticize г) criticism

ПЗ 1. Прочтите текст и ответьте на вопросы (текст выдает преподаватель).

Тема 14. Из истории авиации (ПК 1.1, 1.3, 3.1, 3.3, ОК 1-9, 3-1, У-1-3)

1. Типовые тестовые задания

Вопрос 1. Какое существительное, обозначающее профессию, образуется от глагола «observe»?

- a) observer б) observation в) observed г) observant

Вопрос 2. Выберите прилагательное из предложенных вариантов:

- a) scientific б) scientist в) science г) silently

ПЗ 1. Прочтите текст и ответьте на вопросы (текст выдает преподаватель).

Тема 15. Международная гражданская авиация (ПК 1.1, 1.3, 3.1, 3.3, ОК 1-9, 3-1, У-1-3)

1. Типовые тестовые задания

Вопрос 1. Какое существительное образуется от глагола «reduce»?

- a) reduction б) reduction в) reduced г) reducted

Вопрос 2. Выберите глагол из предложенных вариантов:

- a) standardize б) standard в) standarding г) standardization

ПЗ 1. Прочтите текст и ответьте на вопросы (текст выдает преподаватель).

Тема 16. Службы аэронавигационной информации (ПК 1.1, 1.3, 3.1, 3.3, ОК 1-9, 3-1, У-1-3)

1. Типовые тестовые задания

Вопрос 1. Какое существительное, обозначающее деятеля, образуется от глагола «inform»?

- a) informer б) information в) informing г) informed

Вопрос 2. Выберите наречие из предложенных вариантов:

- a) locally б) location в) locate г) localize

ПЗ 1. Прочтите текст и ответьте на вопросы (текст выдает преподаватель).

Тема 17. Погода (ПК 1.1, 1.3, 3.1, 3.3, ОК 1-9, З-1, У-1-3)

1. Типовые тестовые задания

Вопрос 1. Какое существительное, обозначающее деятеля, образуется от глагола «observe»?

- a) observer б) observation в) observing г) observant

Вопрос 2. Выберите наречие из предложенных вариантов:

- a) accurately б) accurate в) accuracy г) inaccurate

ПЗ 1. Прочтите текст и ответьте на вопросы (текст выдает преподаватель).

Тема 18. Аэропорт (ПК 1.1, 1.3, 3.1, 3.3, ОК 1-9, З-1, У-1-3)

1. Типовые тестовые задания

Вопрос 1. Какое существительное, обозначающее деятеля, образуется от глагола «divide»?

- a) divider б) division в) divide г) dividing

Вопрос 2. Выберите прилагательное из предложенных вариантов:

- a) continuous б) continuation в) continuously г) continue

ПЗ 1. Прочтите текст и ответьте на вопросы (текст выдает преподаватель).

Тема 19. Самолет (ПК 1.1, 1.3, 3.1, 3.3, ОК 1-9, З-1, У-1-3)

1. Типовые тестовые задания

Вопрос 1. Какое существительное, обозначающее деятеля, образуется от глагола «provide»?

- a) provider б) providant в) providess г) provision

Вопрос 2. Выберите существительное из предложенных вариантов:

- a) retraction б) retract в) unretractable г) retractable

ПЗ 1. Прочтите текст и ответьте на вопросы (текст выдает преподаватель).

Тема 20. Безопасность (ПК 1.1, 1.3, 3.1, 3.3, ОК 1-9, З-1, У-1-3)

1. Типовые тестовые задания

Вопрос 1. Какое существительное, обозначающее деятеля, образуется от прилагательного «special»?

- a) specialist б) specially в) specialize г) specialty

Вопрос 2. Выберите существительное из предложенных вариантов:

- a) government б) governmental в) governor г) govern

ПЗ 1. Прочтите текст и ответьте на вопросы (текст выдает преподаватель).

Тема 21. Управление воздушным движением (ПК 1.1, 1.3, 3.1, 3.3, ОК 1-9, З-1, У-1-3)

1. Типовые тестовые задания

Вопрос 1. Какое существительное, обозначающее деятеля, образуется от прилагательного «responsible»?

а) responsibility б) response в) respond г) responding

Вопрос 2. Выберите существительное из предложенных вариантов:

а) prevention б) prevent в) preventive г) prevented

ПЗ 1. Прочтите текст и ответьте на вопросы (текст выдает преподаватель).

Тема 22. Человеческие факторы в авиации (ПК 1.1, 1.3, 3.1, 3.3, ОК 1-9, З-1, У-1-3)

1. Типовые тестовые задания

Вопрос 1. Какое существительное, обозначающее деятеля или прибор, образуется от глагола «communicate»?

а) communicator б) communication в) communicable г) communicated

Вопрос 2. Выберите существительное из предложенных вариантов:

а) improvement б) improve в) improvable г) improver

ПЗ 1. Прочтите текст и ответьте на вопросы (текст выдает преподаватель).

Тема 23. Языковые проблемы в авиации (ПК 1.1, 1.3, 3.1, 3.3, ОК 1-9, З-1, У-1-3)

1. Типовые тестовые задания

Вопрос 1. Какое существительное, обозначающее деятеля или прибор, образуется от глагола «speak»?

а) speaker б) spoken в) speaking г) spoke

Вопрос 2. Выберите существительное из предложенных вариантов:

а) delivery б) delivered в) delivering г) deliver

ПЗ 1. Прочтите текст и ответьте на вопросы (текст выдает преподаватель).

Тема 24. Несколько слов о ранних полетах (ПК 1.1, 1.3, 3.1, 3.3, ОК 1-9, З-1, У-1-3)

1. Типовые тестовые задания

Вопрос 1. Откуда пошли самые ранние мифы и легенды?

а) Китай б) Иран в) Ирак г) Япония

Вопрос 2. Какие герои были представлены в греческой легенде о первом полете?

- а) Daedalus and Icarus б) Hercules and Zeus в) Hades and Persephone

ПЗ 1. Прочтите текст и ответьте на вопросы (текст выдает преподаватель).

Тема 25. Информационное табло (ПК 1.1, 1.3, 3.1, 3.3, ОК 1-9, 3-1, У-1-3)

1. Типовые тестовые задания

Вопрос 1. Найдите слово по транскрипции ['ɔ:r(ə)l]:

- а) oral б) Oreo в) awesome г) aural

Вопрос 2. Какой предлог необходимо поставить в предложение «Paul has lived in Brazil _____ ten years»:

- а) for б) in в) on г) by

ПЗ 1. Прочтите текст и ответьте на вопросы (текст выдает преподаватель).

Тема 26. Организации гражданской авиации (ПК 1.1, 1.3, 3.1, 3.3, ОК 1-9, 3-1, У-1-3)

1. Типовые тестовые задания

Вопрос 1. Сколько организаций входит в ГА:

- а) 4 б) 2 в) 6 г) 8

Вопрос 2. ИСАА основана в:

- а) 1962 б) 1983 в) 1990 г) 1975\

ПЗ 1. Прочтите текст и ответьте на вопросы (текст выдает преподаватель).

Тема 27. Прогнозирование погоды (ПК 1.1, 1.3, 3.1, 3.3, ОК 1-9, 3-1, У-1-3)

1. Типовые тестовые задания

Вопрос 1. Какой интервал подачи информации о погоде:

- а) 15 мин б) 25 мин в) 6 мин г) 1 ч

Вопрос 2. Какие прогнозы предоставляются сервисами Transcribed Weather Broadcasts and the Pilot's Automatic Telephone Weather Answering Service:

- а) short-flight б) long-flight в) ordinary flight г) domestic flight

ПЗ 1. Прочтите текст и ответьте на вопросы (текст выдает преподаватель).

Тема 28. Проверка багажа (ПК 1.1, 1.3, 3.1, 3.3, ОК 1-9, 3-1, У-1-3)

1. Типовые тестовые задания

Вопрос 1. Какой максимальный вес положен пассажирам бизнес-класса:

- а) 30 кг б) 20 кг в) 10 кг г) 45 кг

Вопрос 2. Что должен пройти пассажир прежде, чем улететь:

а) check-in б) check-out в) chill-out г) charter

ПЗ 1. Прочтите текст и ответьте на вопросы (текст выдает преподаватель).

Тема 29. Чрезвычайные ситуации (ПК 1.1, 1.3, 3.1, 3.3, ОК 1-9, 3-1, У-1-3)

1. Типовые тестовые задания

Вопрос 1. Имеет ли самолет, терпящий бедствие, преимущество в радиосообщении:

а) да б) нет

Вопрос 2. Сколько шагов диспетчер должен пройти при ЧС:

а) 5 б) 2 в) 6 г) 3

ПЗ 1. Прочтите текст и ответьте на вопросы (текст выдает преподаватель).

Тема 30. Альфред Нобель – человек контрастов (ПК 1.1, 1.3, 3.1, 3.3, ОК 1-9, 3-1, У-1-3)

1. Типовые тестовые задания

Вопрос 1. Кем по национальности был А. Нобель:

а) Swedish б) Spanish в) Italian г) German

Вопрос 2. В каком году родился А. Нобель:

а) 1833 б) 1842 в) 1845 г) 1823

ПЗ 1. Прочтите текст и ответьте на вопросы (текст выдает преподаватель).

Тема 31. Английский как мировой язык и международный авиационный язык (ПК 1.1, 1.3, 3.1, 3.3, ОК 1-9, 3-1, У-1-3).

1. Типовые тестовые задания

Вопрос 1. Когда началось распространение английского языка?

а) в 17-м веке б) в 19-м веке в) в 20-м веке г) в 15-м веке

Вопрос 2. Как расшифровывается аббревиатура АТС?

а) air traffic controller б) aviation traffic conductor в) air title controller г) aviation terminal conductor

ПЗ 1. Прочтите текст и ответьте на вопросы (текст выдает преподаватель).

Тема 32. Из истории авиации (ПК 1.1, 1.3, 3.1, 3.3, ОК 1-9, 3-1, У-1-3)

1. Типовые тестовые задания

Вопрос 1. Что стало первым средством передвижения по воздуху?

а) balloon б) dirigible в) basket г) bag

Вопрос 2. Кто первыми запустили воздушный шар в воздух?

- a) the Montgolfier brothers б) the Montgomery brothers в) the Mozhaiskii brothers

ПЗ 1. Прочтите текст и ответьте на вопросы (текст выдает преподаватель).

Тема 33. Международная гражданская авиация (ПК 1.1, 1.3, 3.1, 3.3, ОК 1-9, 3-1, У-1-3)

1. Типовые тестовые задания

Вопрос 1. Является ли Россия членом ИКАО?

- а) да б) нет

Вопрос 2. В какой статье изложена цель ИКАО?

- а) в 44 б) в 43 в) в 45 г) в 40

ПЗ 1. Прочтите текст и ответьте на вопросы (текст выдает преподаватель).

Тема 34. Службы аэронавигационной информации (ПК 1.1, 1.3, 3.1, 3.3, ОК 1-9, 3-1, У-1-3)

1. Типовые тестовые задания

Вопрос 1. В каком году были применены первые поправки, введившие обозначение AIS?

- а) 1953 б) 1896 в) 1992 г) 1964

Вопрос 2. Сколько категорий классифицировано?

- а) 2 б) 3 в) 5 г) 6

ПЗ 1. Прочтите текст и ответьте на вопросы (текст выдает преподаватель).

Тема 35. Погода (ПК 1.1, 1.3, 3.1, 3.3, ОК 1-9, 3-1, У-1-3)

1. Типовые тестовые задания

Вопрос 1. Выберите правильный эквивалент фразе «сводки погоды» на английском:

- а) weather charts б) weather lists в) weather blank г) weather lines

Вопрос 2. Сколько категорий погоды классифицировано ИКАО?

- а) 3 б) 6 в) 2 г) 4

ПЗ 1. Прочтите текст и ответьте на вопросы (текст выдает преподаватель).

Тема 36. Аэропорт (ПК 1.1, 1.3, 3.1, 3.3, ОК 1-9, 3-1, У-1-3)

1. Типовые тестовые задания

Вопрос 1. Какое существительное, обозначающее деятеля, образуется от глагола «divide»?

a) divider б) division в) divide г) dividant

Вопрос 2. Выберите прилагательное из предложенных вариантов:

a) continuous б) continuation в) continuously г) continue

ПЗ 1. Прочтите текст и ответьте на вопросы (текст выдает преподаватель).

Тема 37. Самолет (ПК 1.1, 1.3, 3.1, 3.3, ОК 1-9, 3-1, У-1-3)

1. Типовые тестовые задания

Вопрос 1. Какое существительное, обозначающее деятеля, образуется от глагола «provide»?

a) provider б) providant в) providess г) provision

Вопрос 2. Выберите существительное из предложенных вариантов:

a) retraction б) retract в) unretractable г) retractable

ПЗ 1. Прочтите текст и ответьте на вопросы (текст выдает преподаватель).

Преподаватель:

.....

Вариант № 2

Тема 1. Фонетический строй языка (ПК 1.1, 1.3, 3.1, 3.3, ОК 1-9, У-1-3).

1. Типовые тестовые задания

Вопрос 1. Выберите слова ТОЛЬКО с глухими согласными:

a) leaf, hat, pick б) leave, bad, bag в) lived, tag, kiss

Вопрос 2. Выберите слова, где буква G читается как звук [dʒ]:

a) gentleman, energy б) big, go в) bag, give

ПЗ 1. Выучите и расскажите следующие скороговорки:

1. A big black bug bit a big black bear, a big black bear bit a big black bug.

2. Thirty-three thousand people think that Thursday is their thirtieth birthday.

3. Peter Piper picked a peck of pickled peppers.

A peck of pickled peppers Peter Piper picked.

If Peter Piper picked a peck of pickled peppers,

Where's the peck of pickled peppers Peter Piper picked?

Тема 2. Словообразование и фразеология (ПК 1.1, 1.3, 3.1, 3.3, ОК 1-9, У-1-3).

1. Типовые тестовые задания

Вопрос 1. Какое слово пропущено в идиоме «to ... father's footsteps»:

a) cost б) follow в) tickle г) catch

Вопрос 2. Поставьте в предложение «My dad is ... - he is sitting in front of TV and eating all days long» подходящую по смыслу идиому:

- а) a couch potato б) a man of his word в) a white-collar worker

ПЗ 1. Проанализируйте состав следующих слов. Определите части речи. Дайте начальную форму. Переведите слова:

Powerful, inventor, high-quality, network, demoralize, profitable, dislike, disagree, movement, shorten, incorrect, electricity, fruitful, fruitless, happiness, dangerous, noisy, sunny, rainy, badly, strongly, reading, teaching, rebuild, retell, leader, teacher, unhappy, unusual, translation, cooperation, schoolboy, icebreaker.

Тема 3. Грамматика (ПК 1.1, 1.3, 3.1, 3.3, ОК 1-9, У-1-3).

1. Типовые тестовые задания

Вопрос 1. Выберите правильный вариант чтения порядкового числительного 345:

- а) three hundred and forty-fifth б) three hundred and forty-five

Вопрос 2. Выберите правильный вариант местоимения для следующего предложения «If there are ... calls for me, can you ask to leave a message?»

- а) none б) some в) any

ПЗ 1. Определите, к каким частям речи относятся выделенные слова:

He works as a teacher. 2. I saw one of his works at the exhibition. 3. I was waiting for your report. 4. They report the results of their experiment every Monday. 5. His report contains some of his thoughts about the experiment. 6. You'll make progress if you work hard. 7. He thought about his new work. 8. I have a present for you. 9. I am busy at present. 10. He presented me with a book.

Тема 4. Образование и употребление времен глагола (ПК 1.1, 1.3, 3.1, 3.3, ОК 1-9, У-1-3).

1. Типовые тестовые задания

Вопрос 1. Выберите правильный вариант слова для предложения «I ... my class by the time you come»

- а) will finish б) will have finished в) finish

Вопрос 2. Какое из отрицаний относится к временной форме Present Simple:

- а) won't б) don't/doesn't в) didn't

ПЗ 1. Поставьте глаголы, стоящие в скобках, в Past Simple:

1. I (to like) _____ this big city.
2. He (to smoke) _____ every day.
3. My sister (to get up) _____ at 7 a.m.
4. This tiger (to live) _____ in the jungle.
5. Mary (to work) _____ as a driver.

Тема 5. Страдательный залог (ПК 1.1, 1.3, 3.1, 3.3, ОК 1-9, У-1-3).

1. Типовые тестовые задания

Вопрос 1. Какой из переводов соответствует предложению «Они не покажут новый фильм»:

- а) The new film will not be shown by them. б) The new film will not showed by them.

Вопрос 2. Выберите правильное предложение в The Present Continuous Passive:

- а) A cup of tea is being drunk by Nick. б) A cup of tea is been drunk by Nick.
в) A cup of tea is drunk by Nick.

ПЗ 1. Трансформируйте предложения из the Past Continuous Active в the Past Continuous Passive:

1. The workers were reconstructing these breathtaking bridges.
2. Olga and Irina were ignoring the message.
3. The boy was drawing a picture of a tree.
4. The President was making his persuasive speech.
5. Two siblings were watching animated Disney films.

Тема 6. Согласование времен (ПК 1.1, 1.3, 3.1, 3.3, ОК 1-9, У-1-3).

1. Типовые тестовые задания

Вопрос 1. Выберите правильную форму глагола чтобы дополнить предложения в косвенной речи:

Tom said “I have already cleaned my room” – Tom said he ... his room.

- а) have already cleaned б) has already cleaned в) had already cleaned

Вопрос 2. Выберите правильную форму глагола чтобы дополнить предложение «Have you seen a bear ... ?» с Complex Object:

- а) jumping б) to jump в) jump г) is jumped

ПЗ 1. Перепишите предложения из непрямой речи в прямую:

1. The waiter said all the tables were reserved for the next day.
2. The doctor said the injured man had fainted.
3. My granny told me not to forget to meet my aunt at the station that Saturday.
4. The customer officer asked me to open my suitcase.
5. The child asked his mother why she was sad.

Тема 7. Модальные глаголы (ПК 1.1, 1.3, 3.1, 3.3, ОК 1-9, У-1-3).

1. Типовые тестовые задания

Вопрос 1. Выберите правильный вариант ответа. You must ... ! No one enjoys taking exams!

- а) not joke б) be joking в) joke г) not to joke

Вопрос 2. Выберите из предложенных вариантов модальный глагол, который нужно поставить вместо многоточия:

Tom ... (could / was able / couldn't) (couldn't / can) play tennis well but he ... play a game yesterday because he was ill.

а) couldn't, couldn't б) could, could в) could, can г) was able to, can

ПЗ 1. Переведите предложения с русского на английский язык, используя модальные глаголы can, have to, must, may и их формы.

1. Тебе следует навестить своего больного друга.
2. Тебе следовало навестить своего больного друга, но ты не навестил.
3. Не хотите еще чая?
4. Я вынужден был сделать это.

Я не знаю, почему мы спешили. Нам не нужно было спешить.

Тема 8. Неличные формы глагола (ПК 1.1, 1.3, 3.1, 3.3, ОК 1-9, У-1-3).

1. Типовые тестовые задания

Вопрос 1. Выберите правильный вариант перевода предложения «Я заметил письмо, лежащее на столе»:

а) I noticed a letter lying on the table б) I noticed a letter to lying on the table

Вопрос 2. Вставьте подходящий по смыслу предлог в предложение «My son asked me let him ... go to the club»:

а) to б) at в) in г) under

ПЗ 1. Поставьте предложения в инфинитив:

1. She has got so fat that she cannot wear this dress now.
2. The window was so dirty that they could not see through it.
3. She was so foolish that she could not understand my explanation.
4. I have very little wool: it won't make a sweater.
5. The problem is so difficult that it is impossible to solve it.

Тема 9. Герундий (ПК 1.1, 1.3, 3.1, 3.3, ОК 1-9, У-1-3).

1. Типовые тестовые задания

Вопрос 1. Выберите правильный вариант ответа к предложению «My grandpa went on ... as an architect until he was in his eighties»:

а) to working б) to work в) worked г) working

Вопрос 2. Выберите правильное предложение:

а) I regret to inform you that you failed. б) I regret informing you that you failed.

ПЗ 1. Поставьте глагол в скобках в правильную форму.

1. The couple tried ... (to live) abroad but they didn't like it.
2. After university Ramida went on ... (to become) an artist.

3. Schoolchildren need ... (to get up) early.
4. Is she fond of ... (to read)?
5. There is no harm in ... (to leave) this place.

Тема 10. Предлоги (ПК 1.1, 1.3, 3.1, 3.3, ОК 1-9, У-1-3).

1. Типовые тестовые задания

Вопрос 1. Вставьте подходящий вариант предлога в предложение «The ground is covered ... snow»:

- a) of б) with в) by г) upon

Вопрос 2. Какой предлог нужно поставить в предложение «Sally is amazing! I don't know how she copes ... her job and her kids at the same time»:

- a) on б) with в) by г) to

ПЗ 1. Переведите предложения, обращая внимание на предлоги.

1. You can depend on Simon. He's very reliable.
2. He shouldn't comment on that when he doesn't know all of the facts.
3. The criminal has been charged for burglary.

Тема 11. Основные союзы и их употребление в речи (ПК 1.1, 1.3, 3.1, 3.3, ОК 1-9, У-1-3).

1. Типовые тестовые задания

Вопрос 1. This cup is filled ... tea.

- a) with б) in в) of г) on

Вопрос 2. Kate might phone tonight. I don't want to go out ... she phones.

- a) in case б) because в) because of г) if

ПЗ 1. Заполните пропуски наиболее подходящими по смыслу предлогами.

1. Liverpool has a certain similarity ... Marseilles.
2. The restaurant prided itself ... its continental cuisine.
3. He was dedicated ... his job.
4. This type of houses was designed ... the young couples.
5. I couldn't read the map because it was upside

Тема 12. Типы предложений (ПК 1.1, 1.3, 3.1, 3.3, ОК 1-9, У-1-3).

1. Типовые тестовые задания

Вопрос 1. Выберите правильную форму глагола чтобы дополнить условные предложения разных типов:

If I ... the key to the door, I could go out.

- a) will have б) have в) had

Вопрос 2. Раскройте скобки, обращая внимание на правильное построение условного типа предложений:

If you ... (to look after / not) plants in the garden, they die very quickly.

- а) won't look after б) don't look after в) not look after

ПЗ 1. Какие типы условных предложений существуют?

Тема 13. Английский как мировой язык и международный авиационный язык (ПК 1.1, 1.3, 3.1, 3.3, ОК 1-9, 3-1, У-1-3).

1. Типовые тестовые задания

Вопрос 1. Сколько языков представлено в ИКАО?

- а) четыре б) три в) два г) пять

Вопрос 2. Как расшифровывается аббревиатура АТС?

- а) air traffic controller б) aviation traffic conductor в) air title controller г) aviation terminal conductor

ПЗ 1. Прочтите текст и ответьте на вопросы (текст выдает преподаватель).

Тема 14. Из истории авиации (ПК 1.1, 1.3, 3.1, 3.3, ОК 1-9, 3-1, У-1-3)

1. Типовые тестовые задания

Вопрос 1. Найдите эквивалент словосочетанию «полет человека» на английском?

- а) human flight б) man flight в) people fly г) persons fly

Вопрос 2. В каком веке стали разрабатываться первые принципы полета?

ПЗ 1. Прочтите текст и ответьте на вопросы (текст выдает преподаватель).

Тема 15. Международная гражданская авиация (ПК 1.1, 1.3, 3.1, 3.3, ОК 1-9, 3-1, У-1-3)

1. Типовые тестовые задания

Вопрос 1. Найдите эквивалент словосочетанию «воздушный транспорт» на английском?

- а) air transport б) wind transport в) transporty г) air cars

Вопрос 2. Что такое IATA?

- а) International Air Transport Association б) Internal Air Transport Association
в) International Aviation Tram Association

ПЗ 1. Прочтите текст и ответьте на вопросы (текст выдает преподаватель).

Тема 16. Службы аэронавигационной информации (ПК 1.1, 1.3, 3.1, 3.3, ОК 1-9, 3-1, У-1-3)

1. Типовые тестовые задания

Вопрос 1. В каком году были применены первые поправки, введившие обозначение AIS?

- а) 1953 б) 1896 в) 1992 г) 1964

Вопрос 2. Сколько категорий классифицировано?

- а) 2 б) 3 в) 5 г) 6

ПЗ 1. Прочтите текст и ответьте на вопросы (текст выдает преподаватель).

Тема 17. Погода (ПК 1.1, 1.3, 3.1, 3.3, ОК 1-9, 3-1, У-1-3)

1. Типовые тестовые задания

Вопрос 1. Выберите правильный эквивалент фразе «сводки погоды» на английском:

- а) weather charts б) weather lists в) weather blank г) weather lines

Вопрос 2. Сколько категорий погоды классифицировано ИКАО?

- а) 3 б) 6 в) 2 г) 4

ПЗ 1. Прочтите текст и ответьте на вопросы (текст выдает преподаватель).

Тема 18. Аэропорт (ПК 1.1, 1.3, 3.1, 3.3, ОК 1-9, 3-1, У-1-3)

1. Типовые тестовые задания

Вопрос 1. Выберите правильный эквивалент фразе «схема движения» на английском:

- а) traffic patterns б) traffic lists в) transport move г) transport models

Вопрос 2. Что является третьей частью подразделения аэропорта?

- а) terminal air traffic control б) the lounge area
в) the terminal area

ПЗ 1. Прочтите текст и ответьте на вопросы (текст выдает преподаватель).

Тема 19. Самолет (ПК 1.1, 1.3, 3.1, 3.3, ОК 1-9, 3-1, У-1-3)

1. Типовые тестовые задания

Вопрос 1. Какой из типов транспортных описывается как «the large-scale movement of passengers and freight over large distances»?

- а) aircraft б) cars в) helicopter г) dirigible

Вопрос 2. Что на сегодняшний день обязательно есть на борту воздушного судна?

- а) компьютер б) вода в) датчики г) топливо

ПЗ 1. Прочтите текст и ответьте на вопросы (текст выдает преподаватель).

Тема 20. Безопасность (ПК 1.1, 1.3, 3.1, 3.3, ОК 1-9, З-1, У-1-3)

1. Типовые тестовые задания

Вопрос 1. Знание чего может также помочь снизить уровень чрезвычайных ситуаций?

- а) английского б) математики в) астрономии г) физики

Вопрос 2. Что является самой важной проблемой в авиации?

- а) безопасность б) правила в) самолет г) пилоты

ПЗ 1. Прочтите текст и ответьте на вопросы (текст выдает преподаватель).

Тема 21. Управление воздушным движением (ПК 1.1, 1.3, 3.1, 3.3, ОК 1-9, З-1, У-1-3)

1. Типовые тестовые задания

Вопрос 1. Что является главной задачей диспетчера?

- а) безопасность б) точность в) правила г) физическая сила

Вопрос 2. Как переводится слово «controller» в авиации?

- а) диспетчер б) контроллер в) кондуктор г) оператор

ПЗ 1. Прочтите текст и ответьте на вопросы (текст выдает преподаватель).

Тема 22. Человеческие факторы в авиации (ПК 1.1, 1.3, 3.1, 3.3, ОК 1-9, З-1, У-1-3)

1. Типовые тестовые задания

Вопрос 1. Когда ИКАО обратили внимание на человеческий фактор?

- а) 1990 б) 2000 в) 1890 г) 2003

Вопрос 2. Как переводится фраза «человеческий фактор» на английский?

- а) human factor б) people factor в) person factor г) man factor

ПЗ 1. Прочтите текст и ответьте на вопросы (текст выдает преподаватель).

Тема 23. Языковые проблемы в авиации (ПК 1.1, 1.3, 3.1, 3.3, ОК 1-9, З-1, У-1-3)

1. Типовые тестовые задания

Вопрос 1. Сколько слов в минуту рекомендовано говорить без пауз?

- а) 100-120 б) 130-150 в) 160-200 г) 210-250

Вопрос 2. Что вызывает наибольшую трудность в понимании говорящего?

- а) акцент б) интонация в) слова г) скорость

ПЗ 1. Прочтите текст и ответьте на вопросы (текст выдает преподаватель).

Тема 24. Несколько слов о ранних полетах (ПК 1.1, 1.3, 3.1, 3.3, ОК 1-9, 3-1, У-1-3)

1. Типовые тестовые задания

Вопрос 1. В каком веке появились первые научные принципы полетов?

- а) 14-м б) 13-м в) 10-м г) 12-м

Вопрос 2. Кем по национальности был Гаруда?

- а) Indian б) Greek в) Italian г) Spanish

ПЗ 1. Прочтите текст и ответьте на вопросы (текст выдает преподаватель).

Тема 25. Информационное табло (ПК 1.1, 1.3, 3.1, 3.3, ОК 1-9, 3-1, У-1-3)

1. Типовые тестовые задания

Вопрос 1. Каким словом можно заметить выделенную фразу: 1) There is a big need for airport security *workers* throughout the U.S. and in other countries too.

- а) staff б) passenger в) queue г) agent

Вопрос 2. Как переводится слово «counter»:

- а) стойка, прилавок б) счетовод в) поток г) участок

ПЗ 1. Прочтите текст и ответьте на вопросы (текст выдает преподаватель).

Тема 26. Организации гражданской авиации (ПК 1.1, 1.3, 3.1, 3.3, ОК 1-9, 3-1, У-1-3)

1. Типовые тестовые задания

Вопрос 1. IATA расшифровывается как:

- а) International Air Transport Association б) Internal Aviation Transport Association

Вопрос 2. Как переводится слово «domestic»:

- а) внутренние б) внешние в) целые г) частые

ПЗ 1. Прочтите текст и ответьте на вопросы (текст выдает преподаватель).

Тема 27. Прогнозирование погоды (ПК 1.1, 1.3, 3.1, 3.3, ОК 1-9, 3-1, У-1-3)

1. Типовые тестовые задания

Вопрос 1. Какие прогнозы предоставляются сервисами Transcribed Weather Broadcasts and the Pilot's Automatic Telephone Weather Answering Service:

- а) short-flight б) long-flight в) ordinary flight г) domestic flight

Вопрос 2. Как переводится фраза «weather forecast»:

- а) прогноз погоды б) программа погоды в) погодный прогноз

ПЗ 1. Прочтите текст и ответьте на вопросы (текст выдает преподаватель).

Тема 28. Проверка багажа (ПК 1.1, 1.3, 3.1, 3.3, ОК 1-9, 3-1, У-1-3)

1. Типовые тестовые задания

Вопрос 1. Что должен пройти пассажир прежде, чем улететь:

а) check-in б) check-out в) chill-out г) charter

Вопрос 2. Как переводится фраза «overweight baggage»:

а) сверхнормативный багаж б) перевешанный багаж в) малонормативный багаж

ПЗ 1. Прочтите текст и ответьте на вопросы (текст выдает преподаватель).

Тема 29. Чрезвычайные ситуации (ПК 1.1, 1.3, 3.1, 3.3, ОК 1-9, 3-1, У-1-3)

1. Типовые тестовые задания

Вопрос 1. Сколько шагов диспетчер должен пройти при ЧС:

а) 5 б) 2 в) 6 г) 3

Вопрос 2. Что обозначает фраза «May Day»:

а) сигнал бедствия б) майский день в) сигнал радости

ПЗ 1. Прочтите текст и ответьте на вопросы (текст выдает преподаватель).

Тема 30. Альфред Нобель – человек контрастов (ПК 1.1, 1.3, 3.1, 3.3, ОК 1-9, 3-1, У-1-3)

1. Типовые тестовые задания

Вопрос 1. В каком году родился А. Нобель:

а) 1833 б) 1842 в) 1845 г) 1823

Вопрос 2. За что НЕ дают нобелевский приз:

а) за математику б) за химию в) за физику г) за литературу

ПЗ 1. Прочтите текст и ответьте на вопросы (текст выдает преподаватель).

Тема 31. Английский как мировой язык и международный авиационный язык (ПК 1.1, 1.3, 3.1, 3.3, ОК 1-9, 3-1, У-1-3).

1. Типовые тестовые задания

Вопрос 1. Как расшифровывается аббревиатура АТС?

а) air traffic controller б) aviation traffic conductor в) air title controller г) aviation terminal conductor

Вопрос 2. Какая самая главная проблема в авиации?

а) safety б) food в) fuel г) price

ПЗ 1. Прочтите текст и ответьте на вопросы (текст выдает преподаватель).

Тема 32. Из истории авиации (ПК 1.1, 1.3, 3.1, 3.3, ОК 1-9, 3-1, У-1-3)

1. Типовые тестовые задания

Вопрос 1. Кто первыми запустили воздушный шар в воздух?

а) the Montgolfier brothers б) the Montgomery brothers в) the Mozhaiskii brothers

Вопрос 2. В каком году Можайский запустил свой первый самолет?

а) 1882 б) 1896 в) 1782 г) 1800

ПЗ 1. Прочтите текст и ответьте на вопросы (текст выдает преподаватель).

Тема 33. Международная гражданская авиация (ПК 1.1, 1.3, 3.1, 3.3, ОК 1-9, 3-1, У-1-3)

1. Типовые тестовые задания

Вопрос 1. В какой статье изложена цель ИКАО?

- а) в 44 б) в 43 в) в 45 г) в 40

Вопрос 2. В каком году Можайский запустил свой первый самолет?

- а) 1882 б) 1896 в) 1782 г) 1800

ПЗ 1. Прочтите текст и ответьте на вопросы (текст выдает преподаватель).

Тема 34. Службы аэронавигационной информации (ПК 1.1, 1.3, 3.1, 3.3, ОК 1-9, 3-1, У-1-3)

1. Типовые тестовые задания

Вопрос 1. Сколько категорий классифицировано?

- а) 2 б) 3 в) 5 г) 6

Вопрос 2. Что такое AIS?

- а) служба аэронавигационной информации б) служба авиационной безопасности

ПЗ 1. Прочтите текст и ответьте на вопросы (текст выдает преподаватель).

Тема 35. Погода (ПК 1.1, 1.3, 3.1, 3.3, ОК 1-9, 3-1, У-1-3)

1. Типовые тестовые задания

Вопрос 1. Сколько категорий погоды классифицировано ИКАО?

- а) 3 б) 6 в) 2 г) 4

Вопрос 2. Что НЕ влияет на приземление воздушного судна?

- а) влажность б) туман в) дождь г) облака

ПЗ 1. Прочтите текст и ответьте на вопросы (текст выдает преподаватель).

Тема 36. Аэропорт (ПК 1.1, 1.3, 3.1, 3.3, ОК 1-9, 3-1, У-1-3)

1. Типовые тестовые задания

Вопрос 1. Выберите прилагательное из предложенных вариантов:

- а) continuous б) continuation в) continuously г) continue

Вопрос 2. Зона посадки включает в себя:

- а) taxiways б) buildings в) hangars г) aprons

ПЗ 1. Прочтите текст и ответьте на вопросы (текст выдает преподаватель).

Тема 37. Самолет (ПК 1.1, 1.3, 3.1, 3.3, ОК 1-9, 3-1, У-1-3)

1. Типовые тестовые задания

Вопрос 1. Выберите существительное из предложенных вариантов:

а) retraction б) retract в) unretractable г) retractable

Вопрос 2. В честь кого назван самолет Boeing-747:

а) manufacturer's name б) designer's name в) pilot's name

ПЗ 1. Прочтите текст и ответьте на вопросы (текст выдает преподаватель).

Преподаватель:

Ответы к семестровой контрольной работе.

Ответы к тестовым заданиям

Вариант №1				
Тема 1	Вопрос 1	Вопрос 2	Вопрос 1	Вопрос 2
	а	в	а	а
	ПЗ 1		ПЗ 1	
	life man day we hire pie late tomato smile fun		устно	
Тема 2	в	б	б	а
	ПЗ 1		ПЗ 1	
	1. гл., 2. сущ., 3. сущ., 4. гл., 5. сущ., 6. обст. врем., 7. гл.		Power, invent, quality, work, moralize, profit, like, agree, move, short, correct, electric, fruit, fruit, happy, danger, noise, sun, rain, bad, strong, read, teach, build, tell, lead, teach, happy, usual, translate, cooperate, school boy, ice break.	
Тема 3	а	в	а	в
	ПЗ 1		ПЗ 1	
	tiredly exactly boringly wonderfully badly		1. гл., 2. сущ., 3. сущ., 4. гл., 5. сущ., 6. обст. врем., 7. гл.	

	terribly strongly noisily quickly brightly			
Тема 4	a	a	б	б
	ПЗ 1		ПЗ 1	
	1. we climb a mountain 2. he has a computer 3. I read magazines 4. Amelie closes the door 5. you love me		1. liked, 2. smoked, 3. got up, 4. lived, 5. worked	
Тема 5	б	a	a	a
	ПЗ 1		ПЗ 1	
	1. being played 2. be being updated 3. will be being fixed 4. being cooked 5. will...being eaten		1. These breathtaking bridges were being reconstructed by the workers. 2. The message was being ignored by Olga and Irina. 3. A picture of a tree was being drawn by the boy. 4. His persuasive speech was being made by the President. 5. Animated Disney films were being watched by two siblings.	
Тема 6	a	a	Б	Б
	ПЗ 1		ПЗ 1	
	1. I heard Kate played the piano. 2. Yesterday I heard somebody told that the weather would change. 3. Children were made to learn the poem by heart. 4. She wants that he would be happy. 5. My colleague didn't notice how I came out the office.		1. The waiter said "All the tables are reserved for tomorrow". 2. The doctor said "The injured man has fainted". 3. My granny told "Don't forget to meet my aunt at the station on Saturday". 4. The customer officer asked "Open your suitcase". 5. The child asked "Why are you sad, Mommy?"	
Тема 7	б	a	a	a
	ПЗ 1		ПЗ 1	
	1. Actors may learn a lot of		1. You may visit your ill friend.	

	<p>dialogues by heart.</p> <p>2. Your glass is empty. <i>Can</i> I refill it?</p> <p>3. Would I introduce <i>you to</i> Mr. Brown?</p> <p>4. My sister <i>can play</i> a few musical instruments.</p> <p>5. Some years ago I <i>couldn't</i> speak English.</p>		<p>2. You must have visited your ill friend but you didn't.</p> <p>3. May have more tea?</p> <p>4. I had to do it.</p> <p>5. I don't know why we were hurry. We didn't have to be hurry.</p>	
Тема 8	a	г	a	a
	ПЗ 1		ПЗ 1	
	<p>1. It's so good to listen to good music.</p> <p>2. It's not late to study.</p> <p>3. He started to ask questions.</p> <p>4. He started to sing a funny song.</p> <p>5. He used to smoke a lot. But now he doesn't smoke at all.</p>		<p>1. She has got so fat to wear this dress now.</p> <p>2. The window was so dirty not to see through it.</p> <p>3. She was so foolish not to understand my explanation.</p> <p>4. I have very little wool to make a sweater.</p> <p>5. The problem is so difficult to be impossible to solve it.</p>	
Тема 9	в	а	г	а
	ПЗ 1		ПЗ 1	
	<p>1. Leonard loves to <i>ride</i>.</p> <p>2. My cousin stopped <i>exchanging</i> a few words with her gardener.</p> <p>3. Remember <i>to buy</i> some strawberries.</p> <p>4. I insist to come in time.</p> <p>5. Mary has decided to apply for this job.</p>		<p>1. living</p> <p>2. to become</p> <p>3. to get up</p> <p>4. reading</p> <p>5. leaving</p>	
Тема 10	a	a	б	б
	ПЗ 1		ПЗ 1	
	<p>1. in</p> <p>2. on</p> <p>3. to</p> <p>4. to</p> <p>5. in</p>		<p>1. Ты можешь положиться на Саймона. Он очень надежный.</p> <p>2. Ему не следует комментировать тогда, когда он не знает всех фактов.</p> <p>3. Преступники были задержаны за ограбление.</p>	
Тема 11	в	а	а	а

	ПЗ 1		ПЗ 1	
	<p>1. Люди все еще умирают от голода во многих частях мира.</p> <p>2. Самолеты заставили поезда выйти из бизнеса.</p> <p>3. Мяч для настольного тенниса приблизительно равен размеру меча для гольфа.</p> <p>4. Сколько автобусов сейчас на 3 маршруте?</p> <p>5. Хотя мы ожидали, что они поедут на такси, они поехали на машине.</p>		<p>1. to</p> <p>2. on</p> <p>3. to</p> <p>4. for</p> <p>5. down</p>	
Тема 12	а	а	в	б
	ПЗ 1		ПЗ 1	
	<p>1. If she worked harder last year, she would pass the exams brilliantly today.</p> <p>2. If I saw you yesterday, I'd invite you to go to the cinema.</p> <p>3. If the weather is sunny, we will go to the beach.</p> <p>4. He will come in time if he leaves house at 5 pm.</p> <p>5. Dima would help me if he had more time.</p>		устно	
Тема 13	а	а	а	а
	ПЗ 1		ПЗ 1	
	устно		устно	
Тема 14	а	а	а	а
	ПЗ 1		ПЗ 1	
	устно		устно	
Тема 15	а	а	а	а
	ПЗ 1		ПЗ 1	
	устно		устно	
Тема 16	а	а	а	а
	ПЗ 1		ПЗ 1	
	устно		устно	
Тема 17	а	а	а	а
	ПЗ 1		ПЗ 1	
	устно		устно	
Тема 18	а	а	а	а
	ПЗ 1		ПЗ 1	

	устно		устно	
Тема 19	а	а	а	а
	ПЗ 1		ПЗ 1	
	устно		устно	
Тема 20	а	а	а	а
	ПЗ 1		ПЗ 1	
	устно		устно	
Тема 21	а	а	а	а
	ПЗ 1		ПЗ 1	
	устно		устно	
Тема 22	а	а	а	а
	ПЗ 1		ПЗ 1	
	устно		устно	
Тема 23	а	а	а	а
	ПЗ 1		ПЗ 1	
	устно		устно	
Тема 24	а	а	а	а
	ПЗ 1		ПЗ 1	
	устно		устно	
Тема 25	а	а	а	а
	ПЗ 1		ПЗ 1	
	устно		устно	
Тема 26	а	а	а	а
	ПЗ 1		ПЗ 1	
	устно		устно	
Тема 27	а	а	а	а
	ПЗ 1		ПЗ 1	
	устно		устно	
Тема 28	а	а	а	а
	ПЗ 1		ПЗ 1	
	устно		устно	
Тема 29	а	а	а	а
	ПЗ 1		ПЗ 1	
	устно		устно	
Тема 30	а	а	а	а
	ПЗ 1		ПЗ 1	
	устно		устно	
Тема 31	а	а	а	а
	ПЗ 1		ПЗ 1	
	устно		устно	
Тема 32	а	а	а	а
	ПЗ 1		ПЗ 1	
	устно		устно	

Тема 33	а	а	а	а
	ПЗ 1		ПЗ 1	
	устно		устно	
Тема 34	а	а	а	а
	ПЗ 1		ПЗ 1	
	устно		устно	
Тема 35	а	а	а	а
	ПЗ 1		ПЗ 1	
	устно		устно	
Тема 36	а	а	а	а
	ПЗ 1		ПЗ 1	
	устно		устно	
Тема 37	а	а	а	а
	ПЗ 1		ПЗ 1	
	устно		устно	

Система оценивания

5 «отлично»: задания выполнены в полном объеме. Студент работал полностью самостоятельно. В практическом задании при ответе нет заминок и ошибок.

4 «хорошо»: задания выполнены студентом в полном объеме и самостоятельно. Допускается одна ошибка в тестовой части при полностью выполненном практическом задании.

3 «удовлетворительно»: на выполнение заданий затрачено много времени. Допущены более одной ошибки в тестовой части задания и практическое задание выполнено не в полном объеме. Присутствуют заминки и ошибки в устном ответе.

2 «неудовлетворительно»: выставляется в том случае, когда студент оказался неподготовленным к выполнению задания или значительная часть работы выполнена не самостоятельно. Допущены существенные ошибки, показавшие, что студент не владеет обязательными умениями по данной теме в полной мере.

2. КОС промежуточной аттестации:

КОС экзамена

по дисциплине «Иностранный язык» (английский)

Специальность 23.02.01 «Организация перевозок и управление на транспорте (воздушный транспорт)»

Экзамен по дисциплине «Иностранный язык» (английский) специальности 23.02.01 «Организация перевозок и управление на транспорте (воздушный транспорт)» проходит в письменно-устной форме. Практическая часть в виде перевода текста и предложений выполняется письменно на

бумаге, а устная в ходе проверки билета преподавателю. Студент вытягивает билет и приступает к подготовке к ответу. Всего представлено 22 билета. В каждом билете есть текст на перевод и вопросы к нему, а также предложения на перевод с русского на английский языки.

Билет № 1

(ПК 1.1, 1.3, 3.1, 3.3, ОК 1-9, 3-1, У-1-3)
для проведения экзамена

по специальности:

дисциплина «Иностранный язык» (английский)

- I. Read and translate the text “BAGGAGE”.
- II. Answer the questions:
 1. What types of information service are used at the airport?
 2. What are the rules for domestic animal transportation by air?
 3. Where can the incoming passenger receive his baggage?
- III. Translate into English:
 1. Посадку на ваш рейс объявят через несколько минут.
 2. Норма ручной клади – 5 кг.
 3. Вы должны оплатить сверхнормативный багаж.

Преподаватель: _____

Билет № 2

(ПК 1.1, 1.3, 3.1, 3.3, ОК 1-9, 3-1, У-1-3)
для проведения экзамена

по специальности:

дисциплина «Иностранный язык» (английский)

- I. Read and translate the text “CATEGORIES OF PASSENGERS”
- II. Answer the questions:
 1. What information does an air traffic schedule include?
 2. What does the ticket fare depend on?
 3. What are duties and responsibilities of a passenger service agent?
- III. Translate into English:
 1. Прикрепите, пожалуйста, бирку на вашу ручную кладь.
 2. Вам нужен обратный билет с открытой датой?
 3. Ваш рейс задерживается на 2 часа из-за позднего прибытия самолета.

Преподаватель: _____

Билет № 3

(ПК 1.1, 1.3, 3.1, 3.3, ОК 1-9, 3-1, У-1-3)
для проведения экзамена

по специальности: _____

дисциплина «Иностранный язык» (английский)

I. Read and translate the text “TRANSPORTATION OF DOMESTIC ANIMALS”.

II. Answer the questions:

1. What types of flights does the air traffic schedule deal with?
2. What is an airline ticket?
3. How many classes are all dangerous goods divided into?

III. Translate into English:

1. У нас есть специальные тарифы для пенсионеров.
2. Все рейсы вылетают в соответствии с расписанием воздушного движения.
3. Вот ваш посадочный талон.

Преподаватель: _____

Билет № 4

(ПК 1.1, 1.3, 3.1, 3.3, ОК 1-9, 3-1, У-1-3)

для проведения экзамена

по специальности: _____

дисциплина «Иностранный язык» (английский)

I. Read and translate the text “INFORMATION DESK”.

II. Answer the questions:

1. What types of Control are there at the International airport?
2. In what case may a dog be carried free of charge?
3. What kind of information does an airline ticket have?

III. Translate into English:

1. Регистрация начинается за 2 часа до вылета.
2. Электро-бытовые предметы, домашние животные и растения не входят в норму бесплатного багажа (оплачиваются как превышающий багаж).
3. Скажите свою фамилию по буквам.

Преподаватель: _____

Билет № 5

(ПК 1.1, 1.3, 3.1, 3.3, ОК 1-9, 3-1, У-1-3)

для проведения экзамена

по специальности: _____

дисциплина «Иностранный язык» (английский)

I. Read and translate the text “INFORMATION DESK”.

II. Answer the questions:

1. What carry-on baggage does IATA allow at present?

2. In what case may a dog be carried free of charge?
3. What kind of information does an airline ticket have?

III. Translate into English:

1. Регистрация начинается за 2 часа до вылета.
2. Электро-бытовые предметы, домашние животные и растения не входят в норму бесплатного багажа (оплачиваются как превышающий багаж).
3. Скажите свою фамилию по буквам.

Преподаватель: _____

Билет № 6

(ПК 1.1, 1.3, 3.1, 3.3, ОК 1-9, 3-1, У-1-3)
для проведения экзамена

по специальности: _____

дисциплина «Иностранный язык» (английский)

I. Read and translate the text “IATA”.

II. Answer the questions:

1. What information can passengers get at the Information Desk?
2. What security systems are used at the airport?
3. What is the baggage allowance for the economy class passengers?

III. Translate into English:

1. Посадка на рейс 36 будет у выхода 2.
2. Собака-поводырь перевозится бесплатно.
3. Вы можете получить свой багаж в зоне выдачи багажа.

Преподаватель: _____

Билет № 7

(ПК 1.1, 1.3, 3.1, 3.3, ОК 1-9, 3-1, У-1-3)
для проведения экзамена

по специальности: _____

дисциплина «Иностранный язык» (английский)

I. Read and translate the text “IATA”.

II. Answer the questions:

1. What information can passengers get at the Information Desk?
2. What is the baggage allowance for the economy class passengers?
3. Who takes care of “Unaccompanied Minors” between check-in and boarding?

III. Translate into English:

1. Посадка на рейс 36 будет у выхода 2.
2. Собака-поводырь перевозится бесплатно.
3. Вы можете получить свой багаж в зоне выдачи багажа.

Преподаватель: _____

Билет № 8
(ПК 1.1, 1.3, 3.1, 3.3, ОК 1-9, 3-1, У-1-3)
для проведения экзамена

по специальности: _____
дисциплина «Иностранный язык» (английский)

I. Read and translate the text “IATA”.

II. Answer the questions:

1. What information can passengers get at the Information Desk?
2. What is the baggage allowance for the economy class passengers?
3. Who takes care of “Unaccompanied Minors” between check-in and boarding?

III. Translate into English:

1. Посадка на рейс 36 будет у выхода 2.
2. Собака-поводырь перевозится бесплатно.
3. Вы можете получить свой багаж в зоне выдачи багажа.

Преподаватель: _____

Билет № 9
(ПК 1.1, 1.3, 3.1, 3.3, ОК 1-9, 3-1, У-1-3)
для проведения экзамена

по специальности: _____
дисциплина «Иностранный язык» (английский)

I. Read and translate the text “IATA”.

II. Answer the questions:

1. What security systems are used at the airport?
2. What is the baggage allowance for the economy class passengers?
3. Who takes care of “Unaccompanied Minors” between check-in and boarding?

III. Translate into English:

1. Посадка на рейс 36 будет у выхода 2.
2. Собака-поводырь перевозится бесплатно.
3. Вы можете получить свой багаж в зоне выдачи багажа.

Преподаватель: _____

Билет № 10
(ПК 1.1, 1.3, 3.1, 3.3, ОК 1-9, 3-1, У-1-3)
для проведения экзамена

по специальности: _____
дисциплина «Иностранный язык» (английский)

I. Read and translate the text “IATA”.

II. Answer the questions:

1. What security systems are used at the airport?
2. What is the baggage allowance for the economy class passengers?
3. Who takes care of “Unaccompanied Minors” between check-in and boarding?

III. Translate into English:

1. Посадка на рейс 36 будет у выхода 2.
2. Собака-поводырь перевозится бесплатно.
3. Вы можете получить свой багаж в зоне выдачи багажа.

Преподаватель: _____

Билет № 11
(ПК 1.1, 1.3, 3.1, 3.3, ОК 1-9, 3-1, У-1-3)
для проведения экзамена

по специальности: _____
дисциплина «Иностранный язык» (английский)

I. Read and translate the text “TICKET FARES”.

II. Answer the questions:

1. What must a passenger do if he has overweight?
2. What are the three formalities that are required of arriving international passengers?
3. What dangerous goods can you name?

III. Translate into English:

1. У нас есть скидки для пенсионеров.
2. Вы можете получить всю необходимую информацию в Справочном бюро.
3. Вы должны оплатить сверхнормативный багаж.

Преподаватель: _____

Билет № 12
(ПК 1.1, 1.3, 3.1, 3.3, ОК 1-9, 3-1, У-1-3)
для проведения экзамена

по специальности: _____
дисциплина «Иностранный язык» (английский)

I. Read and translate the text “CUSTOMS CONTROL”.

II. Answer the questions:

1. What is an airline ticket?

2. What types of flights can you name?
 3. What are three packing groups of dangerous goods?
- III. Translate into English:
1. Стоимость билета (тариф) для детей до 12 лет – 50 % от стоимости взрослого билета.
 2. Регистрация начинается за два часа до вылета.
 3. Ваш запрос введен в компьютер.

Преподаватель: _____

Билет № 13
(ПК 1.1, 1.3, 3.1, 3.3, ОК 1-9, 3-1, У-1-3)
для проведения экзамена

по специальности: _____
дисциплина «Иностранный язык» (английский)

- I. Read and translate the text “AIRPORT CONTROLS”.
- II. Answer the questions:
 1. What types of information service are used at the airport?
 2. Where can the incoming passengers receive their baggage?
 3. What do different tables and a schedule inform passengers about?
- III. Translate into English:
 1. Пройдите в зал ожидания.
 2. Вам нужен обратный билет с открытой датой?
 3. Ознакомьтесь (прочитайте), пожалуйста, со списком предметов, запрещенных для ввоза.

Преподаватель: _____

Билет № 14
(ПК 1.1, 1.3, 3.1, 3.3, ОК 1-9, 3-1, У-1-3)
для проведения экзамена

по специальности: _____
дисциплина «Иностранный язык» (английский)

- I. Read and translate the text “SECURITY CONTROL”.
- II. Answer the questions:
 1. What does the term “airline” mean?
 2. What are duties and responsibilities of a passenger service agent?
 3. What is the baggage allowance for the economy class passengers?
- III. Translate into English:
 1. Пройдите в зал ожидания.
 2. Вам нужен обратный билет с открытой датой?
 3. Ознакомьтесь (прочитайте), пожалуйста, со списком предметов, запрещенных для ввоза.

Преподаватель: _____

Билет № 15
(ПК 1.1, 1.3, 3.1, 3.3, ОК 1-9, 3-1, У-1-3)
для проведения экзамена

по специальности: _____
дисциплина «Иностранный язык» (английский)

- I. Read and translate the text “SECURITY SYSTEMS”.
- II. Answer the questions:
 1. What information does a boarding pass include?
 2. In what case may a dog be carried free of charge?
 3. What types of flight does an air traffic schedule deal with?
- III. Translate into English:
 1. Скажите вашу фамилию по буквам.
 2. Материалы и вещества, вредные или опасные для пассажиров, членов экипажа или воздушного судна, запрещены для перевозки в самолете.
 3. Время полета до Москвы около 8 часов.

Преподаватель: _____

Билет № 16
(ПК 1.1, 1.3, 3.1, 3.3, ОК 1-9, 3-1, У-1-3)
для проведения экзамена

по специальности: _____
дисциплина «Иностранный язык» (английский)

- I. Read and translate the text “MOTHER-AND-CHILD ROOM”.
- II. Answer the questions:
 1. What types of Control are there at the International airport?
 2. Why is all the information in the ticket given in block capital letters?
 3. What can you say about Security Control?
- III. Translate into English:
 1. Приготовьте ваш паспорт, билет и посадочный талон для проверки.
 2. По причине безопасности не разрешается перевозить все острые предметы - такие, как ножи, ножницы – в ручной клади.
 3. Они должны быть упакованы в багаже.

Преподаватель: _____

Билет № 17
(ПК 1.1, 1.3, 3.1, 3.3, ОК 1-9, 3-1, У-1-3)
для проведения экзамена

по специальности: _____

дисциплина «Иностранный язык» (английский)

- I. Read and translate the text “CABIN BAGGAGE”.
- II. Answer the questions:
 1. How many classes are all dangerous goods divided into?
 2. What is subject to the Customs inspection?
 3. What does the staff of the airport pay special attention to?
- III. Translate into English:
 1. Норма ручной клади – 5 кг.
 2. Собака-поводырь должна быть в наморднике.
 3. Не беспокойтесь, я проверю вашу камеру вручную.

Преподаватель: _____

Билет № 18

(ПК 1.1, 1.3, 3.1, 3.3, ОК 1-9, 3-1, У-1-3)

для проведения экзамена

по специальности: _____

дисциплина «Иностранный язык» (английский)

- I. Read and translate the text “AIR TRAFFIC SCHEDULE”.
- II. Answer the questions:
 1. What is the usual check-in procedure for the outgoing passengers?
 2. What are the rules for domestic animal transportation by air?
 4. What are three packing groups of dangerous goods?
- III. Translate into English:
 1. Положите свою ручную кладь, одежду и обувь на транспортер.
 2. Ваша виза действительна. Вот она.
 3. Мы принимаем наличные и кредитные карты.

Преподаватель: _____

Билет № 19

(ПК 1.1, 1.3, 3.1, 3.3, ОК 1-9, 3-1, У-1-3)

для проведения экзамена

по специальности: _____

дисциплина «Иностранный язык» (английский)

- I. Read and translate the text “AN AIRPORT”.
- II. Answer the questions:
 1. What can threaten aviation safety?
 2. Who takes care of “Unaccompanied Minors” between check-in and boarding?
 3. What does the ticket fare depend on?
- III. Translate into English:

1. Вы хотите забронировать место у окна?
2. Все острые предметы в ручной клади будут конфискованы в зоне досмотра перед посадкой на борт самолета.
3. Ваш рейс задерживается на 2 часа из-за плохой погоды в пункте назначения.

Преподаватель: _____

Билет № 20
(ПК 1.1, 1.3, 3.1, 3.3, ОК 1-9, 3-1, У-1-3)
для проведения экзамена

по специальности: _____
дисциплина «Иностранный язык» (английский)

- I. Read and translate the text “AIRLINE SERVICES”.
- II. Answer the questions:
 1. What can you say about Security Control?
 2. Why has IATA prescribed weight limits on checked-in baggage?
 3. Where can the incoming passengers receive their baggage?
- III. Translate into English:
 1. Допустимый вес багажа для пассажиров эконом класса – 20 кг.
 2. К сожалению, на рейс 36 билетов нет.
 3. Вы должны упаковать все острые предметы – такие как ножи, ножницы – в багаже.

Преподаватель: _____

Билет № 21
(ПК 1.1, 1.3, 3.1, 3.3, ОК 1-9, 3-1, У-1-3)
для проведения экзамена

по специальности: _____
дисциплина «Иностранный язык» (английский)

- I. Read and translate the text “AIRLINE SERVICES”.
- II. Answer the questions:
 1. What can you say about Security Control?
 2. What does the ticket fare depend on?
 3. Where can the incoming passengers receive their baggage?
- III. Translate into English:
 1. Вы хотите забронировать место у окна?
 2. Все острые предметы в ручной клади будут конфискованы в зоне досмотра перед посадкой на борт самолета.
 3. Ваш рейс задерживается на 2 часа из-за плохой погоды в пункте назначения.

Преподаватель: _____

Билет № 22
(ПК 1.1, 1.3, 3.1, 3.3, ОК 1-9, 3-1, У-1-3)
для проведения экзамена

по специальности: _____

дисциплина «Иностранный язык» (английский)

- I. Read and translate the text “AIRLINE SERVICES”.
- II. Answer the questions:
 1. What can you say about Security Control?
 2. What does the ticket fare depend on?
 3. Where can the incoming passengers receive their baggage?
- III. Translate into English:
 1. Вы хотите забронировать место у окна?
 2. Все острые предметы в ручной клади будут конфискованы в зоне досмотра перед посадкой на борт самолета.
 3. Ваш рейс задерживается на 2 часа из-за плохой погоды в пункте назначения.

Преподаватель: _____

Система оценивания

5 «отлично»: задания выполнены в полном объеме. Студент работал полностью самостоятельно. В переводе сохранена основная мысль и ответы на вопросы даны в полном объеме. При ответе нет заминок и ошибок. В переводе предложений ошибок нет.

4 «хорошо»: задания выполнены студентом в полном объеме и самостоятельно. Допускается одна или несколько ошибок, не искажающих содержание. Устный ответ не содержит заминок.

3 «удовлетворительно»: на выполнение заданий затрачено много времени. Допущены более трех ошибок при переводе и практическое задание выполнено не в полном объеме. Присутствуют заминки и ошибки в устном ответе.

2 «неудовлетворительно»: выставляется в том случае, когда студент оказался неподготовленным к выполнению задания или значительная часть работы выполнена не самостоятельно. Допущены существенные ошибки, показавшие, что студент не владеет обязательными умениями по данной теме в полной мере.

Дисциплина ОГСЭ.04 « Физическая культура »:

1. КОС текущего контроля:

**КОС оценки остаточных знаний
по дисциплине «Физическая культура»**

Пояснительная записка

Цель: определение уровня знаний студентов, полученных в процессе обучения на занятиях по дисциплине «Физическая культура» за 2022-2023 учебный год.

Форма проверки остаточных знаний: выполнение практических заданий, устный опрос.

Продолжительность: 15 минут (на устный опрос), до 60 минут на выполнение практических заданий.

Проверка остаточных знаний студентов содержит вопросы по всем темам дисциплины «Физическая культура».

Компетенции, формирование которых проверяются практическим заданием остаточных знаний:

Общие компетенции:

Код	Наименование результата обучения
ОК 2	Использовать современные средства поиска, анализа и интерпретации информации и информационные технологии для выполнения задач профессиональной деятельности;
ОК 3.	Планировать и реализовывать собственное профессиональное и личностное развитие, предпринимательскую деятельность в профессиональной сфере, использовать знания по финансовой грамотности в различных жизненных ситуациях;
ОК 6.	Проявлять гражданско-патриотическую позицию, демонстрировать осознанное поведение на основе традиционных общечеловеческих ценностей, в том числе с учетом гармонизации межнациональных и межрелигиозных отношений, применять стандарты антикоррупционного поведения;

Знания:

Код	Наименование
З-1	о роли физической культуры в общекультурном, профессиональном и социальном развитии человека;
З-2	основы здорового образа жизни

Умения:

Код	Наименование
------------	---------------------

У-1	использовать физкультурно-оздоровительную деятельность для укрепления здоровья, достижения жизненных и профессиональных целей;
-----	--

Примерный перечень вопросов для устного опроса 1курс

Тема 1.1. Физическая культура и спорт в России

Важнейшие решения правительства по вопросам развития физической культуры и спорта. Задачи и содержание программы по физической культуре и организация занятия. Оздоровительная, физкультурная, спортивная и оборонная работа в филиале. История развития физкультуры (ОК 2,3,6)

Вопросы:

1. Нормативные документы в области физической культуры
2. Задачи физической культуры для гармоничного развития личности
3. Оздоровительная физическая культура и ее формы
4. Комплекс ГТО история развития
5. История развития физической культуры

Тема 1.2 . Профессионально-прикладная подготовка (ОК 2,3,6)

Теоретические сведения о профессионально-прикладной подготовке авиационного диспетчера. Специфика и психофизические особенности труда авиационного диспетчера.

Вопросы:

1. Специфика труда авиационного диспетчера
2. Особенности труда авиационного диспетчера

Тема 2. Легкая атлетика(ОК 2,3,6)

Требования программы и нормативы по легкой атлетике. Проведение самостоятельной разминки перед выполнением нормативов по бегу, прыжкам, метаниям. Выполнение функции помощника судьи на одном из видов бега, прыжков и метания. Самостоятельная подготовка мест для занятия бегом, прыжками и метаниями. Требования техники безопасности при занятиях легкой атлетикой.

Б е г.

Обучение технике специально-беговых упражнений. Совершенствование техники бега на короткие дистанции. Низкий старт, бег по дистанции и финиширование. Пробежка дистанции 30 м, 60 м с низкого старта и с хода. Эстафетный бег и способы передачи эстафетной палочки.

Совершенствование техники бега на средние дистанции: высокий старт, бег по прямой и повороту. Повторный и переменный бег на отрезках 80-200 м. Особенности бега по пересеченной местности: бег в гору и под уклон, по

жесткому и скользкому грунту; преодоление искусственных и естественных препятствий, барьеров, поваленных деревьев, кустарника, канав и т.п. Подготовка и выполнение нормативов в беге на 100 м, кроссе 1000 и 3000 м.

Прыжки.

Совершенствование техники прыжка в длину с места и с разбега способом «согнув ноги». Изучение специальных прыжковых и подводящих упражнений. Изучение способов подбора разбега в прыжках в длину и высоту. Совершенствование техники прыжка в высоту способом «перешагивания». Подготовка и выполнение нормативов в прыжках в длину и высоту.

Метание.

Совершенствование техники метания гранаты. Метание гранаты из различных положений, метание в цель и на дальность. Подготовка и выполнение норматива в метании гранаты 700 г.

Вопросы:

1. Функции помощника судьи на соревнованиях по бегу
2. Самостоятельная подготовка мест для занятия бегом, прыжками и метаниями.
3. Назовите особенности бега по пересеченной местности
4. Назовите специальные и подводящие прыжковые упражнения
5. Этапы подготовки и выполнения метания гранаты 700 гр

Тема 3 Волейбол

Теоретические сведения о волейболе. Краткие сведения о развитии волейбола в России. Правила соревнований, положения системы розыгрыша. Общие развивающие и специальные упражнения волейболиста. Стойки игрока – низкая, средняя, высокая. Перемещения – приставным шагом, скачком, броском. Падения – назад на спину, с перекатом на бедро, на спину. Передача мяча. Верхняя передача мяча в высокой, средней и низкой стойках. Нижняя передача. Подачи. Нижняя прямая и боковая подачи. Нападающий удар. Прямой нападающий удар. Прием мяча с подачи. Одиночное блокирование.

Вопросы:

1. На сколько зон делится площадка для волейбола
2. Из каких элементов состоит волейбол
3. Кто не участвует в приеме мяча
4. Выполняется ли разбег при нападающем ударе
5. В каких вариантах может выполняться верхняя прямая подача

Тема 4 Баскетбол (ОК 2,3,6)

Теоретические сведения о технике и тактике игры в баскетбол. Понятие о системах ведения игры в нападении и защите. Знакомство с правилами игры. Разучивание и совершенствование индивидуальных технических приемов. Передвижение в баскетбольной стойке приставным шагом вперед, назад, влево, вправо. Техника передачи двумя руками от груди одной рукой от плеча на месте и в движении. Ведение мяча по прямой, с изменением направления, изменяя высоту отскока мяча. Повороты с мячом и без мяча. Остановки двумя шагами после ведения мяча, прыжком. Техника бросков одной рукой от плеча на месте, в парах. Техника броска в прыжке. Техника «двухшажного хода» после ведения с последующим броском по кольцу одной рукой от плеча сверху. То же после ловли мяча в движении партнера. Совершенствование разученных технических приемов в их сочетании. Техника «финтов» без противодействия. Индивидуальные и командные действия игроков в защите. Опекание нападающих, владеющих мячом, и без мяча, выбивание, накрывание, перехват, выравнивание, подстраховка, переключение. Наиболее распространенные варианты «зонной защиты»: 2-1-2, 1-3-1. Индивидуальные и командные действия игроков в нападении. Использование ведения мяча, передач бросков по кольцу, выбор места для получения мяча и завершение броска по кольцу. Уход от опеки защитника при помощи обманных движений, наведения. Применения заслонов, изменения направления движения, добивание мяча после отскока от щита или корзины. Командные действия: постепенное нападение, быстрый прорыв. Учебные игры с применением: технических приемов, изученных на занятии.

Вопросы:

- 1 Сколько по времени длится игра в баскетбол
- 2 Сколько шагов можно сделать с мячом в руках
3. Особенность игровой площадки в баскетболе
- 4 Какое время в баскетболе
- 5 На какой высоте от пола находится корзина

Тема 5 Гимнастика

Теоретические сведения о гимнастике.

Краткие сведения о развитии гимнастики, правила поведения учащихся на занятиях гимнастикой. Требования программы и нормативы по гимнастике. Название гимнастических снарядов и их частей. Меры предосторожности при переносе и установке гимнастических снарядов. Причины травм при занятиях гимнастикой и их профилактика. Страховка и первая помощь при травмах. Составление по заданию преподавателя физического воспитания комплексов упражнений и практическое проведение их с группой. Порядок организации и проведения соревнований по гимнастике.

Разучивание упражнений, способствующих развитию физических качеств, воспитанию навыков, необходимых курсантам для работы в подразделениях

ГА. Разучивание упражнений, способствующих совершенствованию координации движений, вестибулярной устойчивости, улучшению работы сердечно-сосудистой и двигательной системы.

Вольные упражнения и элементы акробатики.

Основные:

1. Движение руками (рукой): руки назад, вниз, в стороны, вперед, вправо, влево, вверх; сгибание в локтевых суставах; повороты рук, сгибания, сгибания и повороты кистей.
2. Движение ногами (ногой): ногу вперед, назад, в сторону, повороты ноги, сгибание ноги в коленном суставе, движение стопой.
3. Туловищем: наклоны вперед, назад, влево, вперед, вправо; повороты налево, направо, назад.
4. Движение головой: наклоны вперед, назад, влево, вправо; повороты налево, направо (на 90^0).

Акробатика.

Перекаты: назад, в сторону. Кувырки: вперед, назад в группировке. Длинный кувырок. Переворот боком. Стойки на лопатках, на голове. Стойка на руках у опоры (с помощью). Комплекс акробатических упражнений и комплекс типа разминки по заданию преподавателя физической культуры.

Упражнения на перекладине.

Висы – стоя, сзади и прогнувшись. Упор с прыжка. Перемахи одной в упор верхом и в упор сзади. Повороты из упора сзади и упора верхом в упор. Подъем – верхом после спада из упора верхом, переворотом в упор из виса стоя. Обороты назад из упора верхом. Соскок махом назад из упора без поворота и с поворотом на 90^0 и 180^0 , махом вперед из упора сзади, перемахом, с поворотом на 90^0 и 180^0 из упора верхом. Размахивание в висе, подъем переворотом в упор из виса, мах дугой, повороты в висе из маха вперед. Соскоки на махе назад, дугой из упора, с поворотом на 180^0 .

Вопросы:

- 1 Меры предосторожности при переносе и установке гимнастических снарядов. Причины травм при занятиях гимнастикой и их профилактика
- 2 Название гимнастических снарядов и их частей. Меры предосторожности при переносе и установке
- 3 Терминология в гимнастике
- 4 Страховка и первая помощь при травмах.
- 5 правила поведения учащихся на занятиях гимнастикой

Примерный перечень вопросов для устного опроса 2 курс

Тема 1 Организация и проведение соревнований. Основы спортивного судейства.(ОК 2,3,6)

Спортивные соревнования в российской системе физической культуры. Характер и разновидности соревнований. Положение о соревнованиях. Программа и календарь проведения соревнований. Заявки на участие в соревнованиях. Права и обязанности участника соревнований, капитана команды, представителя (тренера) команды. Роль судьи. Подготовка мест соревнований, инвентаря и оборудования. Медицинский контроль и оказание первой медицинской помощи на соревнованиях. Основные правила соревнований. Методика судейства. Способы определения результатов, системы зачетов. Определение победителей, подведение итогов соревнований.

Вопросы

- 1 Назовите характер и разновидности соревнований
- 2 Права и обязанности участника соревнований, капитана команды, представителя (тренера) команды.
- 3 Медицинский контроль и оказание первой медицинской помощи на соревнованиях.
- 4 Методика судейства
- 5 Способы определения результатов, системы зачетов.

Тема 2 Легкая атлетика(ОК 2,3,6)

Теоретические сведения о легкой атлетике. Основы методики самостоятельных тренировочных занятий бегом, прыжками и метаниями. Выполнение функций судьи на одном из видов легкой атлетики.

Практические занятия.

Совершенствование техники бега на короткие и средние дистанции, по пересеченной местности (кросс). Совершенствование техники прыжка в длину способом «ножницы» и в высоту способом «перекидной». Изучение и совершенствование техники тройного прыжка с места и с разбега. Изучение техники толкания ядра с места и со скачка. Совершенствование техники метания гранаты. Подготовка и выполнение контрольных нормативов в беге на 100, 400 и 3000 м, прыжках в длину и высоту, метании гранаты и толкании ядра.

Вопросы:

- 1 Основы методики самостоятельных тренировочных занятий бегом,
- 2 Основы методики самостоятельных тренировочных занятий прыжками
- 3 Основы методики самостоятельных тренировочных занятий метаниями.
- 4 Функций судьи на одном из видов легкой атлетики.(вид л/а на выбор)
- 5 Техника безопасности при занятиях легкой атлетикой

Тема 3 Волейбол(ОК 2,3,6)

Совершенствование техники верхней и нижней передачи. Верхняя прямая и боковая подачи. Прямой и боковой нападающий удар. Групповое блокирование, страховка. Тактическое действие игроков на площадке.

Вопросы:

- 1 Кто является создателем игры волейбол
- 2 Размер игрового поля в волейбол
- 3 Высота сетки у мужчин и у женщин
- 4 Какой подачи нет в волейболе
- 5 Как называется действие игрока позволяющий оставить мяч в игре после подачи

Тема 4 Баскетбол(ОК2,3,6)

Совершенствование техники передач в движении с сопротивлением. Совершенствование техники ведения мяча левой, правой руками попеременно с изменениями направления, без зрительного контроля с противодействием. Совершенствование техники ведения мяча. Постановка заслонов (внутренние, внешние). Взаимодействие игроков при «зонной защите» 2-1-2, 1-3-1. Выбор места для борьбы за отскочивший мяч от щита или корзины. Варианты нападения против «зонной защиты». Выбор места для получения мяча. Применение разученных индивидуальных технических приемов: передач, ведения, финтов. Командные действия в нападении. Совершенствование постепенного нападения «быстрого прорыва», нападение с одним центровым. Учебные игры с применением разученных технических и тактических приемов.

Вопросы:

- 1 В каком году был изобретён баскетбол
- 2 Когда была создана Международная федерация баскетбола:
- 3 Технику передвижений в баскетболе
- 4 Сколько человек играют на площадке в составе одной команды:
- 5 Сколько времени может владеть команда мячом, до того как произвести бросок по кольцу

Тема 5 Гимнастика

Общеразвивающие и специальные упражнения. Совершенствование пройденного материала за I курс. Составление комплексов упражнений на снарядах, комплекса производственной гимнастики и практическое проведение их с группой

Вопросы:

- 1 Меры предосторожности при переносе и установке гимнастических снарядов. Причины травм при занятиях гимнастикой и их профилактика

- 2 Название гимнастических снарядов и их частей. Меры предосторожности при переносе и установке
- 3 Страховка и первая помощь при травмах.
- 4 правила поведения учащихся на занятиях гимнастикой
- 5 Составление комплексов упражнений на снарядах, комплекса производственной гимнастики и практическое проведение их с группой

Примерный перечень вопросов для устного опроса 3 курс

Тема 1 Краткая характеристика различных форм труда (умственная, физическая, смешанная). Динамика работоспособности человека в процессе труда (в течение рабочего дня, недели, месяца, года). Роль рационального режима труда, отдыха и питания в повышении и сохранении высокой работоспособности. Влияние занятий физической культурой и спортом на ускорение профессионального обучения и повышение квалификации. Методика подбора физических упражнений и видов спорта в целях борьбы с производственным утомлением, профилактики профессиональных заболеваний. Режим занятий физической культурой и спортом в свободное время.
(ОК 2,3,6)

Вопросы:

- 1 Методика подбора физических упражнений и видов спорта в целях борьбы с производственным утомлением, профилактики профессиональных заболеваний
- 2 Влияние занятий физической культурой и спортом на ускорение профессионального обучения и повышение квалификации.
- 3 Роль рационального режима труда, отдыха и питания в повышении и сохранении высокой работоспособности.
- 4 Режим занятий физической культурой и спортом в свободное время
- 5 Краткая характеристика различных форм труда (умственная, физическая смешанная)

Тема 2 Совершенствование техники бега на короткие и средние дистанции, прыжков в длину и высоту, метания гранаты, толкания ядра ранее изученными способами. Подготовка и выполнение контрольных нормативов в беге, прыжках и метаниях. Участие в квалифицированных соревнованиях по легкоатлетическому многоборью (ОК 2,3,6)

Вопросы:

- 1 Техника бега на короткие и средние дистанции ранее изученными способами
- 2 Техника прыжков в длину и высоту ранее изученными способами

- 3 Техника метания гранаты, ранее изученными способами
- 4 Техника толкания ядра ранее изученными способами
- 5 Техника безопасности при занятиях легкой атлетикой

Тема 3 Волейбол

Практическое судейство, участие в соревнованиях. Обучение индивидуальным и командным действиям в нападении и защите. Соревнования внутри учебной группы.
(ОК 2,3,6)

Вопросы:

- 1 Как называется действие игрока позволяющий оставить мяч в игре после подачи
- 2 Цель игры в три касания?
- 3 Когда используется нижний прием подачи
- 4 Во время игры команда получает очко
- 5 Как называется свободный защитник

Тема 4 Гимнастика

Совершенствование комплекса упражнений ОФП на снарядах. Перекладина: оборот вперед, назад, в упоре. Мах дугой из упора. Подъем разгибом и из виса. Подъем верхом (правой, левой). Подтягивание 10-12-13 раз.
Атлетическая гимнастика на снарядах
(ОК 2,3,6)

Вопросы:

- 1 Техника безопасности при занятиях со снарядами
- 2 Техника выполнения подтягиваний
- 3 Функций судьи на одном из видов легкой атлетики.(вид л/а на выбор)
- 4 Техника безопасности при занятиях легкой атлетикой
- 5 Составить комплекс УГГ

Приметный перечень практических заданий

Девушки и юноши 1-3 курса(Баскетбол)

Оборудование

Площадка со специальной разметкой баскетбола.

Девять фишек-ориентиров; один баскетбольный мяч (рис. 2).

Программа испытаний

Участник находится за лицевой линией на линии старта лицом к фишке № 1 без мяча. По сигналу судьи участник двигается к фишке № 1, оббегает ее с левой стороны, затем двигается к фишке № 2, оббегает ее с правой стороны,

после этого оббегает фишку № 3 с левой стороны. Оббежав фишку № 3, участник движется к мячу № 1 и выполняет поочередно два штрафных броска мячами № 1 и № 2. Выполнив штрафные броски, участник движется к мячу № 3, берет мяч и выполняет ведение к фишке № 4, обводит ее с правой стороны дальней рукой от фишки, фишку № 5 с левой стороны дальней рукой от фишки, фишку № 6 с правой стороны дальней рукой от фишки. Далее участник движется с ведением к центральному кругу и обводит его по часовой стрелке дальней рукой от круга. После того, как участник обвел центральный круг, он движется к фишке № 7, обводит ее с правой стороны, выполняя ведение правой рукой, далее движется к фишке № 8, обводит ее с левой стороны, выполняя ведение левой рукой, затем обводит фишку № 9 с правой стороны правой рукой, ведет мяч ко второму щиту и выполняет бросок мяча в кольцо, используя двушажную технику. После броска участник направляется к мячу № 4 и выполняет поочередно два штрафных броска мячами № 4 и № 5. Выполнив штрафные броски, участник ускоряется к мячу № 6, расположенному в центральном круге, берет его и, выполняя ведение, движется в направлении первого щита к линии штрафного броска, от линии штрафного броска, выполняет передачу в шит, ловит отскок и выполняет бросок мяча в кольцо любым способом.

В случае непопадания в корзину мячами № 3 и № 6 участнику дается одна дополнительная попытка для попадания в кольцо любым способом.

Остановка секундомера осуществляется после выполнения точного броска в момент касания мяча № 6 площадки или после выполнения дополнительного броска. Расстояние между фишками по 1,5 метра.

Время, затраченное участником на выполнение упражнения, определяется с точностью до 0.01 с.

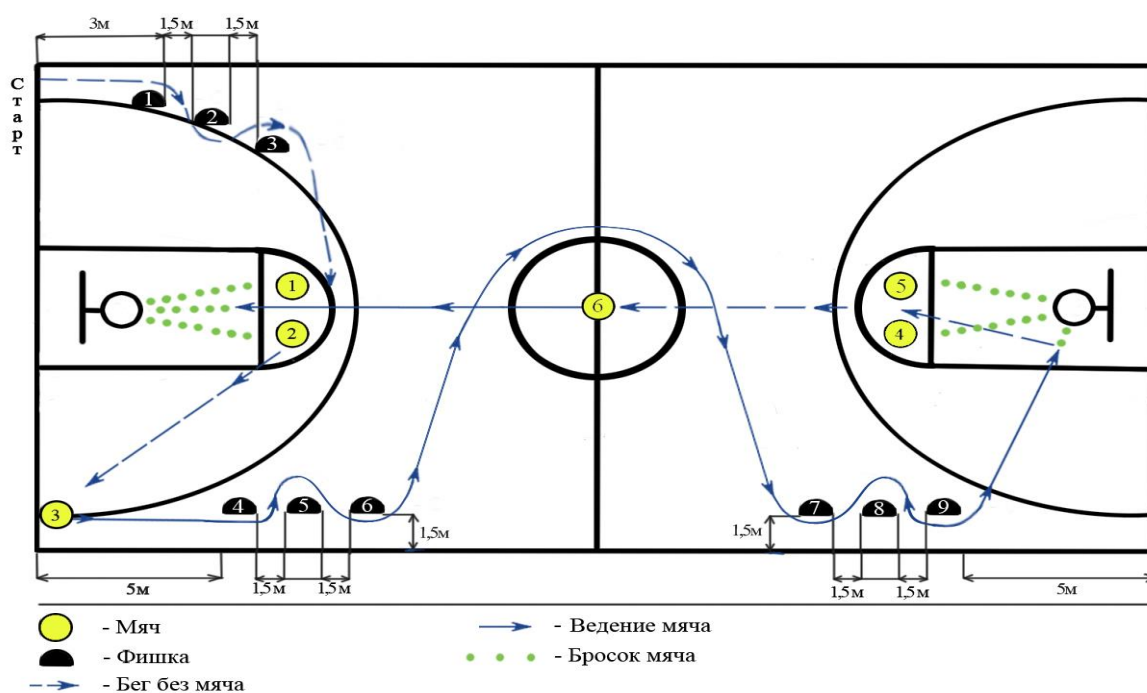

Оценка испытаний

Фиксируется время преодоление дистанции и точность броска.

Остановка секундомера осуществляется в момент касания мячом площадки после броска в корзину после двух шагов из-под щита. В первом случае непопадания в корзину после двух шагов участник не имеет право выполнить дополнительные попытки, к его времени прибавляется 4 секунды.

Если участник продолжает выполнение упражнения или уходит с площадки, не выполнив дополнительные две попытки во втором броске, то к его времени добавляются 10 секунд за каждый несовершенный бросок. Если участник из трёх бросков, совершенных из-под щита, не попал ни разу в кольцо, он наказывается штрафом - 6 секунд. За каждое нарушение правил (пробежка, пронос мяча, двойное ведение, касание круга) участнику к фактическому времени прибавляется по 1 сек., за необегание кругов – 6 сек. штрафного времени за круг.

Девушки 1-3 курс(гимнастика)

И. п. – основная стойка.

1 – махом одной и толчком другой, два переворота в сторону («колесо») слитно (1,0 + 1,0 балл) в стойку ноги врозь – поворот в сторону движения и равновесие, руки в стороны («ласточка») (держать) (1,0 балл);

2 – не приставляя ногу, кувырок вперёд в упор присев (0,5 балла) – перекат назад в стойку на лопатках без помощи рук (держать) (1,0 балл) – перекатом вперёд встать и прыжок с поворотом на 180° (0,5 балла);

3 – шагом вперёд одноимённый поворот на 360°, сгибая свободную ногу вперёд (0,5 балла) – шагом вперёд прыжок со сменой согнутых ног («козлик») (0,5 балла) – шагом вперёд кувырок в сед в группировке;

4 – сед углом (держать), руки в сторону (1,0 балл) – сед скрестно согнув ноги, поворот кругом в упор присев – кувырок назад (0,5 балла) – кувырок назад согнувшись в стойку ноги врозь согнувшись, руки в стороны-вверх (0,5 балла) – выпрямляясь, прыжком стойка, руки в стороны;

5 – кувырок вперёд прыжком (0,5 балла) – прыжок ноги врозь, руки

вверх (0,5 балла) – кувырок вперёд – прыжок с поворотом на 180° (1,0 балл).

Юноши 1-3 курсов(гимнастика)

И.п. – основная стойка.

1 – левую в сторону на носок, левую руку в сторону, правую руку перед грудью и одноимённый поворот на правой на 360° в стойку ноги врозь, руки в стороны (1,0 балл)* – наклон вперёд прогнувшись и кувырок вперёд в стойку на лопатках без помощи рук (держать) (1,0 балл);

2 – перекат вперёд в сед в группировке – сед углом, руки в стороны (держать) (1,0 балл) – поворот кругом в упор лёжа на согнутых руках – выпрямить руки и толчком ног упор присев – силой стойка на голове и руках (держать) (1,0 балл);

3 – опуститься в упор присев – кувырок назад (0,5 балла) – кувырок назад согнувшись (0,5 балла) – выпрямиться в стойку, руки в стороны;

4 – шагом вперёд прыжок со сменой ног («ножницы») (0,5 балла) – шаг вперёд и махом одной, толчком другой, стойка на руках (обозначить) (1,0 балл) – кувырок вперёд – встать руки вверх;

5 – переворот в сторону («колесо») в стойку ноги врозь (1,0 балл) - приставляя ногу, поворот в сторону движения – кувырок вперёд (0,5 балла) - кувырок вперёд прыжком (1,0 балл) - прыжок с поворотом на 180° (1,0 балл)

* Примечание – поворот может выполняться в любую сторону.

Система оценивания

При оценивании практической работы студента учитывается следующее:

- качество выполнения практической части работы;

- Оценка производится по пятибалльной шкале:

«5» (отлично) – за глубокое и полное овладение содержанием учебного материала, в котором студент свободно и уверенно ориентируется; за умение практически применять теоретические знания и обосновывать свои суждения. Оценка «5» (отлично) предполагает грамотное и логичное изложение ответа.
«4» (хорошо) – если студент полно освоил учебный материал, владеет научно-понятийным аппаратом, ориентируется в изученном материале, осознанно применяет теоретические знания на практике, грамотно обосновывает ответ, но содержание и форма ответа имеют мелкие неточности.

«3» (удовлетворительно) – если студент обнаруживает знание и понимание основных положений учебного материала, но допускает неточности в применении теоретических знаний при ответе на практико-ориентированные вопросы; не умеет доказательно обосновать собственные суждения.

«2» (неудовлетворительно) – если студент имеет разрозненные, бессистемные знания, допускает ошибки в определении базовых понятий, искажает их смысл; не может практически применять теоретические знания.

2. КОС промежуточной аттестации:

**КОС дифференцированного зачета
по дисциплине «Физическая культура»**

Пояснительная записка

Цель дифференцированного зачета: определение уровня знаний студентов, полученных в процессе обучения на занятиях по дисциплине за 5 семестр.

Продолжительность: 90 минут

Компетенции, формирование которых проверяется данным дифференцированным зачетом:

Общие компетенции:

Код	Наименование результата обучения
ОК 2	Использовать современные средства поиска, анализа и интерпретации информации и информационные технологии для выполнения задач профессиональной деятельности;
ОК 3.	Планировать и реализовывать собственное профессиональное и личностное развитие, предпринимательскую деятельность в профессиональной сфере, использовать знания по финансовой грамотности в различных жизненных ситуациях;
ОК 6.	Проявлять гражданско-патриотическую позицию, демонстрировать осознанное поведение на основе традиционных общечеловеческих ценностей, в том числе с учетом гармонизации межнациональных и межрелигиозных отношений, применять стандарты антикоррупционного поведения;

Знания:

Код	Наименование
З-1	о роли физической культуры в общекультурном, профессиональном и социальном развитии человека;
З-2	основы здорового образа жизни

Умения:

Код	Наименование
У-1	использовать физкультурно-оздоровительную деятельность для укрепления здоровья, достижения жизненных и профессиональных целей;

Дифференцированный зачет содержит вопросы и задания по темам дисциплины «Физическая культура».

Темы для проведения дифференцированного зачета

Полное содержание курса (ОК1-9,)

Система оценивания

Дифференцированный зачет проводится в тестовой форме. Всего в тесте 15 вопросов. Студенту задается 15 вопросов.

Вариант 1.

1) В каком году был усовершенствован комплекс ГТО

А) 1937

Б) 1936

В) 1939

2) Выберите дату создания Российского студенческого спортивного союза

А) 1993

Б) 1992

В) 1990

3) Выберите правильное определение Физической подготовки

А) вид неспециального физкультурного образования: процесс формирования двигательных навыков и развития физических способностей (качеств), необходимых в конкретной профессиональной или спортивной деятельности (физическая подготовка летчика, монтажника, сталевара и т.п.)

Б) процесс изменения форм и функций организма либо под воздействием естественных условий (питания, труда, быта), либо под воздействием целенаправленного использования специальных физических упражнений. Это также и результат воздействия указанных средств и процессов, который можно измерить в данный конкретный момент (размеры тела и его частей, показатели различных двигательных качеств и способностей, функциональные возможности систем организма).

В) вид физической культуры: целенаправленный процесс использования физических упражнений для восстановления или компенсации частично или временно утраченных двигательных способностей, лечения травм и их последствий.

4) . Особенность игровой площадки в баскетболе

а) она имеет определенный цвет (желтый с красным)

б) она имеет строгие размеры: длина 28 метров, ширина 15 метров

5) Выберите верные результаты для норматива бег 100 метров для девушек

А) 16,2сек-''5'' 17,0.сек-''4 '' 18,0сек-''3''.

Б) 13,2сек-''5'' 14,0.сек-''4 '' 15,0сек-''3''

В) 20,2сек-''5'' 21,0.сек-''4 '' 22,0сек-''3''

6) Выберите верные результаты для норматива прыжки в длину с места для девушек

А) 165см.-''5'' 150см.-''4'' 145см-''3''

Б) 185см.-''5'' 170см.-''4'' 155см-''3''

В) 195см.-''5'' 180см.-''4'' 175см-''3''

7) Выберите верные результаты для норматива подЪем туловища из положения лежа за одну минуту для девушек

А) 42раз –''5'' 36раз-''4'' 30раз-''3''.

Б) 30раз –''5'' 20раз-''4'' 10раз-''3''

В) 25раз –''5'' 15раз-''4'' 10раз-''3''

8) Выберите правильную дату создания 1 футбольной команды в России

А) 1897

Б) 1899

В) 1900

9) Выберите правильное определение Физической рекреации

А) вид физической культуры: целенаправленный процесс использования физических упражнений для восстановления или компенсации частично или временно утраченных двигательных способностей, лечения травм и их последствий.

Б) вид неспециального физкультурного образования: процесс формирования двигательных навыков и развития физических способностей (качеств), необходимых в конкретной профессиональной или спортивной деятельности (физическая подготовка летчика, монтажника, сталевара и т.п.)

В) вид физической культуры: использование физических упражнений, а также видов спорта в упрощенных формах, для активного отдыха людей, получения удовольствия от этого процесса, развлечения, переключения с одного вида деятельности на другой, отвлечения от обычных видов трудовой, бытовой, спортивной, военной деятельности.

10) Укажите верное утверждение:

А) подача в волейболе производится из-за лицевой линии

Б) Если обе команды набрали по 24 очка, игра идет до тех пор пока одна из команд не наберет преимущество в 3 очка

В) при планирующей подаче мяч идет по прямой траектории без вращения

11) Заполните пробел: Система игры *уступом* вперед при страховке игроком задней линии относится к _____ тактическим действиям в защите

12) Выберите правильное определение спорта

А) вид физической культуры: игровая, соревновательная деятельность и подготовка к ней, основанные на использовании физических упражнений и направленные на достижение наивысших результатов

Б) вид физической культуры: целенаправленный процесс использования физических упражнений для восстановления или компенсации частично или временно утраченных двигательных способностей, лечения травм и их последствий.

В) вид физической культуры: использование физических упражнений, а также видов спорта в упрощенных формах, для активного отдыха людей, получения удовольствия от этого процесса, развлечения, переключения с одного вида деятельности на другой, отвлечения от обычных видов трудовой, бытовой, спортивной, военной деятельности.

13) Выберите 2 верных ответа. При верхнем приеме подачи ошибкой НЕ является:

А) прием и отработка мяча ладонями

Б) присутствие работы ногами

В) пас ото лба, а не от груди

Г) локти и предплечья расположены параллельно

14) Выберите правильное определение Физические упражнения

А) движения или действия, используемые для развития физических способностей (качеств), органов и систем, для формирования и совершенствования двигательных навыков.

Б) процесс изменения форм и функций организма либо под воздействием естественных условий (питания, труда, быта), либо под воздействием целенаправленного использования специальных физических упражнений

В) вид неспециального физкультурного образования: процесс формирования двигательных навыков и развития физических способностей (качеств), необходимых в конкретной профессиональной или спортивной деятельности (физическая подготовка летчика, монтажника, сталевара и т.п.)

15) Выберите дату создания Всероссийского футбольного союза

А) 1911

Б) 1915

В) 1917

ВАРИАНТ 2

1) Выберите правильное определение Физической рекреации

А) вид физической культуры: целенаправленный процесс использования физических упражнений для восстановления или компенсации частично или временно утраченных двигательных способностей, лечения травм и их последствий.

Б) вид неспециального физкультурного образования: процесс формирования двигательных навыков и развития физических способностей (качеств), необходимых в конкретной профессиональной или спортивной деятельности (физическая подготовка летчика, монтажника, сталевара и т.п.)

В) вид физической культуры: использование физических упражнений, а также видов спорта в упрощенных формах, для активного отдыха людей, получения удовольствия от этого процесса, развлечения, переключения с одного вида деятельности на другой, отвлечения от обычных видов трудовой, бытовой, спортивной, военной деятельности.

2) Выберите дату создания Российского студенческого спортивного союза

А) 1993

Б) 1992

В) 1990

3) Выберите правильное определение Физические упражнения

А) движения или действия, используемые для развития физических способностей (качеств), органов и систем, для формирования и совершенствования двигательных навыков.

Б) процесс изменения форм и функций организма либо под воздействием естественных условий (питания, труда, быта), либо под воздействием целенаправленного использования специальных физических упражнений

В) вид неспециального физкультурного образования: процесс формирования двигательных навыков и развития физических способностей (качеств), необходимых в конкретной профессиональной или спортивной деятельности (физическая подготовка летчика, монтажника, сталевара и т.п.)

4) Выберите правильное определение Физической подготовки

А) вид неспециального физкультурного образования: процесс формирования двигательных навыков и развития физических способностей (качеств), необходимых в конкретной профессиональной или спортивной деятельности (физическая подготовка летчика, монтажника, сталевара и т.п.)

Б) процесс изменения форм и функций организма либо под воздействием естественных условий (питания, труда, быта), либо под воздействием целенаправленного использования специальных физических упражнений. Это также и результат воздействия указанных средств и процессов, который можно измерить в данный конкретный момент (размеры тела и его частей, показатели различных двигательных качеств и способностей, функциональные возможности систем организма).

В) вид физической культуры: целенаправленный процесс использования физических упражнений для восстановления или компенсации частично или временно утраченных двигательных способностей, лечения травм и их последствий.

5) Выбор способа и траектории передач зависит также от:

- а) состояния покрытия спортивной площадки
- б) характера противодействия соперника
- в) игровой сыгранности партнеров

б) Обучение передачам в движении необходимо начинать после овладения занимающимися техникой разновидностей ловли и передач мяча на месте и остановки двумя шагами с:

- а) броском в корзину
- б) передачей мяча
- в) ловлей мяча

7) В каком году был усовершенствован комплекс ГТО

А) 1937

Б) 1936

В) 1939

8) Выберите верные результаты для норматива прыжки в длину с места для юношей

А) 165см.-'5'' 150см.-'4'' 145см.-'3''

Б) 230см.-'5'' 220см.-'4'' 200см.-'3''

В) 195см.-'5'' 180см.-'4'' 175см.-'3''

9) Выберите верные результаты для норматива подЪем туловища из положения лежа за одну минуту для юношей

А) 55раз –'5'' 49раз-'4'' 45раз-'3''.

Б) 50раз –'5'' 40раз-'4'' 30раз-'3''

В) 25раз –'5'' 15раз-'4'' 10раз-'3''

10) Волейбол состоит из следующих элементов:

А) подача, прием, блок

Б) подача, пас, прием, блок

В) подача, пас, прием, нападающий удар, блок

Г) подача, прием, нападающий удар

11) Выберите правильное определение Физической рекреации

А) вид физической культуры: целенаправленный процесс использования физических упражнений для восстановления или компенсации частично или временно утраченных двигательных способностей, лечения травм и их последствий.

Б) вид неспециального физкультурного образования: процесс формирования двигательных навыков и развития физических способностей (качеств), необходимых в конкретной профессиональной или спортивной деятельности (физическая подготовка летчика, монтажника, сталевара и т.п.)

В) вид физической культуры: использование физических упражнений, а также видов спорта в упрощенных формах, для активного отдыха людей, получения удовольствия от этого процесса, развлечения, переключения с одного вида деятельности на другой, отвлечения от обычных видов трудовой, бытовой, спортивной, военной деятельности. +

12) В каких вариантах может выполняться верхняя прямая подача?

- А) только без вращения мяча
- Б) только с вращением мяча
- В) с вращением и без вращения мяча

13) Выберите верные результаты для норматива бег 30 метров для юношей

- А) 4,4 - "5" 4,7.- "4" 5,1-"3"
- Б) 6,0 - "5" 6,3.- "4" 6,7-"3"
- В) 7,0 - "5" 7,3.- "4" 7,7-"3"

14) Площадка для игры в волейбол делится на ...

- А) 4 зоны
- Б) 7 зон
- В) 6 зон
- Г) 5 зон

15) Выберите правильное определение спорта

А) вид физической культуры: игровая, соревновательная деятельность и подготовка к ней, основанные на использовании физических упражнений и направленные на достижение наивысших результатов

Б) вид физической культуры: целенаправленный процесс использования физических упражнений для восстановления или компенсации частично или временно утраченных двигательных способностей, лечения травм и их последствий.

В) вид физической культуры: использование физических упражнений, а также видов спорта в упрощенных формах, для активного отдыха людей, получения удовольствия от этого процесса, развлечения, переключения с одного вида деятельности на другой, отвлечения от обычных видов трудовой, бытовой, спортивной, военной деятельности.

**Таблица результатов правильных ответов (вариант 1)
 Ответы на тест (вариант 1)**

№ Задания	Ответ	№ Задания	Ответ
1	В	14	А
2	А	15	А
3	А		
4	Б		
5	А		
6	Б		
7	А		

8	А
9	В
10	А
11	активн ый
12	А
13	БВ

Ответы на тест (вариант 2)

№ Задания	Ответ	№ Задания	Ответ
1	В	14	В
2	А	15	А
3	А		
4	А		
5	Б		
6	В		
7	В		
8	Б		
9	А		
10	В		
11	Б		
12	В		
13	А		

Шкала оценивания

Количество правильных ответов	%	Оценка
14-15, развернутые ответы расписаны полностью, без ошибок	90-100	5 (отлично)
12-13, в развернутых ответах возможны мелкие неточности	70-89	4 (хорошо)
10-11, в развернутых ответах возможны серьезные неточности	50-69	3(удовлетворительно)
1-9, развернутые ответы	0-49	2 (неудовлетворительно)

не получены		
-------------	--	--

Дисциплина ОГСЭ.05 «Русский язык и культура речи»:

1. КОС текущего контроля:

**КОС оценки остаточных знаний
по дисциплине «Русский язык и культура речи»
Специальность 23.02.01 «Организация перевозок и управление на
транспорте (воздушный транспорт)»**

Пояснительная записка

Цель: определение уровня знаний студентов, полученных в процессе обучения на занятиях по дисциплине «Русский язык и культура речи» за 2022-2023 учебный год.

Форма проверки остаточных знаний: выполнение тестовых заданий.

Продолжительность: 40 минут

Проверка остаточных знаний студентов содержит тестовые задания по всем темам дисциплины «Русский язык и культура речи» и выполняется в двух вариантах. Каждый вариант включает в себя 20 тестовых заданий с выбором вариантов ответа.

Номер варианта определяется порядковым номером по журналу учебных занятий. Работа, выполненная по другому варианту, возвращается студенту без проверки.

Компетенции, формирование которых проверяются тестом остаточных знаний:

Профессиональные компетенции:

ПК 1.3	Оформлять документы, регламентирующие организацию перевозочного процесса.
--------	---

Общие компетенции:

Код	Наименование результата обучения
ОК 1	Выбирать способы решения задач профессиональной деятельности применительно к различным контекстам;
ОК 2	Использовать современные средства поиска, анализа и интерпретации информации и информационные технологии для выполнения задач профессиональной деятельности;
ОК 3.	Планировать и реализовывать собственное профессиональное и личностное развитие, предпринимательскую деятельность в профессиональной сфере, использовать знания по финансовой грамотности в различных жизненных ситуациях;

ОК 4.	Эффективно взаимодействовать и работать в коллективе и команде;
ОК 5.	Осуществлять устную и письменную коммуникацию на государственном языке Российской Федерации с учетом особенностей социального и культурного контекста;
ОК 6.	Проявлять гражданско-патриотическую позицию, демонстрировать осознанное поведение на основе традиционных общечеловеческих ценностей, в том числе с учетом гармонизации межнациональных и межрелигиозных отношений, применять стандарты антикоррупционного поведения;
ОК 7.	Содействовать сохранению окружающей среды, ресурсосбережению, применять знания об изменении климата, принципы бережливого производства, эффективно действовать в чрезвычайных ситуациях;
ОК 8.	Использовать средства физической культуры для сохранения и укрепления здоровья в процессе профессиональной деятельности и поддержания необходимого уровня физической подготовленности;
ОК 9.	Пользоваться профессиональной документацией на государственном и иностранном языках.

Знания:

Код	Наименование
З-1	различие между языком и речью;
З-2	качество литературной речи;
З-3	нормы русского литературного языка;
З-4	наиболее употребительные выразительные средства русского литературного языка;
З-5	языковые единицы разных уровней (фонетические, лексико-фразеологические и т.п.) и их функционирование в речи.

Умения:

Код	Наименование
У-1	совершенствовать речевую культуру с учетом профессиональных потребностей;
У-2	анализировать языковые единицы с точки зрения правильности, точности и уместности их употребления;
У-3	проводить лингвистический анализ текстов различных функциональных стилей и разновидностей языка;

У-4	выявлять орфоэпические, лексические, словообразовательные и иные ошибки и недочёты в специально подобранных текстах и в своей речи;
У-5	пользоваться правилами правописания, вариативными и факультативными знаками препинания;
У-6	владеть нормами словоупотребления;
У-7	пользоваться толковыми, фразеологическими, орфоэпическими, этимологическими словарями;
У-8	различать элементы нормированной и ненормированной речи.

**ВОЗМОЖНЫЙ ВАРИАНТ (ДЛЯ ТЕСТА)
Вариант № 1**

Вопрос 1. Назовите слово с безударной гласной в корне, проверяемой ударением (ПК 1.3, ОК 1-9, У 1-8):

- а) бетон
- б) печать
- в) трясина
- г) капуста

Вопрос 2. Буква «а» пишется в слове (ПК 1.3, ОК 1-9, У 1-8):

- а) пл_вец
- б) заг_рать
- в) тв_рить
- г) ск_кать

Вопрос 3. Буква «а» пишется в слове (ПК 1.3, ОК 1-9, У 1-8):

- а) ум_лять о помощи
- б) ст_рожить сад
- в) пол_скать щенка
- г) нак_лоть дров

Вопрос 4. Укажите слово с буквой «о» (ПК 1.3, ОК 1-9, У 1-8):

- а) ш_пот
- б) стаж_р
- в) девч_нка
- г) лж_шь

Вопрос 5. В слове пишется «с» (ПК 1.3, ОК 1-9, У 1-8):

- а) свя_ка
- б) про_ьба
- в) вни_
- г) гла_

Вопрос 6. В слове не пишется «т» (ПК 1.3, ОК 1-9, У 1-8):

- а) блес_нуть
- б) лес_ница
- в) крес_ный
- г) ус_ный

Вопрос 7. Укажите слово с орфографической ошибкой (ПК 1.3, ОК 1-9, У 1-8):

- а) свеж
- б) фальш
- в) сыпуч
- г) туч

Вопрос 8. В слове пишется «ъ» (ПК 1.3, ОК 1-9, У 1-8):

- а) под_езд
- б) л_ют
- в) п_ешь
- г) сем_я

Вопрос 9. Укажите слово с приставкой на «с» (ПК 1.3, ОК 1-9, У 1-8):

- а) бе_корыстный
- б) ни_вергнуть
- в) чре_вычайный
- г) во_зрение

Вопрос 10. Буква «и» пишется в слове (ПК 1.3, ОК 1-9, У 1-8):

- а) пр_нести
- б) пр_мудрый
- в) пр_рвать
- г) пр_творить мечту

Вопрос 11. Какое из данных слов является синонимом фразеологизма «кот наплакал» (ПК 1.3, ОК 1-9, У 1-8):

- а) грустно
- б) вредно
- в) мало
- г) глупо

Вопрос 12. Какой фразеологический оборот имеет значение «наиболее уязвимое место» (ПК 1.3, ОК 1-9, У 1-8):

- а) авгиевы конюшни
- б) вавилонское столпотворение
- в) ахиллесова пята
- г) филькина грамота

Вопрос 13. Какое слово имеет значение «человек, испытывающий ненависть к людям» (ПК 1.3, ОК 1-9, У 1-8):

- а) меланхолик
- б) максималист
- в) мизантроп
- г) лицедей

Вопрос 14. Укажите прилагательное с - нн- (ПК 1.3, ОК 1-9, У 1-8):

- а) кожа_ый
- б) глина_ый
- в) це_ый
- г) нефтя_ой

Вопрос 15. Укажите слово, где на месте пропуска пишется «ю» (ПК 1.3, ОК 1-9, У 1-8):

- а) дети верт_т
- б) девушки нос_т
- в) крестьяне кос_т
- г) поля расстила_тся

Вопрос 16. Какое слово пишется слитно (ПК 1.3, ОК 1-9, У 1-8):

- а) (северо) восточный
- б) (горно) лыжный
- в) (пол) апельсина
- г) (крем) сода

Вопрос 17. Укажите неправильное словосочетание (ПК 1.3, ОК 1-9, У 1-8):

- а) болотный запах
- б) болотные сапоги
- в) болотная местность
- г) болотная трава

Вопрос 18. Укажите неправильное употребление числительных (ПК 1.3, ОК 1-9, У 1-8):

- а) к девятистам рублям
- б) девятиста рублей
- в) о девятистах рублях
- г) девятьюстами рублями

Вопрос 19. Укажите неправильное написание (ПК 1.3, ОК 1-9, У 1-8):

- а) в течение года
- б) иметь в виду
- в) вследствие болезни
- г) в следствии непогоды

Вопрос 20. Какой словарь объясняет происхождение слов? (ПК 1.3, ОК 1-9, У 1-8)

- а) орфографический
- б) орфоэпический
- в) этимологический
- г) словарь синонимов

Вариант № 2

Вопрос 1. Назовите слово с безударной гласной в корне, проверяемой ударением (ПК 1.3, ОК 1-9, У 1-8):

- а) роскошный
- б) портфель
- в) винегрет
- г) вагон

Вопрос 2. Буква «а» пишется в слове (ПК 1.3, ОК 1-9, У 1-8):

- а) р_стовщик
- б) утв_рь
- в) заг_рельный

г) вск_чить

Вопрос 3. Буква «а» пишется в слове (ПК 1.3, ОК 1-9, У 1-8):

а) пол_скать белье

б) д_лина

в) нак_лить железо

г) спл_титься во имя общего дела

Вопрос 4. Укажите слово с буквой «о» (ПК 1.3, ОК 1-9, У 1-8):

а) зайч_нок

б) уч_ба

в) ш_л

г) расч_ска

Вопрос 5. В слове пишется «с» (ПК 1.3, ОК 1-9, У 1-8):

а) выла_ка

б) марки_

в) кур_

г) ука_ка

Вопрос 6. В слове пишется «в» (ПК 1.3, ОК 1-9, У 1-8):

а) че_ствовать

б) чу_ствовать

в) я_ствовать

г) уча_ствовать

Вопрос 7. Укажите слово с орфографической ошибкой (ПК 1.3, ОК 1-9, У 1-8):

а) шампиньон

б) прыщ

в) запечь

г) компаньон

Вопрос 8. В слове пишется «ъ» (ПК 1.3, ОК 1-9, У 1-8):

а) руч_и

б) испеч_

в) свар_щик

г) раз_ем

Вопрос 9. Укажите слово с приставкой на «с» (ПК 1.3, ОК 1-9, У 1-8):

- а) бе_жалостный
- б) ра_ыграть
- в) ни_падать
- г) бе_вкусный

Вопрос 10. Буква «и» пишется в слове (ПК 1.3, ОК 1-9, У 1-8):

- а) пр_мьера
- б) пр_дать друга
- в) пр_сесть
- г) пр_бывать в городе

Вопрос 11. Какое из данных слов является синонимом фразеологизма «поставить крест» (ПК 1.3, ОК 1-9, У 1-8):

- а) выделить
- б) уважать
- в) отказаться
- г) подозревать

Вопрос 12. Какой фразеологический оборот имеет значение «восхвалять кого-либо» (ПК 1.3, ОК 1-9, У 1-8):

- а) терять голову
- б) петь дифирамбы
- в) биться головой об лед
- г) болеть душой

Вопрос 13. Какое слово имеет значение «постепенное ухудшение, снижение каких-либо качеств, упадок» (ПК 1.3, ОК 1-9, У 1-8):

- а) революция
- б) деградация
- в) депрессия
- г) эволюция

Вопрос 14. Укажите прилагательное с - нн- (ПК 1.3, ОК 1-9, У 1-8):

- а) оловя_ый
- б) песча_ый
- в) пчели_ый
- г) шерстя_ой

Вопрос 15. Укажите слово, где на месте пропуска пишется «е» (ПК 1.3, ОК 1-9, У 1-8):

- а) травы желте_т
- б) люди спрашива_т
- в) крестьянин се_т
- г) рабочие мел_т зерно

Вопрос 16. Какое слово пишется слитно (ПК 1.3, ОК 1-9, У 1-8):

- а) (полу) темный
- б) (пресс) конференция
- в) (пол) лимона
- г) (чуть) чуть

Вопрос 17. Укажите неправильное словосочетание (ПК 1.3, ОК 1-9, У 1-8):

- а) каменный дом
- б) каменная тропка
- в) каменное сердце
- г) каменная статуя

Вопрос 18. Укажите неправильное употребление числительных (ПК 1.3, ОК 1-9, У 1-8):

- а) двое суток
- б) двое мужчин
- в) двое девушек
- г) двое малышей

Вопрос 19. Укажите неправильное написание (ПК 1.3, ОК 1-9, У 1-8):

- а) говорить насчет экзамена
- б) насчет в банке
- в) ввиду болезни
- г) иметь в виду

Вопрос 20. Какой словарь дает близкие по значению слова? (ПК 1.3, ОК 1-9, У 1-8)

- а) орфографический
- б) орфоэпический
- в) этимологический
- г) словарь синонимов

Лист ответов студента

Специальность «Организация перевозок и управления на транспорте (по видам)»

Дисциплина «русский язык и культура речи»

Вариант №

ФИО

курс группа

№ вопроса	Ответ
1	
2	
3	
4	
5	
6	
7	
8	
9	
10	

Всего вопросов

Правильных ответов

Что составляет %

Оценка ()

Преподаватель /

Таблица результатов правильных ответов

№ вопроса	Вариант №1	Вариант №2
1	в	а
2	г	б
3	в	в
4	в	а
5	б	в
6	а	б
7	б	б
8	а	г
9	а	в
10	а	в
11	в	в
12	в	б

13	в	б
14	в	а
15	г	в
16	б	а
17	г	б
18	б	в
19	г	б
20	в	г

Критерии оценки

Количество правильных ответов	%	Оценка
18-20	90-100	5 (отлично)
13-17	65-85	4 (хорошо)
6-12	30-60	3(удовлетворительно)
0-5	0-25	2(неудовлетворительно)

КОС контрольной работы
по дисциплине «Русский язык и культура речи»
Специальность 23.02.01 «Организация перевозок и управление на
транспорте (воздушный транспорт)»

Пояснительная записка

Цель семестровой контрольной работы: определение уровня знаний студентов, полученных в процессе обучения на занятиях по дисциплине «Русский язык и культура речи».

Форма семестровой контрольной работы: контрольные задания по темам учебной дисциплины.

Продолжительность: 60 минут

Семестровая контрольная работа по дисциплине «Русский язык и культура речи» содержит текст, в который необходимо вставить недостающие элементы, и задания по нему, и представлена в двух вариантах.

Номер варианта определяется порядковым номером по журналу учебных занятий. Работа, выполненная по другому варианту, возвращается студенту без проверки.

Компетенции, формирование которых проверяются семестровой контрольной работой:

Профессиональные компетенции:

ПК 1.3	Оформлять документы, регламентирующие организацию перевозочного процесса.
--------	---

Общие компетенции:

Код	Наименование результата обучения
ОК 1	Выбирать способы решения задач профессиональной деятельности применительно к различным контекстам;
ОК 2	Использовать современные средства поиска, анализа и интерпретации информации и информационные технологии для выполнения задач профессиональной деятельности;
ОК 3.	Планировать и реализовывать собственное профессиональное и личностное развитие, предпринимательскую деятельность в профессиональной сфере, использовать знания по финансовой грамотности в различных жизненных ситуациях;
ОК 4.	Эффективно взаимодействовать и работать в коллективе и команде;
ОК 5.	Осуществлять устную и письменную коммуникацию на государственном языке Российской Федерации с учетом особенностей социального и культурного контекста;

ОК 6.	Проявлять гражданско-патриотическую позицию, демонстрировать осознанное поведение на основе традиционных общечеловеческих ценностей, в том числе с учетом гармонизации межнациональных и межрелигиозных отношений, применять стандарты антикоррупционного поведения;
ОК 7.	Содействовать сохранению окружающей среды, ресурсосбережению, применять знания об изменении климата, принципы бережливого производства, эффективно действовать в чрезвычайных ситуациях;
ОК 8.	Использовать средства физической культуры для сохранения и укрепления здоровья в процессе профессиональной деятельности и поддержания необходимого уровня физической подготовленности;
ОК 9.	Пользоваться профессиональной документацией на государственном и иностранном языках.

Знания:

Код	Наименование
З-1	различие между языком и речью;
З-2	качество литературной речи;
З-3	нормы русского литературного языка;
З-4	наиболее употребительные выразительные средства русского литературного языка;
З-5	языковые единицы разных уровней (фонетические, лексико-фразеологические и т.п.) и их функционирование в речи.

Умения:

Код	Наименование
У-1	совершенствовать речевую культуру с учетом профессиональных потребностей;
У-2	анализировать языковые единицы с точки зрения правильности, точности и уместности их употребления;
У-3	проводить лингвистический анализ текстов различных функциональных стилей и разновидностей языка;
У-4	выявлять орфоэпические, лексические, словообразовательные и иные ошибки и недочёты в специально подобранных текстах и в своей речи;

У-5	пользоваться правилами правописания, вариативными и факультативными знаками препинания;
У-6	владеть нормами словоупотребления;
У-7	пользоваться толковыми, фразеологическими, орфоэпическими, этимологическими словарями;
У-8	различать элементы нормированной и ненормированной речи.

Примерный вариант контрольной работы

Вариант №1

Ноздрев был в некотором отношении.. исторический человек. (Н..) на одном собран.. где он был (н..)обходилось без истори... Какая(нибудь) история непреме(н,нн)о прои..ходила или выв..дут его под руки из зала жандармы или пр..нужде(н,нн)ы бывают выт..лкать свои(же) приятели. Если(же) этого (н..)случи(т,ть)ся то все(таки) что(нибудь) да буд..т такое чего с другим (н..)как (н..)будет или нареж..тся в буфет.. таким образом что только смеется или провретса самым жестоким образом так(что) наконец самому (з,с)делается совес..но. И наврет соверше(н,нн)о без всякой нужды вдруг ра(с,сс)кажет что у него была лошадь какой(нибудь) голубой или розовой шерсти.

Задания.

- 1) Спишите текст, вставьте буквы, расставьте знаки препинания. Определите тип и стиль речи. (ПК 1.3, ОК 1-9, У 1-8)
- 2) Произведите фонетический разбор слова *смеется*. (ПК 1.3, ОК 1-9, У 1-8)
- 3) Произведите морфемный разбор слова *нарежется*. (ПК 1.3, ОК 1-9, У 1-8)
- 4) Составьте слово по схеме $\cap \wedge$ (ПК 1.3, ОК 1-9, У 1-8)
- 5) Установите соответствие. (ПК 1.3, ОК 1-9, З 1-5)

А) синонимы	1) отстоять друга – отстоять очередь
Б) омонимы	2) мягкий климат – суровый климат
В) антонимы	3) испытывать дискомфорт – причинять неудобство
- 6) Напишите значение фразеологизма *без оглядки*. (ПК 1.3, ОК 1-9, У 1-8)
- 7) Что такое существительное? (ПК 1.3, ОК 1-9, З 1-5)
- 8) Спишите словосочетания, выделите главное слово, определите тип и вид управления: *очень легко, ясный день*. (ПК 1.3, ОК 1-9, У 1-8)
- 9) Произведите синтаксический разбор предложения: *Наступила зима, и все побелело*. (ПК 1.3, ОК 1-9, У 1-8)

10) Напишите сочинение-миниатюру на тему: «Что такое дружба?» (ПК 1.3, ОК 1-9, У 1-8)

Вариант №2

Мес..ц св..тил в окно и луч его играл по земля(н,нн)ому полу хаты. Вдруг на яркой полосе перес..кающей пол пром..лькнула тень. Я привстал и взгл..нул в окно кто(то) вторично проб..жал и скрылся Бог знает куда. Я (не)мог пол..гать что(б) это существо (з,с)бежало по отвесу берега однако ему (не)куда было дева(т,ть)ся. Я встал накиннул бешмет опоясал кинжал и тихо (тихо) вышел из хаты: (на)встречу мне слепой мальчик. Я пр..таился у забора и он верной но ост..рожной поступью прошел мимо меня. Под мышкой он нес какой(то) узел и повернув к прист..ни стал спуска(т,ть)ся по узкой тропинк.. .

Задания.

1) Спишите текст, вставьте буквы, расставьте знаки препинания. Определите тип и стиль речи. (ПК 1.3, ОК 1-9, У 1-8)

2) Произведите фонетический разбор слова *деваться*. (ПК 1.3, ОК 1-9, У 1-8)

3) Произведите морфемный разбор слова *пробежал*. (ПК 1.3, ОК 1-9, У 1-8)

4) Составьте слово по схеме □ ^ ^ □

5) Установите соответствие. (ПК 1.3, ОК 1-9, З 1-5)

А) синонимы 1) почитать родителей – почитать книгу

Б) омонимы 2) мягкий хлеб – черствый хлеб

В) антонимы 3) создать образ – изменить имидж

6) Напишите значение фразеологизма *белая ворона*. (ПК 1.3, ОК 1-9, У 1-8)

7) Что такое прилагательное? (ПК 1.3, ОК 1-9, З 1-5)

8) Спишите словосочетания, выделите главное слово, определите тип и вид управления: *очень легко, встретит друга*. (ПК 1.3, ОК 1-9, У 1-8)

9) Произведите синтаксический разбор предложения: *Наступил день, и все страхи ночи улетучились*. (ПК 1.3, ОК 1-9, У 1-8)

10) Напишите сочинение - миниатюру на тему: «Нужна ли цель в жизни?». (ПК 1.3, ОК 1-9, У 1-8)

Критерии оценивания контрольной работы

При оценивании контрольной работы используется традиционная форма оценивания по пятибалльной шкале. Контрольная работа представляет собой комплексный анализ с 10 заданиями, направленными на проверку знаний учащихся по всему курсу учебной дисциплины «Русский язык и культура речи».

1 задание направлено на проверку знаний по разделам «Орфография», «Пунктуация» и оценивается максимально в 5 баллов.

За каждое задание обучающийся может получить 1 балл, если оно выполнено верно.

За задание 10 обучающийся может получить до 2 баллов: 1 балл за содержание и 1 балл при отсутствии речевых и грамматических ошибок.

За всю правильно выполненную работу учащийся получает 15 баллов.

Критерии оценки

Количество правильных ответов	%	Оценка
14-15	93,3-100	5 (отлично)
11-13	73,3-86,6	4 (хорошо)
6-10	40-66,6	3(удовлетворительно)
0-5	0-33,3	2(неудовлетворительно)

2. КОС промежуточной аттестации:

**КОС дифференцированного зачета
по дисциплине «Русский язык и культура речи»
Специальность 23.02.01 «Организация перевозок и управление на
транспорте (воздушный транспорт)»**

Пояснительная записка

Цель дифференцированного зачета: определение уровня знаний студентов, полученных в процессе обучения на занятиях по дисциплине «Русский язык и культура речи».

Продолжительность: 15 минут

Дифференцированный зачет содержит вопросы по всем темам дисциплины «Русский язык и культура речи»:

Раздел 1 Язык и речь.

Тема 1.1 Понятия о литературном языке и языковой норме.

Тема 1.2 Понятие культуры речи.

Раздел 2. Фонетика.

Тема 2.1 Русское ударение. Орфоэпические нормы.

Тема 2.2 Литературное произношение. Фонетические средства речевой выразительности.

Раздел 3. Лексика и фразеология.

Тема 3.1 Лексические и фразеологические единицы языка.

Тема 3.2 Изобразительно-выразительные возможности лексики и фразеологии.

Тема 3.3 Лексическая стилистика.

Раздел 4 Морфемика. Словообразование.

- Тема 4.1 Морфемика. Словообразование.
- Раздел 5 Части речи.
- Тема 5.1 Стилистика частей речи.
- Тема 5.2. Имя числительное. Местоимение.
- Тема 5.3 Стилистика частей речи. Употребление форм глагола.
- Тема 5.4 Служебные части речи.
- Раздел 6. Синтаксис
- Тема 6.1 Основные синтаксические единицы. Выразительные возможности русского синтаксиса.
- Раздел 7. Нормы русского правописания.
- Тема 7.1 Принципы русской орфографии.
- Тема 7.2 Принципы русской пунктуации. Способы оформления русской речи.
- Раздел 8. Стили речи.
- Тема 8.1 Текст и его структура.
- Тема 8.2 Функциональные стили литературного языка.
- Тема 8.3 Жанры деловой и учебно-научной речи.

Компетенции, формирование которых проверяется данным дифференцированным зачетом:

Профессиональные компетенции:

ПК 1.3	Оформлять документы, регламентирующие организацию перевозочного процесса.
--------	---

Общие компетенции:

Код	Наименование результата обучения
ОК 1	Выбирать способы решения задач профессиональной деятельности применительно к различным контекстам;
ОК 2	Использовать современные средства поиска, анализа и интерпретации информации и информационные технологии для выполнения задач профессиональной деятельности;
ОК 3.	Планировать и реализовывать собственное профессиональное и личностное развитие, предпринимательскую деятельность в профессиональной сфере, использовать знания по финансовой грамотности в различных жизненных ситуациях;
ОК 4.	Эффективно взаимодействовать и работать в коллективе и команде;
ОК 5.	Осуществлять устную и письменную коммуникацию на государственном языке Российской Федерации с учетом особенностей социального и культурного контекста;

ОК 6.	Проявлять гражданско-патриотическую позицию, демонстрировать осознанное поведение на основе традиционных общечеловеческих ценностей, в том числе с учетом гармонизации межнациональных и межрелигиозных отношений, применять стандарты антикоррупционного поведения;
ОК 7.	Содействовать сохранению окружающей среды, ресурсосбережению, применять знания об изменении климата, принципы бережливого производства, эффективно действовать в чрезвычайных ситуациях;
ОК 8.	Использовать средства физической культуры для сохранения и укрепления здоровья в процессе профессиональной деятельности и поддержания необходимого уровня физической подготовленности;
ОК 9.	Пользоваться профессиональной документацией на государственном и иностранном языках.

Знания:

Код	Наименование
З-1	различие между языком и речью;
З-2	качество литературной речи;
З-3	нормы русского литературного языка;
З-4	наиболее употребительные выразительные средства русского литературного языка;
З-5	языковые единицы разных уровней (фонетические, лексико-фразеологические и т.п.) и их функционирование в речи.

Умения:

Код	Наименование
У-1	совершенствовать речевую культуру с учетом профессиональных потребностей;
У-2	анализировать языковые единицы с точки зрения правильности, точности и уместности их употребления;
У-3	проводить лингвистический анализ текстов различных функциональных стилей и разновидностей языка;
У-4	выявлять орфоэпические, лексические, словообразовательные и иные ошибки и недочёты в специально подобранных текстах и в своей речи;
У-5	пользоваться правилами правописания, вариативными и

	факультативными знаками препинания;
У-6	владеть нормами словоупотребления;
У-7	пользоваться толковыми, фразеологическими, орфоэпическими, этимологическими словарями;
У-8	различать элементы нормированной и ненормированной речи.

Список вопросов для устного ответа

Тема 1.1 Понятия о литературном языке и языковой норме. (ПК 1.3, ОК 1-9, З 1-5)

Что является основными единицами языка?

Какие существуют формы литературного языка?

Что такое «языковая норма»?

Какие представлены крупнейшие словари русского языка?

Тема 1.2 Понятие культуры речи. (ПК 1.3, ОК 1-9, З 1-5)

Что такое «культура речи»?

Тема 2.1 Русское ударение. Орфоэпические нормы. (ПК 1.3, ОК 1-9, З 1-5)

Что такое фонемы?

Какие особенности есть у русского ударения?

Какие существуют основные тенденции русского ударения?

Что такое логическое ударение?

Какие представлены произносительные нормы ударения?

Что такое орфоэпия грамматических форм и отдельных слов?

Тема 2.2 Литературное произношение. Фонетические средства речевой выразительности. (ПК 1.3, ОК 1-9, З 1-5)

Какие существуют варианты русского литературного произношения?

Что такое ассонанс и аллитерация?

Тема 3.1 Лексические и фразеологические единицы языка. (ПК 1.3, ОК 1-9, З 1-5)

Что представляет собой слово, его лексическое значение?

Что такое прямое и переносное значение слова?

Что представляют собой фразеологические единицы языка?

Что такое лексико-фразеологическая норма и какие существуют ее варианты?

Тема 3.2 Изобразительно-выразительные возможности лексики и фразеологии. (ПК 1.3, ОК 1-9, З 1-5)

Что такое тропы и стилистические фигуры?

Что представляют собой эпитеты, сравнения, метафоры?

Что такое метонимия?

Что такое синекдоха?

Что такое аллегория?

Что такое гиперболола?

Что такое литота?

Что такое перифраза?

Что такое ирония?

Что такое оксюморон?

Тема 3.3 Лексическая стилистика. (ПК 1.3, ОК 1-9, З 1-5)

Как в русском языке представлена многозначность слова?

Что такое лексическая сочетаемость?

Как возможно стилистическое использование многозначности слова, омонимов и синонимов?

Какие существуют лексические ошибки и способы их исправления?

Как представлены плеоназм, тавтология, алогизм и избыточные слова в тексте?

Какие существуют ошибки в употреблении фразеологизмов?

Тема 4.1 Морфемика. Словообразование. (ПК 1.3, ОК 1-9, З 1-5)

Какие существуют способы словообразования в русском языке?

Как представлены стилистические возможности словообразования?

Какие есть особенности словообразования профессиональной лексики и терминов?

Тема 5.1 Стилистика частей речи. (ПК 1.3, ОК 1-9, З 1-5)

Что такое самостоятельные части речи?

Что такое Имя существительное?

Что такое Имя прилагательное?

Как используются существительные и прилагательные в речи?

Тема 5.2. Имя числительное. Местоимение. (ПК 1.3, ОК 1-9, З 1-5)

Что такое Имя числительное?

Как используются формы имен числительных в речи?

Что такое местоимение?

Как используются формы местоимений в речи?

Тема 5.3 Стилистика частей речи. Употребление форм глагола. (ПК 1.3, ОК 1-9, З 1-5)

Что такое глагол?

Как употребляются формы глагола?

Как используются причастия в речи?

Как используются деепричастия в речи?

Тема 5.4 Служебные части речи. (ПК 1.3, ОК 1-9, З 1-5)

Как представлено нормативное употребление форм слова?

Как используются предлоги и союзы в речи?

Какие существуют ошибки в формообразовании и использовании в тексте форм слова?

Тема 6.1 Основные синтаксические единицы. Выразительные возможности русского синтаксиса. (ПК 1.3, ОК 1-9, З 1-5)

Что такое словосочетание и предложение?

Какие виды предложений существуют в русском языке?

Что такое актуальное членение предложения?

Что такое синтаксическая синонимия?

Какие фигуры речи представлены в русском языке?

Тема 7.1 Принципы русской орфографии. (ПК 1.3, ОК 1-9, З 1-5)

Какие существуют принципы русской орфографии?

Какие есть типы и виды орфограмм?

В чем роль лексического и грамматического анализа при написании слов различной структуры и значения?

Тема 7.2 Принципы русской пунктуации. Способы оформления русской речи. (ПК 1.3, ОК 1-9, З 1-5)

Какие существуют функции знаков препинания?

В чем роль пунктуации в письменном общении?

Какая смысловая роль знаков препинания представлена в тексте?

Что такое пунктуация и интонация?

Какие существуют способы передачи чужой речи?

Как представлено цитирование в русском языке?

В чем роль орфографии и пунктуации в аспекте речевой выразительности?

Тема 8.1 Текст и его структура. (ПК 1.3, ОК 1-9, З 1-5)

Какие существуют признаки текста?

Какова структура текста?

Какие существуют функционально-смысловые типы речи?

Тема 8.2 Функциональные стили литературного языка. (ПК 1.3, ОК 1-9, З 1-5)

Какие существуют стили литературного языка и сферы их использования?

Тема 8.3 Жанры деловой и учебно-научной речи. (ПК 1.3, ОК 1-9, З 1-5)

Какие существуют жанры научного стиля?

Какие существуют жанры официально-делового стиля?

Критерии оценивания устного ответа

Ответ оценивается отметкой «5», если:

- полно излагает изученный материал, дает правильные определения языковых понятий;
- обнаруживает понимание материала, может обосновать свои суждения, применить знания на практике, привести необходимые примеры не только по учебнику, но и самостоятельно составленные;
- излагает материал последовательно и правильно с точки зрения норм литературного языка.

Отметка «4» ставится, если ученик дает ответ, удовлетворяющий тем же требованиям, что и для оценки «5», но допускает 1—2 ошибки, которые сам же исправляет, и 1—2 недочета в последовательности и языковом оформлении излагаемого.

Отметка «3» ставится, если:

- излагает материал неполно и допускает неточности в определении понятий или формулировке правил;
- не умеет достаточно глубоко и доказательно обосновать свои суждения и привести свои примеры;
- излагает материал непоследовательно и допускает ошибки в языковом оформлении излагаемого.

Отметка «2» ставится, если:

- допущены существенные ошибки, показавшие, что обучающийся не обладает обязательными умениями по данной теме в полной мере.

Дисциплина ОГСЭ.06 «Основы социологии и политологии»:

1. КОС текущего контроля:

КОС оценки остаточных знаний

по дисциплине ОГСЭ.06 «Основы социологии и политологии»

Пояснительная записка

Цель: определение уровня знаний студентов, полученных в процессе обучения на занятиях по дисциплине «Основы социологии и политологии» за учебный год.

Форма проверки остаточных знаний: устный опрос, практические работы

Продолжительность: 20 минут

Проверка остаточных знаний студентов содержит вопросы по всем темам дисциплины «Основы социологии и политологии». Практические работы выполняются в нескольких вариантах.

Номер варианта определяется в соответствии с порядковым номером по журналу учебных занятий. Работа, выполненная по другому варианту, возвращается студенту без проверки.

Компетенции, формирование которых проверяются тестом остаточных знаний:

Общие компетенции:

Код	Наименование результата обучения
ОК 1	Выбирать способы решения задач профессиональной деятельности применительно к различным контекстам;
ОК 2	Использовать современные средства поиска, анализа и интерпретации информации и информационные технологии для выполнения задач профессиональной деятельности;
ОК 3	Планировать и реализовывать собственное профессиональное и личностное развитие, предпринимательскую деятельность в профессиональной сфере, использовать знания по финансовой грамотности в различных жизненных ситуациях;
ОК 4	Эффективно взаимодействовать и работать в коллективе и команде;
ОК 5	Осуществлять устную и письменную коммуникацию на государственном языке Российской Федерации с учетом

	особенностей социального и культурного контекста;
ОК 6	Проявлять гражданско-патриотическую позицию, демонстрировать осознанное поведение на основе традиционных общечеловеческих ценностей, в том числе с учетом гармонизации межнациональных и межрелигиозных отношений, применять стандарты антикоррупционного поведения;
ОК 7	Содействовать сохранению окружающей среды, ресурсосбережению, применять знания об изменении климата, принципы бережливого производства, эффективно действовать в чрезвычайных ситуациях;
ОК 8	Использовать средства физической культуры для сохранения и укрепления здоровья в процессе профессиональной деятельности и поддержания необходимого уровня физической подготовленности;
ОК 9	Пользоваться профессиональной документацией на государственном и иностранном языках.

Знания:

Код	Наименование
З-1	основные понятия социологии и политологии
З-2	роль социологии и политологии в жизни человека и общества
З-3	элементы социальной структуры общества
З-4	сущность политического процесса
З-5	об условиях формирования личности, свободе и ответственности за сохранение жизни, культуры, окружающей среды

Умения:

Код	Наименование
У-1	ориентироваться в наиболее общих социально-политических проблемах
У-2	понимать современную политическую ситуацию в России и мире
У-3	воспитывать политическую активность и понимание важности участия индивида в общественно-политической жизни
У-4	формулировать представление о политике, как важнейшем общественном явлении

Примерный перечень вопросов для устного опроса

Тема 1. Социология: предмет, методы, задачи, функции
Проверяемые компетенции, знания, умения (ОК 1-9, З-1, З-2)

Вопросы:

1. Что такое социология?
2. Каков объект и предмет ее изучения?
3. Что такое макросоциология и микросоциология?
4. Каковы функции социологии в обществе?

5. Зачем нужно изучать социологию?

Тема 2. Общество как система (ОК 1-9, 3-1, 3-2, 3-3)

Проверяемые компетенции, знания, умения

Вопросы:

1. Что такое общество в широком и узком смысле слова?
2. Из каких подсистем состоит общество?
3. Что появилось раньше общество или государство?
4. Общество является саморегулируемой системой. Что это означает?
5. Какова роль политической и экономической подсистемы общества?

Тема 3. Социология личности (ОК 1-9, 3-1, 3-2, 3-5)

Проверяемые компетенции, знания, умения

Вопросы:

1. Проанализируйте понятия «человек», «индивид», «личность». Что у них общего? В чем отличия?
2. Как общество влияет на личность и как личность влияет на общество?
3. Что такое самосознание человека?
4. Что такое самооценка человека?
5. Что такое социальный статус человека? Как он определяется?
6. Какие социальные роли играет человек на протяжении своей жизни?
7. Что такое социализация личности?
8. Перечислите основные институты, где проходит социализация личности.

Тема 4. Социальная стратификация и социальная мобильность (ОК 1-9, 3-1, 3-2, 3-3)

Проверяемые компетенции, знания, умения

Вопросы:

1. Почему общество иногда сравнивают со слоеным пирогом?
2. На какие слои, уровни делится общество?
3. По каким признакам можно делить общество?
4. На чем основана экономическая стратификация?
5. На чем основана профессиональная стратификация?
6. На чем основана политическая стратификация?
7. Почему в обществе существует социальное и экономическое неравенство?
8. Что такое «социальное дно»?
9. Что такое средний класс?
10. Что такое элита?
11. Что такое социальная мобильность?
12. Что такое вертикальная и горизонтальная мобильность?
13. Почему социальная мобильность говорит об «открытости» общества?

Тема 5. Социальные институты (ОК 1-9, 3-1, 3-2, 3-3)

Проверяемые компетенции, знания, умения

Вопросы:

1. Что такое социальный институт?
2. Перечислите основные социальные институты. Какова их роль в обществе?
3. Укажите признаки социальных институтов.
4. Почему социальные институты могут переживать кризис? В чем это проявляется?

Тема 6. Социальные нормы и социальный контроль (ОК 1-9, 3-1, 3-2)

Проверяемые компетенции, знания, умения

Вопросы:

1. Что такое социальные нормы?
2. Что такое социальный контроль?
3. Какие социальные нормы вы знаете? Приведите примеры.
4. Что такое нормы морали и нормы права? В чем разница между ними?
5. Что такое отклоняющееся поведение? Почему так происходит?
6. Что такое внутренний и внешний социальный контроль?
7. Какие санкции могут применяться к людям, нарушившим социальные нормы?

Тема 7. Социальные группы (ОК 1-9, 3-1, 3-2)

Проверяемые компетенции, знания, умения

Вопросы:

1. Что такое социальные группы?
2. Зачем люди вступают в социальные группы?
3. Что такое формальные и неформальные социальные группы?
4. Что такое большие и малые социальные группы?
5. Что такое первичные и вторичные социальные группы?
6. Укажите признаки малой социальной группы?
7. Изобразите структуру малой социальной группы.
8. Кто такие лидеры и аутсайдеры группы?
9. Охарактеризуйте толпу как разновидность социальной группы, перечислите признаки толпы.
10. Как ведет себя человек в толпе?

Тема 8. Социология организаций (ОК 1-9, 3-1, 3-2)

Проверяемые компетенции, знания, умения

Вопросы:

1. Что изучает социология организаций?
2. Охарактеризуйте организации как большие формальные группы.
3. Перечислите законы и закономерности развития организаций.
4. Укажите психологические типы работников организаций.

5. Что такое групповое поведение? На чем оно основано? Чем оно отличается от индивидуального поведения человека?

6. Что такое социальный конформизм? Как он проявляется?

Тема 9. Социальные конфликты (ОК 1-9, 3-1, 3-2)

Проверяемые компетенции, знания, умения

Вопросы:

1. Что такое социальные конфликты?

2. Укажите причины социальных конфликтов.

3. Назовите типы и виды конфликтов.

4. Укажите положительные и отрицательные стороны социальных конфликтов.

5. Назовите методы предотвращения социальных конфликтов.

6. Какие существуют стратегии поведения участников конфликтов?

Тема 10. Методика социологических исследований (ОК 1-9, 3-1, 3-2)

Проверяемые компетенции, знания, умения

Вопросы:

1. Что такое социологическое исследование?

2. Что такое прикладная социология? Какие вопросы она помогает решать?

3. Что такое анкетирование? Когда и где оно применяется?

4. Что такое контент-анализ? Когда и где он применяется?

5. Что такое интервью? Когда и где оно применяется?

6. Что такое тестирование? Когда и где оно применяется?

7. Что такое социометрия? Когда и где она применяется?

8. Что такое экзитпол? Когда и где он применяется?

Тема 11. Политология: предмет, методы, функции, задачи (ОК 1-9, 3-1, 3-2, 3-4)

Проверяемые компетенции, знания, умения

Вопросы:

1. Что такое политология?

2. Каков объект и предмет ее изучения?

3. Укажите функции политологии.

4. Перечислите методы политологии.

5. Какие задачи помогает решать политология?

Тема 12. Политическая власть (ОК 1-9, 3-1, 3-2, 3-4)

Проверяемые компетенции, знания, умения

Вопросы:

1. Что такое политическая власть?

2. Укажите основные признаки власти.

3. Назовите типы и виды власти.

4. Охарактеризуйте основные модели власти.

Тема 13. Правовое государство и гражданское общество (ОК 1-9, 3-1, 3-2, 3-4, 3-5)

Проверяемые компетенции, знания, умения

Вопросы:

1. Что такое правовое государство?
2. Перечислите признаки правового государства.
3. Что такое гражданское общество?
4. Назовите отличительные особенности гражданского общества.
5. Существует ли правовое государство и гражданское общество в России?
6. Почему гражданское общество трудно приживается в России?

Тема 14. Политические режимы (ОК 1-9, 3-1, 3-2, 3-4)

Проверяемые компетенции, знания, умения

Вопросы:

1. Что такое политический режим?
2. Перечислите типы и виды политических режимов?
3. Что такое демократический режим? Каковы его особенности?
4. Что такое авторитарный режим? Каковы его особенности?
5. Что такое тоталитарный режим? Каковы его особенности?
6. Охарактеризуйте политический режим в России.

Тема 15. Политические партии (ОК 1-9, 3-1, 3-2, 3-4)

Проверяемые компетенции, знания, умения

Вопросы:

1. Что такое политическая партия?
2. Когда появились первые политические партии?
3. Какую роль в обществе играют политические партии?
4. Что такое правящая партия?
5. Что такое оппозиционная партия?
6. Что такое системная и несистемная оппозиция?
7. Что такое левые партии, правые партии, центристские партии?
8. Что такое однопартийная, двухпартийная и многопартийная система?

Тема 16. Политические элиты (ОК 1-9, 3-1, 3-2, 3-4)

Проверяемые компетенции, знания, умения

Вопросы:

1. Что такое политическая элита?
2. Из каких слоев и групп она формируется?
3. Охарактеризуйте концепцию циркуляции элит в обществе В. Парето.
4. Какова роль политической элиты в обществе?
5. Укажите типы и виды политических лидеров.

6. На чем основана власть харизматического лидера?
7. На чем основана власть традиционного лидера?
8. На чем основана власть бюрократического лидера?
9. Охарактеризуйте политическую элиту в России.

Примерный перечень практических заданий

Задание 1. (ОК 1-9, 3-1, 3-2)

Тема «Методика социологических исследований»

Укажите возможности применения основных методов социологического исследования, а также где их обычно используют. Заполните таблицу.

Метод исследования	Суть метода	Где применяется
Анкетирование		
Опрос		
Наблюдение		
Контент-анализ		
Лонгитюдное исследование		
Интервью		
Эксперимент		
Социометрия		
Тестирование		
Экзитпол		

Задание 2. (ОК 1-9, 3-1, 3-2, 3-4)

Тема «Политическая власть»

Объясните мысль. «Если вы лжете людям, чтобы заполучить их деньги – это мошенничество. Если вы лжете людям, чтобы заполучить их голоса – это политика». Можно ли считать политику разновидностью мошенничества?

Задание 3. (ОК 1-9, 3-1, 3-2)

Тема «Социальные группы»

Перечислите социальные группы, участником которых вы являетесь.

Проанализируйте виды этих групп и охарактеризуйте процесс вхождения в группы. Результаты работы отразите в таблице

Задание 4. (ОК 1-9, 3-1, 3-2, 3-3)

Тема «Социальная стратификация и социальная мобильность»

Почему в современном обществе нельзя узнать какое положение занимает человек только по его профессии? Зачем нужно знать другие его социальные позиции? Как вы определяете свой нынешний социальный статус? Как он изменится, когда вы получите профессию? Как изменится ваше материальное положение через три года?

Задание 5. (ОК 1-9, 3-1, 3-2, 3-4)

Тема «Политические режимы»

В стране N каждые 5 лет проводятся выборы и существует парламент. Можно ли на основании этих признаков утверждать о существовании демократии в данной стране? Ответ аргументируйте.

Система оценивания

При оценивании практической работы и устного ответа студента учитывается следующее:

- качество выполнения практической части работы;
- качество оформления отчета по работе;
- качество устных ответов на контрольные вопросы при защите работы; ответов на вопросы, обсуждаемые на семинаре.

Оценка производится по пятибалльной шкале:

«5» (отлично) – за глубокое и полное овладение содержанием учебного материала, в котором студент свободно и уверенно ориентируется; за умение практически применять теоретические знания и обосновывать свои суждения.

Оценка «5» (отлично) предполагает грамотное и логичное изложение ответа.

«4» (хорошо) – если студент полно освоил учебный материал, владеет научно-понятийным аппаратом, ориентируется в изученном материале, осознанно применяет теоретические знания на практике, грамотно обосновывает ответ, но содержание и форма ответа имеют отдельные неточности.

«3» (удовлетворительно) – если студент обнаруживает знание и понимание основных положений учебного материала, но допускает неточности в применении теоретических знаний при ответе на практико-ориентированные вопросы; не умеет доказательно обосновать собственные суждения.

«2» (неудовлетворительно) – если студент имеет разрозненные, бессистемные знания, допускает ошибки в определении базовых понятий, искажает их смысл; не может практически применять теоретические знания.

2. КОС промежуточной аттестации:

КОС зачета

по дисциплине ОГСЭ.06 «Основы социологии и политологии»

Пояснительная записка

Цель зачета: определение уровня знаний студентов, полученных в процессе обучения на занятиях по дисциплине за 3-й семестр.

Продолжительность: 20 минут

Компетенции, формирование которых проверяется данным зачетом:

Общие компетенции:

Код	Наименование результата обучения
ОК 1	Выбирать способы решения задач профессиональной деятельности применительно к различным контекстам;
ОК 2	Использовать современные средства поиска, анализа и интерпретации информации и информационные технологии для выполнения задач профессиональной деятельности;
ОК 3	Планировать и реализовывать собственное профессиональное и личностное развитие, предпринимательскую деятельность в профессиональной сфере, использовать знания по финансовой грамотности в различных жизненных ситуациях;
ОК 4	Эффективно взаимодействовать и работать в коллективе и команде;
ОК 5	Осуществлять устную и письменную коммуникацию на государственном языке Российской Федерации с учетом особенностей социального и культурного контекста;
ОК 6	Проявлять гражданско-патриотическую позицию, демонстрировать осознанное поведение на основе традиционных общечеловеческих ценностей, в том числе с учетом гармонизации межнациональных и межрелигиозных отношений, применять стандарты антикоррупционного поведения;
ОК 7	Содействовать сохранению окружающей среды, ресурсосбережению, применять знания об изменении климата, принципы бережливого производства, эффективно действовать в чрезвычайных ситуациях;
ОК 8	Использовать средства физической культуры для сохранения и укрепления здоровья в процессе профессиональной деятельности и поддержания необходимого уровня физической подготовленности;
ОК 9	Пользоваться профессиональной документацией на государственном и иностранном языках.

Знания:

Код	Наименование
З-1	основные понятия социологии и политологии
З-2	роль социологии и политологии в жизни человека и общества
З-3	элементы социальной структуры общества
З-4	сущность политического процесса
З-5	об условиях формирования личности, свободе и ответственности за сохранение жизни, культуры, окружающей среды

Умения:

Код	Наименование
У-1	ориентироваться в наиболее общих социально-политических проблемах
У-2	понимать современную политическую ситуацию в России и мире
У-3	воспитывать политическую активность и понимание важности участия индивида в общественно-политической жизни
У-4	формулировать представление о политике, как важнейшем общественном явлении

Зачет содержит вопросы и задания по темам дисциплины «Основы социологии и политологии».

Темы для проведения зачета

Тема 1. Социология: предмет, методы, задачи, функции (ОК 1-9, 3-1, 3-2, У-1)

Тема 2. Общество как система (ОК 1-9, 3-1, 3-2, 3-3, У-1)

Тема 3. Социология личности (ОК 1-9, 3-1, 3-2, 3-5, У-1, У-3)

Тема 4. Социальная стратификация и социальная мобильность (ОК 1-9, 3-1, 3-2, 3-3, У-1)

Тема 5. Социальные институты (ОК 1-9, 3-1, 3-2, 3-3, У-1)

Тема 6. Социальные нормы и социальный контроль (ОК 1-9, 3-1, 3-2, У-1)

Тема 7. Социальные группы (ОК 1-9, 3-1, 3-2, У-1)

Тема 8. Социология организаций (ОК 1-9, 3-1, 3-2, У-1)

Тема 9. Социальные конфликты (ОК 1-9, 3-1, 3-2, У-1)

Тема 10. Методика социологических исследований (ОК 1-9, 3-1, 3-2, У-1)

Тема 11. Политология: предмет, методы, функции, задачи (ОК 1-9, 3-1, 3-2, 3-4, У-1, У-2, У-3, У-4)

Тема 12. Политическая власть (ОК 1-9, 3-1, 3-2, 3-4, У-1, У-2, У-3, У-4)

Тема 13. Правовое государство и гражданское общество (ОК 1-9, 3-1, 3-2, 3-4, 3-5, У-1, У-2, У-3, У-4)

Тема 14. Политические режимы (ОК 1-9, 3-1, 3-2, 3-4, У-1, У-2, У-3, У-4)

Тема 15. Политические партии (ОК 1-9, 3-1, 3-2, 3-4, У-1, У-2, У-3, У-4)

Тема 16. Политические элиты (ОК 1-9, 3-1, 3-2, 3-4, У-1, У-2, У-3, У-4)

Система оценивания

Зачет проводится в тестовой форме. Всего в тесте 25 вопросов.

Студенту задается 25 вопросов, в автоматическом режиме через программу на ПК.

1. Предмет изучения социологии:

- 1) право
- 2) природа
- 3) космос
- 4) общество

2. Статус, приобретенный собственными усилиями индивида:

- 1) прирожденный
- 2) достигнутый
- 3) заявленный
- 4) купленный

3. Основателем идеологии фашизма был:

- 1) Б. Муссолини
- 2) А. Гитлер
- 3) Г. Дуарте
- 4) А. Пиночет

4. Основоположник социологии:

- 1) К. Маркс
- 2) Э. Дюркгейм
- 3) Ч. Дарвин
- 4) О. Конт

5. Смена места жительства это:

- 1) вертикальный тип социальной мобильности
- 2) горизонтальный тип социальной мобильности
- 3) диагональный тип социальной мобильности
- 4) продольный тип социальной мобильности

6. Политология – это:

- 1) наука о власти и управлении
- 2) наука о доходах и расходах людей
- 3) наука о развитии космоса
- 4) наука об эволюции природы

7. Метод социологического исследования, предусматривающий изучение содержания текстового массива какого-то документа:

- 1) моделирование
- 2) эксперимент
- 3) интервью
- 4) контент-анализ

8. Слой современного общества, обеспечивающий социальную стабильность:

- 1) Верхушка, элита
- 2) средний класс
- 3) низший класс

9. Легитимная власть, по Макс Веберу, это:

- 1) власть, которой доверяют;
- 2) власть, которой не доверяют;
- 3) власть, которая обеспечивает экономическую эффективность;
- 4) власть, обеспечивающая стабильность общества.

10. Кто из названных ниже ученых является одним из создателей концепции политической элиты?

- 1) Т. Гоббс
- 2) Г. Моска
- 3) А. де Токвиль
- 4) М. Бакунин

11. Деятельность различных политических сил, общественных организаций и групп, оказывающих воздействие на законодателей и других официальных лиц, называется:

- 1) абсентеизм;
- 2) лоббирование;
- 3) коррупция;
- 4) представительство.

12. Отказ от участия в выборах называется:

- 1) лоббизм;
- 2) экстремизм;
- 3) имобильность;
- 4) абсентеизм.

13. К основным политическим режимам не относится:

- 1) авторитарный;
- 2) мажоритарный;
- 3) демократический;
- 4) тоталитарный.

14. Режим, основанный на признании народа источником власти, называется:

- 1) олигархическим;
- 2) тоталитарным;
- 3) демократическим;
- 4) авторитарным.

15. Авторитарный режим характеризуется правилом:

- 1) разрешено все, кроме политики
- 2) запрещено все кроме искусства
- 3) запрещено все кроме экономики
- 4) разрешено все

16. Гражданское общество – это:

- 1) система государственной власти;
- 2) сфера свободы частных лиц и добровольных объединений в отношениях друг с другом;
- 3) совокупность взаимоотношений политических субъектов;
- 4) правоохранительные силы страны.

17. Признаком правового государства является:

- 1) республиканская форма правления;
- 2) федеративное устройство;
- 3) наличие судебной системы;
- 4) разделение властей.

18. Что из нижеперечисленного относится к признакам любого государства:

- 1) суверенность;
- 2) многопартийность;
- 3) верховенство права;
- 4) выборность высших органов власти

19. Наиболее полно права и свободы гражданина Российской Федерации законодательно закреплены в:

- 1) Гражданском кодексе РФ;
- 2) Всеобщей декларации прав человека;
- 3) Конституции РФ;
- 4) Декларации прав человека и гражданина.

20. К политическим институтам относятся:

- 1) политические партии;
- 2) творческие союзы;
- 3) профсоюзы работников;
- 4) научные учреждения.

21. Гражданин участвует в политике, когда:

- 1) высказывает свое мнение на референдуме;
- 2) получает высшее образование;
- 3) гуляет с собакой в парке;
- 4) изучает историю в школе

22. Предметом политологии является:

- 1) общество;
- 2) политическая жизнь общества;
- 3) закономерности развития экономики.
- 4) окружающая природа

23. Какое из нижеперечисленных государств является унитарным:

- 1) США;
- 2) Россия
- 3) Франция
- 4) Индия

24. Оппозиционные политические партии:

- 1) имеют большинство в парламенте;
- 2) определяют темпы экономического развития;
- 3) выражают интересы определенных социальных групп;
- 4) определяют состав правительства.

25. Социальный статус – это:

- 1) профессия или занятие человека;
- 2) материальный доход человека;
- 3) социальное положение человека;
- 4) гражданство человека.

Таблица результатов правильных ответов

№ Задания	Ответ	№ Задания	Ответ	№ Задания	Ответ	№ Задания	Ответ
1	4	8	2	15	1	22	2
2	2	9	1	16	2	23	3
3	1	10	2	17	4	24	3
4	4	11	2	18	1	25	3
5	2	12	4	19	3		
6	1	13	2	20	1		
7	4	14	3	21	1		

Шкала оценивания

Количество правильных ответов	%	Оценка
13-25	51-100	Зачтено
1-12	0-50	Не зачтено

Дисциплина ОГСЭ.07 « Основы экономики »:

1. КОС текущего контроля:

**КОС оценки остаточных знаний
по дисциплине ОГСЭ.07 «Основы экономики »**

Пояснительная записка

Цель: определение уровня знаний студентов, полученных в процессе обучения на занятиях по дисциплине **ОГСЭ.07 «Основы экономики»** за учебный год.

Форма проверки остаточных знаний: устный опрос, практические работы

Продолжительность: 20 минут

Проверка остаточных знаний студентов содержит вопросы по всем темам дисциплины ОП.12 «Организация транспортной логистики». Практические работы выполняются в нескольких вариантах.

Номер варианта определяется по последней цифре в зачетной книжке студента. Работа, выполненная по другому варианту, возвращается студенту без проверки.

Компетенции, формирование которых проверяются опросом в устной форме остаточных знаний:

Общие компетенции:

Код	Наименование результата обучения
ОК 1	Выбирать способы решения задач профессиональной деятельности применительно к различным контекстам;
ОК 2	Использовать современные средства поиска, анализа и интерпретации информации и информационные технологии для выполнения задач профессиональной деятельности;
ОК 3.	Планировать и реализовывать собственное профессиональное и личностное развитие, предпринимательскую деятельность в профессиональной сфере, использовать знания по финансовой грамотности в различных жизненных ситуациях;
ОК 4.	Эффективно взаимодействовать и работать в коллективе и команде;
ОК 5.	Осуществлять устную и письменную коммуникацию на государственном языке Российской Федерации с учетом особенностей социального и культурного контекста;
ОК 6.	Проявлять гражданско-патриотическую позицию, демонстрировать осознанное поведение на основе традиционных общечеловеческих ценностей, в том числе с учетом гармонизации межнациональных и межрелигиозных отношений, применять стандарты антикоррупционного поведения;
ОК 7.	Содействовать сохранению окружающей среды, ресурсосбережению, применять знания об изменении климата, принципы бережливого производства, эффективно действовать в чрезвычайных ситуациях;
ОК 8.	Использовать средства физической культуры для сохранения и укрепления здоровья в процессе профессиональной деятельности и поддержания необходимого уровня физической подготовленности;

ОК 9.	Пользоваться профессиональной документацией на государственном и иностранном языках.
-------	--

Знания:

Код	Наименование
З-1	факторы, влияющие на величину прибыли;
З-2	природу различных видов доходов;
З-3	основные факторы, влияющие на спрос и предложение;
З-4	принципы ценообразования;
З-5	круг основных проблем макроэкономики;
З-6	экономические причины безработицы;
З-7	виды денег и их функции;
З-8	происхождение и функции банков;
З-9	структуру доходов и расходов семей;
З-10	экстенсивный и интенсивный экономический рост;
З-11	способы регулирования экономического роста;
З-12	формы предпринимательской деятельности;
З-13	комплекс маркетинговых мероприятий.

Умения:

Код	Наименование
У-1	защищать свои интересы на рынке труда;
У-2	назвать характерные черты каждой из четырех моделей рынка;
У-3	охарактеризовать современное состояние основных отраслей экономики России;
У-4	определить уровень безработицы;
У-5	формировать семейный бюджет;
У-6	различать полезные и отрицательные стороны рекламы

Примерный перечень вопросов для устного опроса.

Тема 1.1. Понятие об экономике и её основных проблемах.

Проверяемые знания и умения : ОК1-9,31,33 34, 35,36)

Вопросы:

1. Предмет, функции и методы экономики.
2. Микро- и макроэкономика. Позитивная и нормативная экономика.
3. Экономические законы и экономические категории. Экономические отношения и их типы.
4. Основные этапы развития экономической теории.

Тема 1.2.Производство: издержки и прибыль.

Проверяемые знания и умения ОК1-9, 31,34

Вопросы:

1. Экономическое содержание издержек.
2. Виды и структура издержек предприятия (фирмы)
3. Себестоимость и классификация затрат

Тема 1.3 Рынки факторов производства.

Проверяемые знания и умения ОК1-9,31,33,34,36,У1,У2

Вопросы:

1. Рынок и механизм его функционирования (сущность, классификация рынков, функции).
2. Рынок труда. Спрос и предложение труда. Заработная плата, ее сущность, виды, формы, системы
3. Рынок капитала. Основной и обратный капитал. Процентная ставка и инвестиции
4. Рынок земли. Рента. Цена земли.

Тема 1.4. Спрос и предложение

Проверяемые знания и умения .ОК1-9,33,34 ,311

Вопросы:

1. Спрос. Факторы спроса. Закон спроса. Эластичность спроса.
2. Предложение. Факторы предложения. Закон предложения. Эластичность предложения
3. Равновесная цена.
4. Механизм рыночного равновесия

Тема 1.5. Конкуренция, и цены рынка.

Проверяемые знания и умения ОК1-9,31,33

Вопросы:

1. Понятие, условия возникновения и виды конкуренции.
2. Совершенная конкуренция и ее сущность .
3. Монополистическая конкуренция. Олигополия.
4. Монополия. Монополистические объединения .
5. Антимонопольное законодательство и государственное регулирование экономики. Рыночная власть

Тема 2.1. Основные проблемы макроэкономики

Проверяемые знания и умения ОК1-9,36,У4

Вопросы:

1. Понятие о макроэкономике и ее основные проблемы в современной России.
2. Национальная экономика. Кругооборот доходов и расходов в национальном хозяйстве.
3. Национальное богатство .
4. Основные макроэкономические показатели
5. Система национальных счетов: сущность и структура

Тема 2.2. Причины и типы безработицы.

Проверяемые знания и умения ОК1-9,36,У4

Вопросы:

1. Инфляция: сущность, виды и причины ее возникновения
2. Социально-экономические последствия инфляции.
3. Антиинфляционная политика государства
4. Сущность, причины и формы безработицы.
5. Закон Оукена

Тема 2.3. Деньги и банки

Проверяемые знания и умения ОК1-9,37,У5

Вопросы:

1. Деньги и их функции.
2. Денежная система и ее агрегаты. Денежный рынок .
3. Денежно-кредитная политика.
4. Кредит: сущность, функции и виды
5. Банки и их функции. Банковская система

Тема 2.4. Человек в мире экономики.

Проверяемые знания и умения ОК1-9,32,У5

Вопросы:

1. Доходы населения: сущность, виды и принципы распределения
2. Дифференциация доходов: сущность и причины
3. Социальные трансферты.
4. Социальная политика государства
5. Налоги и налоговая система

Тема 2.5. Экономический рост и экономическая политика.

Проверяемые знания и умения ОК1-9,33,34

Вопросы:

1. Экономическое развитие и его уровень. Показатель экономического роста и развития

2. Цикличность развития экономики. Фазы экономического цикла
3. Типы экономических кризисов. Особенности современного экономического кризиса
4. Совокупный спрос. Кривая совокупного спроса.
5. Неценовые факторы совокупного спроса
6. Совокупное предложение. Кривая совокупного предложения.
7. Неценовые факторы совокупного предложения
8. Макроэкономическое равновесие совокупного спроса и предложения

Тема 2.6.Мировая экономика.

Проверяемые знания и умения ОК1-9,37,311,13,У6

Вопросы

1. Сущность мировой экономики.
2. Международное разделение труда.
3. Международные экономические отношения: сущность и формы
4. Мировая торговля.
5. Внешнеторговая политика
6. Валюта: сущность и виды.
7. Международные валютные отношения

Тема 3.1. Типы фирм и их особенности.

Проверяемые знания и умения ОК1-9,31,32

Вопросы

1. Сущность и основные черты предприятия (фирмы).
2. Классификация предприятий (фирм)
3. Организационно-правовые формы предприятий.
4. Коммерческие и некоммерческие организации
5. Малые предприятия. Интеграции предприятий
6. Юридические лица и их регистрация.
7. Банкротство, его причины и последствия

Тема 3.2. Маркетинг. Понятие о маркетинге

.

Проверяемые знания и умения ОК1-9,3-13,У6

Вопросы

1. Маркетинг, как предмет
2. . Цели и задачи маркетинга
3. . Функции маркетинга
4. . Маркетинговые стратегии и исследования
5. Оценка эффективности выбора стратегии

- б. Структура маркетинговой деятельности: классический комплекс маркетинга, элементы.

Тема 3.3. Проблемы российской экономики.

Проверяемые знания и умения ОК1-9,35,У3

Вопросы

1. Кризис советской экономики.
2. Становление современной рыночной экономики России
 - 2.1 Перестройка
 - 2.2 Рыночные реформы 90-х гг.
 - 2.3 Президентство В.В.Путина.
 - 2.4 Экономический кризис 2008 г.
 - 2.5 Экономика в начале 2020 влияние пандемии
3. Перспективы экономического развития России

Примерный перечень практических заданий.

Задние 1.

Тема. Производство: издержки и прибыль. ОК-3,34,У1

Альтернативная стоимость.

Иван отказался от работы столяром с зарплатой в год 120 тыс. р., от работы охранником 80 тыс. р. и референтом 100 тыс. р. Вместо этого он поступил в университет с годовой платой за обучение 40 тыс. р. 50% оплаты ему компенсирует завод, где работают его родители. Какова альтернативная стоимость его обучения? Какова упущенная выгода обучения, если во внимание принимается первый год?

Решение. Экономисты при исследовании экономических процессов и явлений предполагают, что человек рационален. Поэтому наилучшим видом работы для Ивана могла быть работа столяром, так как именно она приносит больше денег (120 тыс. р.). Это и будет альтернативная стоимость его оплаты за обучение. Другие виды работы во внимание не принимаются.

Упущенная выгода есть недополученный доход + прямые затраты. Недополученный доход = 120 тыс. р. Прямые затраты равны 40 тыс. р. минус то, что берет на себя завод (50% от 40 тыс. р.), т.е. 20 тыс. р.:

$40 \text{ тыс. р.} - 20 \text{ тыс. р.} = 20 \text{ тыс. р.}$ Значит, упущенная выгода равна: $120 \text{ тыс. р.} + 20 \text{ тыс. р.} = 140 \text{ тыс. р.}$ Прочие затраты Ивана неизвестны. Поэтому в данном случае альтернативная стоимость лучше всего оценивается через упущенную выгоду.

Задание 2.

Тема. Спрос и предложение. ОК-3,34,У1

Рыночное равновесие.

Допустим, функция спроса на некоторый товар равна $Q_d = 100 - P$, а функция предложения составляет $Q_s = 2P - 50$, где P – цена в рублях за штуку, а величина спроса Q_d и предложения Q_s – в тысячах штук.

- а) Найти равновесную цену, равновесное количество и выручку.
б) Правительство решило снизить цену до 45 р., стремясь стимулировать потребление. К чему это приведет? Определите величины спроса и предложения. Имеется ли избыток предложения (перепроизводство, затоваривание) или избыточный спрос (дефицит)? Найдите объем продаж и выручку.

Решение. а) Равновесие достигается при равенстве величин спроса и предложения: $Q_s = Q_d$. В данном случае $100 - P = 2P - 50$, откуда получаем:
 $100 - 50 = 2P - P$, $PE = 50$ Находим величину спроса:

$$Q_d = 100 - P = 100 - 50 = 50 \text{ тыс. шт.}$$

$$\text{Находим величину предложения: } Q_s = 2P - 50 = 100 - 50 = 50 \text{ тыс. шт.}$$

$$\text{Выручка} = QP = 50 \times 50 = 2500 \text{ тыс. р.}$$

- б) При цене 45 р. величина спроса превысит величину предложения:

$$Q_d = 100 - P = 55, Q_s = 2P - 50 = 40 \text{ тыс. шт.}$$

Следовательно, $Q_d - Q_s = 15$ тыс. шт. – это избыточный спрос (товарный дефицит),[×] а объем продаж равен $\min(Q_s, Q_d) = 40$ тыс. шт. Выручка составит $PEQE = 40 \times 45 = 1800$ тыс. р.

Ответы:

а) $PE = 50$ р., $QE = 50$ тыс. шт., выручка - 2,5 млн р.

б) $PE = 45$ р., $QE = 40$ тыс. шт., избыточный спрос равен 15 тыс. шт., а выручка сократится до 1,8 млн р.

Задание 3.

Примерный список тем для рефератов .

1. Богатство в экономической мысли античного мира: экономика и хрематистика.
2. Экономические идеи рыночного феодализма в Западной Европе.
3. Экономическая мысль в России в IX – XVII вв.
4. Меркантилизм.
5. Экономическая мысль в России в XVIII – первой половине XIX вв.
6. Ранний меркантилизм и формирование прагматического подхода к выработке хозяйственных решений.

7. "Политическая арифметика" У. Пети.
8. Физиократы – первая школа экономической мысли.
9. Создание идеологических основ либерализма (Дж.Локк, Т.Гоббс, А.Смит).
10. Трудовая теория стоимости А.Смита.
11. "Экономический человек" и "невидимая рука" рыночных сил по А.Смиту.
12. Проблема земельной ренты в экономическом учении Д.Рикардо.
13. Методология К.Маркса, принцип историзма.
14. Великие реформаторы России: С.Ю.Витте, П.А.Столыпин.
15. Маржинализм и австрийская школа.
16. Вклад А.Маршалла в экономическую теорию.
17. Русские варианты первых экономических школ (меркантилизм, физиократы, классическая политэкономия).
18. Основные идеи работы Дж.М.Кейнса "Общая теория занятости, процента и денег".
19. Вклад Дж.М.Кейнса в экономическую теорию.
20. Экономическая теория после Дж.М.Кейнса.
21. Новая институциональная теория.
22. Теория общественного выбора.

Система оценивания

При оценивании практической работы и устного ответа студента учитывается следующее:

- качество выполнения практической части работы;
- качество оформления отчета по работе;
- качество устных ответов на контрольные вопросы при защите работы; ответов на вопросы, обсуждаемые на семинаре.

Оценка производится по пятибалльной шкале:

«5» (отлично) – за глубокое и полное овладение содержанием учебного материала, в котором студент свободно и уверенно ориентируется; за умение практически применять теоретические знания и обосновывать свои суждения. Оценка «5» (отлично) предполагает грамотное и логичное изложение ответа.

«4» (хорошо) – если студент полно освоил учебный материал, владеет научно-понятийным аппаратом, ориентируется в изученном материале,

осознанно применяет теоретические знания на практике, грамотно обосновывает ответ, но содержание и форма ответа имеют отдельные неточности.

«3» (удовлетворительно) – если студент обнаруживает знание и понимание основных положений учебного материала, но допускает неточности в применении теоретических знаний при ответе на практико-ориентированные вопросы; не умеет доказательно обосновать собственные суждения.

«2» (неудовлетворительно) – если студент имеет разрозненные, бессистемные знания, допускает ошибки в определении базовых понятий, искажает их смысл; не может практически применять теоретические знания.

2. КОС промежуточной аттестации:

КОС дифференцированного зачета по дисциплине ОГСЭ.07 «Основы экономики»

Пояснительная записка

Цель дифференцированного зачета: определение уровня знаний студентов, полученных в процессе обучения на занятиях по дисциплине за 1 семестр.

Продолжительность: 20 минут

Компетенции, формирование которых проверяется данным дифференцированным зачетом:

Общие компетенции:

Код	Наименование результата обучения
ОК 1	Выбирать способы решения задач профессиональной деятельности применительно к различным контекстам;
ОК 2	Использовать современные средства поиска, анализа и интерпретации информации и информационные технологии для выполнения задач профессиональной деятельности;
ОК 3.	Планировать и реализовывать собственное профессиональное и личностное развитие, предпринимательскую деятельность в профессиональной сфере, использовать знания по финансовой грамотности в различных жизненных ситуациях;
ОК 4.	Эффективно взаимодействовать и работать в коллективе и команде;
ОК 5.	Осуществлять устную и письменную коммуникацию на государственном языке Российской Федерации с учетом особенностей социального и культурного контекста;
ОК 6.	Проявлять гражданско-патриотическую позицию, демонстрировать осознанное поведение на основе традиционных общечеловеческих ценностей, в том числе с учетом гармонизации межнациональных и

	межрелигиозных отношений, применять стандарты антикоррупционного поведения;
ОК 7.	Содействовать сохранению окружающей среды, ресурсосбережению, применять знания об изменении климата, принципы бережливого производства, эффективно действовать в чрезвычайных ситуациях;
ОК 8.	Использовать средства физической культуры для сохранения и укрепления здоровья в процессе профессиональной деятельности и поддержания необходимого уровня физической подготовленности;
ОК 9.	Пользоваться профессиональной документацией на государственном и иностранном языках.

Знания:

Код	Наименование
З-1	факторы, влияющие на величину прибыли;
З-2	природу различных видов доходов;
З-3	основные факторы, влияющие на спрос и предложение;
З-4	принципы ценообразования;
З-5	круг основных проблем макроэкономики;
З-6	экономические причины безработицы;
З-7	виды денег и их функции;
З-8	происхождение и функции банков;
З-9	структуру доходов и расходов семей;
З-10	экстенсивный и интенсивный экономический рост;
З-11	способы регулирования экономического роста;
З-12	формы предпринимательской деятельности;
З-13	комплекс маркетинговых мероприятий.

Умения:

Код	Наименование
У-1	защищать свои интересы на рынке труда;
У-2	назвать характерные черты каждой из четырех моделей рынка;
У-3	охарактеризовать современное состояние основных отраслей экономики России;
У-4	определить уровень безработицы;
У-5	формировать семейный бюджет;
У-6	различать полезные и отрицательные стороны рекламы

Дифференцированный зачет содержит вопросы и задания по темам дисциплины **ОГСЭ.07 «Основы экономики»**

Вопросы для проведения дифференцированного зачета

1. Предмет, функции и методы экономики.(ОК1-9,31,33)

2. Микро- и макроэкономика. Позитивная и нормативная экономика. .(ОК1-9,35,36)
3. Экономические законы и экономические категории. Экономические отношения и их типы. .(ОК1-9, 33,35)
4. Основные этапы развития экономической теории. .(ОК1-9,34)
5. Экономические потребности , блага и ресурсы. Экономический выбор.(ОК1-9, 33).
6. Собственность в экономической системе(формы, виды, агенты) .(ОК1-9, 32)
7. Теория общественного производства. .(ОК1-9, 310,У3)
8. Рынок и механизм его функционирования(сущность, классификация рынков, функции). .(ОК1-9,33,У2)
9. Понятие, условия возникновения и виды конкуренции. .(ОК1-9, 31,33)
10. Потребительские предпочтения и предельная полезность. Закон убывающей предельной полезности. .(ОК1-9, 33)
- 11.Спрос. Факторы спроса. Закон спроса. Эластичность спроса. .(ОК1-9,33,34)
- 12.Предложение. Факторы предложения. Закон предложения. Эластичность предложения.(ОК1-9, 34,33)
- 13.Равновесная цена. Механизм рыночного равновесия.(ОК1-9,33,311)
14. Рынок труда. Спрос и предложение труда. Заработная плата, ее сущность, виды, формы, системы .(ОК1-9, 36,У1)
- 15.Рынок капитала. Основной и обратный капитал. Процентная ставка и инвестиции .(ОК1-9, 31,34)
- 16.Рынок земли. Рента. Цена земли.(ОК1-9, 33,31)
- 17.Сущность и основные черты предприятия (фирмы). Классификация предприятий (фирм) .(ОК1-9, 31,32)
- 18.Организационно-правовые формы предприятий. Коммерческие и некоммерческие организации.(ОК1-9, 31,2)
- 19.. Банкротство, его причины и последствия .(ОК1-9,33,313)
- 20.Экономическое содержание издержек. Виды и структура издержек предприятия (фирмы) .(ОК1-9, 31,34)
- 21.Себестоимость и классификация затрат .(ОК1-9, 31,34)
- 22.Выручка и прибыль. Принципы максимизации прибыли. Эффекты масштаба.(ОК1-9, 31)
- 23.Инфляция и безработица.(ОК1-9, 36,У4)
- 24.Налоги и налоговая система . Классификация налогов. Виды налогов и сборов в России .(ОК1-9, 39,32,У5)
25. Деньги и их функции. Денежная система и ее агрегаты. Денежный рынок.(ОК1-9,37,У5)
26. Денежно-кредитная политика. Кредит: сущность, функции и виды.(ОК1-9, 37,У5)
- 27.Банки и их функции. Банковская система .(ОК1-9, 38,У5)

28. Доходы населения и социальная политика: сущность, виды и принципы распределения .(ОК1-9, 32,У5)

29. Мировая торговля. Внешнеторговая политика .(ОК1-9, 313,11,У6)

30. Валюта: сущность и виды. Международные валютные отношения.(ОК1-9, 37)

Система оценивания

Дифференцированный зачет проводится в устной форме. Всего 30 вопросов . Студенту задается 2 вопроса в автоматическом режиме, дается 30 минут на подготовку.

5 «отлично»: *Задание выполнено в полном объеме с соблюдением необходимой последовательности. Студент работал полностью самостоятельно. В логических рассуждениях нет пробелов и ошибок*

4 «хорошо»: *Задание выполнено студентом в полном объеме и самостоятельно. Допускается отклонение от необходимой последовательности выполнения, не влияющее на правильность конечного результата. Допускаются одна – две неточности и небольшие поправки в оформлении ответа на вопрос*

3 «удовлетворительно»: *На выполнение задания затрачено много времени. Допущены более одной ошибки или более двух-трех недочетов в выкладках, чертежах или графиках, но студент владеет обязательными умениями по проверяемой теме.*

2 «неудовлетворительно»: *Выставляется в том случае, когда студент оказался неподготовленным к выполнению задания или значительная часть работы выполнена не самостоятельно. Допущены существенные ошибки, показавшие, что студент не владеет обязательными умениями по данной теме в полной мере.*

Дисциплина ОГСЭ.08 « Культурология »:

1. КОС текущего контроля:

КОС оценки остаточных знаний по дисциплине ОГСЭ.08 «Культурология»

Пояснительная записка

Цель: определение уровня знаний студентов, полученных в процессе обучения на занятиях по дисциплине «Культурология» за учебный год.

Форма проверки остаточных знаний: устный опрос, практические работы

Продолжительность: 20 минут

Проверка остаточных знаний студентов содержит вопросы по всем темам дисциплины «Культурология». Практические работы выполняются в нескольких вариантах.

Номер варианта определяется в соответствии с порядковым номером по журналу учебных занятий. Работа, выполненная по другому варианту, возвращается студенту без проверки.

Компетенции, формирование которых проверяются тестом остаточных знаний:

Общие компетенции:

Код	Наименование результата обучения
ОК 1	Выбирать способы решения задач профессиональной деятельности применительно к различным контекстам;
ОК 2	Использовать современные средства поиска, анализа и интерпретации информации и информационные технологии для выполнения задач профессиональной деятельности;
ОК 3	Планировать и реализовывать собственное профессиональное и личностное развитие, предпринимательскую деятельность в профессиональной сфере, использовать знания по финансовой грамотности в различных жизненных ситуациях;
ОК 4	Эффективно взаимодействовать и работать в коллективе и команде;
ОК 5	Осуществлять устную и письменную коммуникацию на государственном языке Российской Федерации с учетом особенностей социального и культурного контекста;
ОК 6	Проявлять гражданско-патриотическую позицию, демонстрировать осознанное поведение на основе традиционных общечеловеческих ценностей, в том числе с учетом гармонизации межнациональных и межрелигиозных отношений, применять стандарты антикоррупционного поведения;
ОК 7	Содействовать сохранению окружающей среды, ресурсосбережению, применять знания об изменении климата, принципы бережливого производства, эффективно действовать в чрезвычайных ситуациях;
ОК 8	Использовать средства физической культуры для сохранения и укрепления здоровья в процессе профессиональной деятельности и поддержания необходимого уровня физической подготовленности;
ОК 9	Пользоваться профессиональной документацией на государственном и иностранном языках.

Знания:

Код	Наименование
З-1	понятие, сущность культуры
З-2	типы и виды культуры
З-3	взаимосвязь культуры и искусства
З-4	взаимосвязь культуры и религии

3-5	особенности российской и мировой культуры
-----	---

Умения:

Код	Наименование
У-1	самостоятельная оценка того или иного явления культуры
У-2	сравнить или оценить культурные ценности жизни, человеческие нормы и идеалы духовного отношения к самому себе и другим людям
У-3	владеть навыками межкультурной коммуникации

Примерный перечень вопросов для устного опроса

Тема 1. Культурология и культура (ОК 1-9, 3-1)

Проверяемые компетенции, знания, умения

Вопросы:

1. Что такое культурология? Когда и почему она возникла?
2. Что изучает культурология?
3. Какие научные дисциплины повлияли на формирование культурологии? С какими науками у культурологии междисциплинарные связи? Какие стороны культуры они раскрывают?
4. В чем состоит сущность культуры, каковы ее особенности?
5. В чем состоит практическая значимость культурологии?
6. Охарактеризуйте основные подходы к пониманию культуры.
7. Чем культурный человек отличается от некультурного человека?
8. Прокомментируйте фразу писателя А.М. Горького: в любом обществе высота культуры определяется отношением к женщине.

Тема 2. Функции культуры и методы культурологии (ОК 1-9, 3-1)

Проверяемые компетенции, знания, умения

Вопросы:

1. Перечислите основные функции культуры.
2. Чем нормативная функция культуры отличается от знаковой?
3. Говорят, что в основе всякой культуры лежит традиция. Какое культурное значение имеют следующие традиции:
 - а) празднование в семье Нового года
 - б) «обмывание» с коллегами первой зарплаты
 - в) вручение учениками учителям цветов 1 сентября
 - г) запускание кошки в дом перед новосельем
4. Что такое традиционные культурные ценности? Что такое современные культурные ценности? Они чем-то отличаются или нет? Приведите примеры.
5. Какие методы исследования применяются в культурологии?
6. В каких случаях можно использовать метод контент-анализа?

7. Когда целесообразно использовать методы наблюдения и анкетирования?

Тема 3. Классификация культур (ОК 1-9, 3-1, 3-2)

Проверяемые компетенции, знания, умения

Вопросы:

1. По каким основаниям может быть произведено подразделение культур?

2. Почему первобытную культуру называют синкретической?

3. Раскройте понятие «политическая культура», «физическая культура», «правовая культура».

4. Перечислите основные отличия городской и сельской культуры. По каким признакам можно понять, что перед нами сельский житель?

5. Объясните в чем феномен массовой культуры? Почему она так популярна в обществе? Какую ответственность несут деятели массовой культуры перед обществом?

6. Как интернет повлиял на развитие современной культуры? Что такое информационное общество? Перечислите его основные черты.

7. В чем сущность процессов глобализации и универсализации культуры?

8. Что такое европоцентризм и в чем заключается его несостоятельность?

Тема 4. Культура и цивилизация (ОК 1-9, 3-1, 3-2)

Проверяемые компетенции, знания, умения

Вопросы:

1. Что обозначают понятия «культура» и «цивилизация»? В чем заключается разница между культурой и цивилизацией?

2. Какова специфика и основные черты западных цивилизаций?

3. Какова специфика и основные черты восточных цивилизаций?

4. Как менялось представление о мужской и женской красоте в разные исторические эпохи? Приведите примеры.

5. Некоторые ученые считают, что каждый век приносил свои «культурные революции». Что принес в этом смысле XX в.?

6. Объясните высказывание: «Нет ничего более враждебного культуре, чем цивилизация» (В.О. Ключевский)

7. Прокомментируйте мысль: «Истинный показатель цивилизации ее не технический рост, а облик человека ею созданный» (Р.У. Эмерсон)

8. Каждый цивилизованный человек должен знать: (укажите что именно)

9. Каждый цивилизованный человек должен уметь: (укажите что именно)

Тема 5. Культура и религия (ОК 1-9, 3-1, 3-2, 3-4)

Проверяемые компетенции, знания, умения

Вопросы:

1. Раскройте сущность религии. Назовите ее функции и особенности религии как формы культуры.

2. Расскажите о монотеизме и политеизме. Почему одним народам достаточно иметь одного бога, а другим нужен целый пантеон богов?

3. Рассмотрите древнейшие формы религии: анимизм, тотемизм, магию, фетишизм. Чем они отличаются?

4. Что такое церковь? Охарактеризуйте церковь как социальный и культурный институт.

5. Десять заповедей Моисея имеют не только религиозный, но и культурный смысл. Какой?

6. Как и почему люди попадают в религиозные секты?

7. Оцените следующие критические высказывания о религии. Вы согласны с указанными утверждениями?

а) Возможно не всё в религии такое плохое, но воскресное утро лучше потратить на что-нибудь полезное (Билл Гейтс)

б) Видимо Бог специально создал людей такими доверчивыми, чтобы священникам было легче их обманывать (Джордж Галифакс)

в) Если вы прочтаете Библию внимательно, то вы убедитесь, что она написана людьми неприятными и малообразованными (Роберт Ингерсолл)

г) Странно, что все религии так много внимания уделяют чудесам, хотя каждому школьнику понятно, что чудеса (т.е. нарушения законов Вселенной) не бывает (Макс Планк)

д) Творцами религий были величайшие ослы мира (Джордано Бруно)

е) У кого есть наука, тот в религии не нуждается (Иоганн Гете)

ж) Все религии основаны на том, что большинство людей боится смерти, а меньшинство ловко использует этот факт себе в угоду (Стендаль)

з) Все думающие люди атеисты (Эрнест Хемингуэй)

Тема 6. Культура и искусство (ОК 1-9, 3-1, 3-2, 3-3)

Проверяемые компетенции, знания, умения

Вопросы:

1. Назовите и охарактеризуйте основные теории происхождения искусства.

2. «Современное искусство переживает кризис». Подтвердите или опровергните это утверждение.

3. Чем классическая музыка и литература отличается от современных аналогов?

4. Произведения искусства в отличие от научных открытий имеют законченный вид. Как вы это понимаете?

5. Какое значение для развития культуры человека имеют следующие литературные жанры:

а) комедия

б) приключения

- в) детектив
- г) научная фантастика

6. Почему в XX в. фотографию отнесли к видам искусства? Какую роль играют фотоснимки в нашем обществе?

Тема 7. Социализация и инкультурация личности (ОК 1-9, 3-1, 3-2)

Проверяемые компетенции, знания, умения

Вопросы:

1. Как связаны понятия социализация личности и инкультурация личности?
2. Что такое культурная идентичность? По каким принципам она формируется?
3. Каким образом человек приобщается к жизни в обществе в процессе:
 - а) игры
 - б) учебы
 - в) работы
4. Как СМИ (газеты, журналы, кино, телевидение, интернет) оказывают влияние на социализацию личности?
5. Почему социализация, т.е. адаптация к социальному порядку происходит быстрее, чем инкультурация (принятие культурных ценностей)?
6. Что такое современный интернет: кладезь полезной информации или грязная помойка?

Тема 8. Природа и культура (ОК 1-9, 3-1)

Проверяемые компетенции, знания, умения

Вопросы:

1. Назовите важнейшие изобретения человека?
2. Укажите какое влияние оказывает природа на культуру.
3. Прокомментируйте выражение: «современный город - это каменные джунгли».
4. Почему в XXI в. в обществе резко возросла роль экологической культуры?
5. Объясните смысл фразы: «Человек царь природы».
6. Как вы относитесь к фильмам-катастрофам о конце света? Насколько они правдоподобны? Какой подтекст они несут в себе?

Тема 9. Общество потребления и культура потребления (ОК 1-9, 3-1)

Проверяемые компетенции, знания, умения

Вопросы:

1. Опишите плюсы и минусы общества потребления.
2. Охарактеризуйте шопинг как форму культурного досуга. Кто такие шоппоголики?
3. Кто такие селебрити? На чем основана их популярность? Как они развивают общество потребления?

4. Почему большинство россиян живет в кредит? В чем опасность жизни не по средствам?

5. «Всё новое это хорошо забытое старое». В чем состоит феномен моды?

6. Что такое дауншифтинг? Какие ценности он отстаивает?

Тема 10. Теории культурно-исторических типов (ОК 1-9, 3-1, 3-2)

Проверяемые компетенции, знания, умения

Вопросы:

1. Укажите основные положения концепции Н.Я. Данилевского.

2. Каковы взгляды О. Шпенглера на культуру и цивилизацию?

3. В чем смысл «вызова и «ответа» в жизни локальных цивилизаций (по мнению А. Тойнби)?

4. Что общего и в чем отличия в подходах к цивилизациям у Н.Я. Данилевского, О. Шпенглера и А. Тойнби?

5. Что такое «осевое время» в концепции К. Ясперса?

Тема 11. Культура и наука (ОК 1-9, 3-1)

Проверяемые компетенции, знания, умения

Вопросы:

1. Что такое наука? Что такое научное знание? На каких принципах оно основано?

2. У вас есть друг. Он молодой ученый. Вы пригласили его на выходных погулять в парке. Он отказался, заявив, что «планирует позаниматься наукой». Что он будет делать? Что значит «заниматься наукой»?

3. Что такое научная картина мира? Чем она будет отличаться от религиозной картины мира?

4. Известный физик XVII в. Исаак Ньютон утверждал: если я видел дальше других, то только потому, что стоял на плечах гигантов. Какую роль играет преемственность научных знаний для развития цивилизации?

5. Является ли астрология и нумерология науками или псевдонауками?

6. Чем обычная книга отличается от научной книги? Почему обычную книгу легче читать?

7. Зачем ученые проводят конференции и съезды между собой? Какова роль таких мероприятий в их сообществе?

Тема 12. Российская культура и российский менталитет (ОК 1-9, 3-1, 3-2, 3-5)

Проверяемые компетенции, знания, умения

Вопросы:

1. Как повлияла природная среда на формирование российской цивилизации?

2. Каковы культурные последствия Крещения Руси? Можно ли рассматривать этот акт как культурную революцию?

3. Россия это страна с давней историей. Перечислите основные культурные достижения России. Чем наша страна может гордиться?

4. Что такое национальный менталитет и как он формируется? Каковы ментальные особенности русского народа?

5. Какое значение для русской культуры сыграло ее положение между Европой и Азией?

6. Чем национальная культура отличается от мировой культуры? Какие достижения российской культуры можно отнести к мировой культуре?

7. Перечислите, чем россияне по менталитету схожи с азиатами и европейцами? И чем они различаются?

Тема 13. Субкультуры (ОК 1-9, 3-1, 3-2, 3-5)

Проверяемые компетенции, знания, умения

Вопросы:

1. Что такое субкультура? Почему она возникает? Почему люди объединяются в субкультуры?

2. Почему представителей субкультур называют «неформалами»? Что имеется в виду?

3. У каждой субкультуры, как правило, свой внешний вид, стиль и образ жизни. Зачем им это? Приведите примеры.

4. В каких случаях субкультура может играть положительную и отрицательную роль для человека?

5. Почему многие субкультуры преимущественно ориентированы на молодежь?

6. Как по профилю человека в социальных сетях можно определить, что это представитель какой-то субкультуры?

Тема 14. Межкультурная коммуникация (ОК 1-9, 3-1, 3-2)

Проверяемые компетенции, знания, умения

Вопросы:

1. В чем сущность и значения «диалога культур» в современном мире?

2. Из-за чего у туристов может возникнуть «культурный шок»?

3. Что такое толерантность? Какое значение имеет этот подход в межкультурной коммуникации?

4. Почему возникают и как проявляются в общении этнические и культурные стереотипы? Приведите примеры.

5. С чем связаны трудности межкультурной коммуникации? Как их можно преодолеть?

6. Объясните суть национализма как социально-культурного явления. Национализм это хорошо или плохо?

7. Что такое сегрегация? Приведите примеры.

8. Что такое ассимиляция? Приведите примеры.

Тема 15. Культура бедности и культура богатства (ОК 1-9, 3-1, 3-2)

Проверяемые компетенции, знания, умения

Вопросы:

1. В XIX в. экономист Карл Маркс утверждал, что бытие определяет сознание. В XX в. психолог Наполеон Хилл дополнил его, заявив, что и сознание определяет бытие. Почему понятие «бедность» и «богатство» имеют не только экономический, но и психологический смысл? Приведите примеры.

2. Укажите основные положения концепции «культуры бедности» Оскара Льюиса. Вы согласны с его аргументами?

3. Почему, когда к людям приходят «шальные деньги» (выигрыш в лотерею, клад и т.п.), они обычно быстро заканчиваются, и человек вновь остается бедным?

4. Сравните привычки богатых и бедных людей. Каких привычек у вас больше? Как это влияет на вашу жизнь?

5. Что такое «эффект Матфея» в экономике? На чем он основан? Это фатально необратимый процесс или его можно изменить?

Тема 16. Культура труда (ОК 1-9, 3-1)

Проверяемые компетенции, знания, умения

Вопросы:

1. Что такое культура труда работника?

2. Охарактеризуйте особенности культуры физического и умственного труда?

3. В чем сущность культуры досуга? Как культура досуга определяет развития культуры человека?

4. Что такое «культура общения», что такое «культура речи»?

5. Что такое формальное и неформальное общение. Чем они отличаются?

6. Как предприятие (коллектив) влияют на культуру труда работника?

Примерный перечень практических заданий

Задание 1. (ОК 1-9, 3-1, 3-2, 3-5 У-1, У-2, У-3)

Тема «Субкультуры»

Представьте, что среди ваших соседей есть молодой ученый, молодой артист и молодой преступник. Как вы думаете, чем они будут отличаться как типы личности? С кем вам будет интереснее? Какой тип личности вам ближе?

Молодой ученый, его характерные черты	Молодой артист, его характерные черты	Молодой преступник, его характерные черты
1.	1.	1.
2.	2.	2.
3.	3.	3.
4.	4.	4.

Задание 2. (ОК 1-9, З-1, З-2, З-4, У-1)

Тема «Культура и религия»

Библия, написанная в древности, до сих пор является самой продаваемой книгой в мире потому что... Укажите аргументы ее актуальности.

Задание 3. (ОК 1-9, З-1, З-2, У-1, У-2)

Тема «Культура и цивилизация»

Наверняка вы читали в детстве «Приключения Робинзона Крузо» Даниеля Дефо. Чему учит эта книга?

Задание 4. (ОК 1-9, З-1, З-2, У-1, У-2, У-3)

Тема «Социализация и инкультурация личности»

Представьте, что вы и ваш одноклассник после окончания школы разошлись по разным жизненным дорогам. Вы выбрали сферу гражданской авиации, а он решил стать священником. Вы обучались в обычном (гражданском) учебном заведении, а он выбрал себе духовную семинарию. Через 10 лет вы случайно встретились. Как вы думаете, чем ваша научная картина мира будет отличаться от его религиозной картины мира? Приведите 3-4 примера.

Задание 5. (ОК 1-9, З-1, З-2, З-3, У-1)

Тема «Культура и искусство»

Объясните высказывание: «Если фильм имеет успех, это бизнес. Если фильм не имеет успеха, это искусство». (Карло Понти)

Система оценивания

При оценивании практической работы и устного ответа студента учитывается следующее:

- качество выполнения практической части работы;
- качество оформления отчета по работе;
- качество устных ответов на контрольные вопросы при защите работы; ответов на вопросы, обсуждаемые на семинаре.

Оценка производится по пятибалльной шкале:

«5» (отлично) – за глубокое и полное овладение содержанием учебного материала, в котором студент свободно и уверенно ориентируется; за умение практически применять теоретические знания и обосновывать свои суждения.

Оценка «5» (отлично) предполагает грамотное и логичное изложение ответа.

«4» (хорошо) – если студент полно освоил учебный материал, владеет научно-понятийным аппаратом, ориентируется в изученном материале, осознанно применяет теоретические знания на практике, грамотно обосновывает ответ, но содержание и форма ответа имеют отдельные неточности.

«3» (удовлетворительно) – если студент обнаруживает знание и понимание основных положений учебного материала, но допускает неточности в применении теоретических знаний при ответе на практико-ориентированные вопросы; не умеет доказательно обосновать собственные суждения.

«2» (неудовлетворительно) – если студент имеет разрозненные, бессистемные знания, допускает ошибки в определении базовых понятий, искажает их смысл; не может практически применять теоретические знания.

2. КОС промежуточной аттестации:

КОС зачета по дисциплине ОГСЭ.08 «Культурология»

Пояснительная записка

Цель зачета: определение уровня знаний студентов, полученных в процессе обучения на занятиях по дисциплине за 3-й семестр.

Продолжительность: 20 минут

Компетенции, формирование которых проверяется данным дифференцированным зачетом:

Общие компетенции:

Код	Наименование результата обучения
ОК 1	Выбирать способы решения задач профессиональной деятельности применительно к различным контекстам;
ОК 2	Использовать современные средства поиска, анализа и интерпретации информации и информационные технологии для выполнения задач профессиональной деятельности;
ОК 3	Планировать и реализовывать собственное профессиональное и личностное развитие, предпринимательскую деятельность в профессиональной сфере, использовать знания по финансовой грамотности в различных жизненных ситуациях;
ОК 4	Эффективно взаимодействовать и работать в коллективе и команде;
ОК 5	Осуществлять устную и письменную коммуникацию на государственном языке Российской Федерации с учетом особенностей социального и культурного контекста;
ОК 6	Проявлять гражданско-патриотическую позицию, демонстрировать осознанное поведение на основе традиционных общечеловеческих ценностей, в том числе с учетом гармонизации межнациональных и межрелигиозных отношений, применять стандарты антикоррупционного поведения;

ОК 7	Содействовать сохранению окружающей среды, ресурсосбережению, применять знания об изменении климата, принципы бережливого производства, эффективно действовать в чрезвычайных ситуациях;
ОК 8	Использовать средства физической культуры для сохранения и укрепления здоровья в процессе профессиональной деятельности и поддержания необходимого уровня физической подготовленности;
ОК 9	Пользоваться профессиональной документацией на государственном и иностранном языках.

Знания:

Код	Наименование
З-1	понятие, сущность культуры
З-2	типы и виды культуры
З-3	взаимосвязь культуры и искусства
З-4	взаимосвязь культуры и религии
З-5	особенности российской и мировой культуры

Умения:

Код	Наименование
У-1	выработать навыки и способности самостоятельной оценки того или иного явления культуры
У-2	сравнить или оценить культурные ценности жизни, человеческие нормы и идеалы духовного отношения к самому себе и другим людям
У-3	владеть навыками межкультурной коммуникации

Зачет содержит вопросы и задания по темам дисциплины «Культурология»

Темы для проведения зачета

Тема 1. Культурология и культура (ОК 1-9, З-1, У-1, У-2, У-3)

Тема 2. Функции культуры и методы культурологии (ОК 1-9, З-1, У-1, У-2, У-3)

Тема 3. Классификация культур (ОК 1-9, З-1, З-2, У-1, У-2, У-3)

Тема 4. Культура и цивилизация (ОК 1-9, З-1, З-2, У-1, У-2, У-3)

Тема 5. Культура и религия (ОК 1-9, З-1, З-2, З-4, У-1, У-2, У-3)

Тема 6. Культура и искусство (ОК 1-9, З-1, З-2, З-3, У-1, У-2, У-3)

Тема 7. Социализация и инкультурация личности (ОК 1-9, З-1, З-2, У-1, У-2, У-3)

Тема 8. Природа и культура (ОК 1-9, З-1, У-1, У-2)

Тема 9. Общество потребления и культура потребления (ОК 1-9, З-1, У-1, У-2, У-3)

- Тема 10. Теории культурно-исторических типов (ОК 1-9, 3-1, 3-2, У-1, У-2)
- Тема 11. Культура и наука (ОК 1-9, 3-1, У-1, У-2, У-3)
- Тема 12. Российская культура и российский менталитет (ОК 1-9, 3-1, 3-2, 3-5, У-1, У-2, У-3)
- Тема 13. Субкультуры (ОК 1-9, 3-1, 3-2, 3-5, У-1, У-2, У-3)
- Тема 14. Межкультурная коммуникация (ОК 1-9, 3-1, 3-2, У-1, У-2, У-3)
- Тема 15. Культура бедности и культура богатства (ОК 1-9, 3-1, 3-2, У-1, У-2, У-3)
- Тема 16. Культура труда (ОК 1-9, 3-1, У-1, У-2, У-3)

Система оценивания

Зачет проводится в тестовой форме. Всего в тесте 25 вопросов. Студенту задается 25 вопросов, в автоматическом режиме через программу на ПК.

Задание 1. Кто первый употребил термин «культурология»?

- 1) Лесли Уайт
- 2) Освальд Шпенглер
- 3) Карл Маркс
- 4) Сократ

Задание 2. Нормативная функция культуры:

- 1) регулирует поведение людей в обществе
- 2) критикует чужую культуру
- 3) устанавливает новые культурные связи
- 4) формирует культурные ценности

Задание 3. Как называется процесс, в ходе которого человек осваивает традиционные способы мышления и действий, характерные для культуры, к которой он принадлежит?

- 1) гуманизация
- 2) инкультурация
- 3) мифологизация
- 4) инновация

Задание 4. Какие ценности утверждает народная культура?

- 1) традиционные
- 2) современные
- 3) асоциальные
- 4) технические

Задание 5. Потребительская функция культуры:

- 1) позволяет получить удовольствие от объекта культуры
- 2) установить новые культурные контакты

- 3) кодирует культурную информацию
- 4) познает окружающий мир

Задание 6. Философ, утверждавший, что чем выше уровень культуры, тем менее счастлив человек:

- 1) Шпенглер;
- 2) Данилевский;
- 3) Фрейд;
- 4) Ницше

Задание 7. С точки зрения Льва Гумилева, основными двигателями истории являются:

- 1) ученые-изобретатели;
- 2) политики;
- 3) пассионарии;
- 4) основатели религиозных учений.

Задание 8. Кто из философов считал, что цивилизация – это последняя, заключительная стадия развития культуры:

- 1) Освальд Шпенглер
- 2) Лев Шестов
- 3) Фридрих Ницше
- 4) Никколо Макиавелли

Задание 9. Термин «культура» первоначально был связан с:

- 1) религией;
- 2) земледелием;
- 3) ремеслом;
- 4) художественным творчеством.

Задание 10. Табу это:

- 1) ритуальный запрет
- 2) обряд посвящения
- 3) традиция приема гостей
- 4) закон сбережения сил

Задание 11. Кто считал, что Россия должна ориентироваться на европейские образцы развития:

- 1) западники
- 2) почвенники
- 3) славянофилы
- 4) евразийцы

Задание 12. Религиозная культура основана на:

- 1) вере
- 2) научных доказательства
- 3) опытах и экспериментах
- 4) логике

Задание 13. Михаил Булгаков, Андрей Платонов, Анатолий Рыбаков это:

- 1) музыканты
- 2) живописцы
- 3) архитекторы
- 4) писатели

Задание 14. Книга «Россия и Европа» (1869), где обосновывается идея культурно-исторических типов, принадлежит:

- 1) Петру Чаадаеву
- 2) Николаю Бердяеву
- 3) Александру Герцену
- 4) Николаю Данилевскому

Задание 15. Какой язык не является официальным и рабочим языком ООН:

- 1) русский
- 2) английский
- 3) немецкий
- 4) французский

Задание 16. В русской культуре исторически сложился культ:

- 1) государства
- 2) торговли
- 3) права
- 4) европеизма

Задание 17. Как понимается категория «субкультура» в культурологии?

- 1) автономная культура определенной социальной группы
- 2) культура элитарных слоев общества
- 3) культура низов общества
- 4) культура масс

Задание 18. К основным ценностям западной культуры, выделенным М. Вебером, не относится:

- 1) динамизм, ориентация на новизну.
- 2) индивидуализм
- 3) уважение к частной собственности
- 4) установка на воспроизводство традиционных структур.

Задание 19. Часть народа, проживающая вне своей родной страны, образующая сплоченные устойчивые группы в новой стране проживания:

- 1) секта
- 2) коллегия
- 3) диаспора
- 4) ассоциация

Задание 20. Культурология наиболее близка таким наукам как:

- 1) Социология, этнография, история
- 2) Физика, химия, биология
- 3) Математика, информатика
- 4) Электротехника, механика

Задание 21. Культура привилегированной части общества или по ее заказу профессиональными творцами; культура для избранных ценителей.

- 1) элитарная
- 2) массовая
- 3) народная
- 4) смешанная

Задание 22. Автор теории существования локальных цивилизаций:

- 1) Арнольд Тойнби
- 2) Майкл Милтон
- 3) Карл Шнайдер
- 4) Мигель Санчес

Задание 23. Поклонение животному или растению как своему мифическому предку и защитнику (орел, волк, медведь, кактус, дуб):

- 1) тотемизм
- 2) фетишизм
- 3) фашизм
- 4) авангардизм

Задание 24. Непреодолимое желание что-либо покупать без необходимости, ради удовольствия самого процесса покупки:

- 1) дансинг
- 2) допинг
- 3) дайвинг
- 4) шопинг

Задание 25. Что является неофициальным культурным символом России:

- 1) самовар, матрешка, медведь
- 2) пирамида, пальма, мрамор
- 3) мотоцикл, яблоко, кошка

4) кактус, текила, игуана

Таблица результатов правильных ответов

№ Задания	Ответ	№ Задания	Ответ	№ Задания	Ответ	№ Задания	Ответ
1	1	8	1	15	3	22	1
2	1	9	2	16	1	23	1
3	2	10	1	17	1	24	4
4	1	11	1	18	4	25	1
5	1	12	1	19	3		
6	4	13	4	20	1		
7	3	14	4	21	1		

Шкала оценивания

Количество правильных ответов	%	Оценка
13-25	51-100	Зачтено
1-12	0-50	Не зачтено

Дисциплина **ОГСЭ.09 « Основы психологии »:**

1. КОС текущего контроля:

**КОС оценки остаточных знаний
по дисциплине «Основы психологии»**

Пояснительная записка

Цель: определение уровня знаний студентов, полученных в процессе обучения на занятиях по дисциплине «Основы психологии» за 2022-2023 учебный год.

Форма проверки остаточных знаний: устный опрос, тестирование, выполнение практических заданий.

Продолжительность: 15 минут

Проверка остаточных знаний студентов содержит вопросы или задания по всем темам дисциплины «Основы психологии» и выполняется в нескольких вариантах. Каждый вариант включает в себя до 10 вопросов или до трех заданий.

Номер варианта определяется порядковым номером по журналу учебных занятий. Работа, выполненная по другому варианту, возвращается студенту без проверки.

Компетенции, формирование которых проверяются тестом остаточных знаний:

Общие компетенции:

Код	Наименование результата обучения
ОК 1	Выбирать способы решения задач профессиональной деятельности применительно к различным контекстам;
ОК 2	Использовать современные средства поиска, анализа и интерпретации информации и информационные технологии для выполнения задач профессиональной деятельности;
ОК 3.	Планировать и реализовывать собственное профессиональное и личностное развитие, предпринимательскую деятельность в профессиональной сфере, использовать знания по финансовой грамотности в различных жизненных ситуациях;
ОК 4.	Эффективно взаимодействовать и работать в коллективе и команде;
ОК 5.	Осуществлять устную и письменную коммуникацию на государственном языке Российской Федерации с учетом особенностей социального и культурного контекста;
ОК 6.	Проявлять гражданско-патриотическую позицию, демонстрировать осознанное поведение на основе традиционных общечеловеческих ценностей, в том числе с учетом гармонизации межнациональных и межрелигиозных отношений, применять стандарты антикоррупционного поведения;
ОК 7.	Содействовать сохранению окружающей среды, ресурсосбережению, применять знания об изменении климата, принципы бережливого производства, эффективно действовать в чрезвычайных ситуациях;
ОК 8.	Использовать средства физической культуры для сохранения и укрепления здоровья в процессе профессиональной деятельности и поддержания необходимого уровня физической подготовленности;
ОК 9.	Пользоваться профессиональной документацией на государственном и иностранном языках.

Знать:

Код	Наименование
З-1	основные методы исследований, применяемые в психологии;
З-2	закономерности внутренней психологической деятельности личности;
З-3	индивидуально-типологические особенности личности;
З-4	социально-психологические закономерности общения и взаимодействия людей;
З-5	Социально-психологические основы деятельности руководителя.

Уметь:

Код	Наименование
У-1	использовать полученные психологические знания для саморазвития, самосовершенствования, самоанализа, самовоспитания;
У-2	выбирать оптимальный стиль общения, строить конструктивные взаимоотношения с членами трудового коллектива
У-3	обеспечивать социально-психологические условия эффективной деятельности коллектива ;

Примерный перечень вопросов для устного опроса

Тема 1 Введение. Основные понятия и определения.

Проверяемые компетенции, знания и умения (ОК 1, 31)

Вопросы:

1. Каково содержание, цели и задачи дисциплины «Основы психологии»?
2. Дать определения основным понятиям.
3. Перечислить и дать характеристику основным отраслям психологии.
4. В чем состоят основные принципы и методы психологии?
5. Каково прикладное значение общей психологии, социальной психологии, управленческой психологии в управленческой деятельности авиационного специалиста?
6. Каковы цели и задачи авиационной психологии?
7. Охарактеризуйте основные методы психологических исследований.

Тема 2 Психические процессы

Проверяемые компетенции, знания и умения (ОК 1, 8, 32)

Вопросы:

1. Дайте классификацию психических процессов.
2. Ощущение. Дайте характеристику данному психическому процессу.
3. Восприятие. Дайте характеристику данному психическому процессу.
4. Представление. Дайте характеристику данному психическому процессу.
5. Память. Дайте характеристику данному психическому процессу.
6. Воображение. Дайте характеристику данному психическому процессу.
7. Мышление. Дайте характеристику данному психическому процессу.
8. Речь - дайте характеристику и укажите основные виды речи.
9. Внимание – дайте определение, укажите основные виды внимания, свойства внимания.
10. Дайте общую характеристику волевым действиям, укажите мотивационные аспекты волевых действий, их структуру.
11. Укажите виды эмоций, дайте им общую характеристику.

Тема 3 Психические состояния и их регуляция.

Проверяемые компетенции, знания и умения (ОК 1, 2, 8, 32, 33)

Вопросы:

1. Дайте определение понятию «адаптация человека».

2. Каковы особенности взаимодействия человека с окружающей средой?
3. Дайте общую характеристика состояний организма и психики в период адаптации к окружающей среде.
4. Что такое эмоциональный стресс?.
5. Укажите способы регуляции эмоциональных состояний.

Тема 4 Психические свойства личности

Проверяемые компетенции, знания и умения (ОК 2, 3 9, 33)

Вопросы:

1. Дайте определение понятию «личность» в психологии.
2. Что входит в структуру личности?
3. Охарактеризуйте процесс формирования и развития личности.
4. Дайте определение понятиям «саморазвитие» и «самореализация».
5. Что такое направленность личности, охарактеризуйте мотивы деятельности личности.
6. Дайте классификацию уровней развития способностей.
7. В чем состоит физиологическая основа темперамента?
8. Дайте психологическую характеристику темпераменту (холерик, сангвиник, флегматик, меланхолик) и особенности деятельности личности.
9. Дайте определение понятию «характер».
10. Дайте классификацию черт характера.
11. Как проявляется характер через деятельность?
12. Какие факторы влияют на формирование характера?
13. Раскройте содержание понятия «самовоспитание».

Тема 5 Основы социальной психологии

Проверяемые компетенции, знания и умения (ОК 1, 3, 6, 34)

Вопросы:

1. Дать определение понятию «личность» в социальной психологии.
2. Какова типология личности.
3. Что такое социализация личности?
4. Каковы стадии, механизмы социализации?
5. Дайте общую характеристику совокупности социальных ролей личности.
6. Дать классификацию социальных групп.
7. Какова социальная и социально-психологическая структура группы?
8. Дать определение понятию «коллектив».
9. Каковы основные характеристики коллектива?
10. Как происходит формирование коллектива?
11. Опишите взаимодействие личности и коллектива.

Тема 6 Основы управленческой психологии

Проверяемые компетенции, знания и умения (ОК 1, 3, 6, 7, 34, 35)

Вопросы:

1. В чем состоит лидерство и руководство?

2. Опишите психологический портрет эффективного руководителя.
3. Дайте психологическую характеристику стилям управления.
4. **Укажите** управленческие аспекты психологического климата в коллективе.
5. Укажите причины конфликтов в производственном коллективе.
6. **Охарактеризуйте** виды и структуру общения.
7. Каковы функции общения?
8. Охарактеризуйте вербальный и невербальный каналы общения.
9. **Каковы психологические особенности организации и ведения деловой беседы.**
10. Каковы психологические особенности и приемы ведения спора, дискуссии, полемики?
11. Каковы психологические особенности ведения делового совещания?
12. Каковы психологические особенности подготовки, ведения, анализа результатов деловых переговоров?
13. Укажите социально–психологические аспекты управленческой деятельности специалиста ГА.

Примерный перечень практических занятий

Тема 1. Роль психических процессов в деятельности авиаспециалистов.

Осваиваемые компетенции: ОК 4, 6, У1

Тема 2. Психодиагностика. Особенности личности авиаспециалистов

Осваиваемые компетенции: ОК 6, 7, У1

Тема 3. «Тренинг: выполнение упражнений для формирования сплоченности коллектива.»

Осваиваемые компетенции: ОК 6, 7, У2

Тема 4. Особенности коллективов гражданской авиации.

Осваиваемые компетенции: ОК 2, 3, 4, У2

Тема 5. Построение конструктивных взаимоотношений на авиапредприятиях.

Осваиваемые компетенции: ОК 2, 3, 4, У2, У3

Тема 6. Типичные причины конфликтов и приемы бесконфликтного общения на авиапредприятиях.

Осваиваемые компетенции: ОК 2, 3, 4, У2, У3

Примерный перечень практических задач

Задача 1(ОК 4, 6, У1)

Задание: проанализировать трудовые функции специалиста ГА, указать прикладное значение психических процессов в деятельности.

Обеспечение: перечень должностей специалистов ГА и краткая характеристика трудовых функций (по варианту).

Задача 2(ОК 6, 7, У1)

Задание: провести исследование собственных индивидуально–типологических особенностей личности. Проанализировать: степень выраженности темперамента по шкале «эмоциональная стабильность–невротизм», «интроверсия–экстраверсия», проанализировать полученные данные в результате тестирования. Сделать аргументированный вывод о собственных индивидуально–типологических особенностях и чертах характера, требующих коррекции для эффективной профессиональной деятельности.

Обеспечение: опросник Айзенка, комплект тестов, направленных на выявление профессиональной направленности личности.

Задача3(ОК 6, 7, У2)

Составить перечень упражнений с описанием для проведения тренинга:

вариант 1 - для адаптации новых сотрудников в коллективе,

вариант 2 – для командообразования,

вариант 3 – на развитие памяти

вариант 4 – на развитие внимания

вариант 5 – на развитие креативности

Одно из упражнений выполнить в микро группе. Провести анализ и дать оценку достигнутому.

Задача4(ОК 2,8,9, У2)

Задание: составить для себя план саморазвития, указать цель, задачи, которые надо решить для достижения цели.

План оформить в виде таблицы:

№ задачи	Необходимые ресурсы	Имеющиеся ресурсы	мероприятия	Срок исполнения	индикатор

Задача5(ОК 1, 4, 6, 8, У3)

Задание: составить и обосновать перечень профессионально значимых качеств специалиста авиапредприятия, если его деятельность связана с:

вариант 1 - с сопровождением пассажиров особых категорий,

вариант 2 - обеспечением безопасности внутри объектового режима при входе в аэровокзал;

вариант 3 - обеспечением соблюдения технологии выдачи багажа прилетевшим пассажирам;

вариант 4 - оформлением рейсовой документации грузоотправителей и грузополучателей;

вариант 5 - оформлением рейсовой документации перевозки пассажиров, багажа и ручной клади.

Система оценивания

При оценивании практической работы и устного ответа студента учитывается следующее:

- качество выполнения практической части работы;
- качество оформления отчета по работе;
- качество устных ответов на контрольные вопросы при защите работы; ответов на вопросы, обсуждаемые на семинаре.

Оценка производится по пятибалльной шкале:

«5» (отлично) – за глубокое и полное овладение содержанием учебного материала, в котором студент свободно и уверенно ориентируется; за умение практически применять теоретические знания и обосновывать свои суждения. Оценка «5» (отлично) предполагает грамотное и логичное изложение ответа.

«4» (хорошо) – если студент полно освоил учебный материал, владеет научно-понятийным аппаратом, ориентируется в изученном материале, осознанно применяет теоретические знания на практике, грамотно обосновывает ответ, но содержание и форма ответа имеют отдельные неточности.

«3» (удовлетворительно) – если студент обнаруживает знание и понимание основных положений учебного материала, но допускает неточности в применении теоретических знаний при ответе на практико-ориентированные вопросы; не умеет доказательно обосновать собственные суждения.

«2» (неудовлетворительно) – если студент имеет разрозненные, бессистемные знания, допускает ошибки в определении базовых понятий, искажает их смысл; не может практически применять теоретические знания.

2. КОС промежуточной аттестации:

КОС дифференцированного зачета по дисциплине «Основы психологии»

Пояснительная записка

Цель дифференцированного зачета: определение уровня знаний студентов, полученных в процессе обучения на занятиях по дисциплине за 3 семестре.

Продолжительность: 20 минут.

Компетенции, формирование которых проверяется данным дифференцированным зачетом:

Общие компетенции:

Код	Наименование результата обучения
ОК 1	Выбирать способы решения задач профессиональной деятельности применительно к различным контекстам;
ОК 2	Использовать современные средства поиска, анализа и интерпретации информации и информационные технологии для выполнения задач профессиональной деятельности;

ОК 3.	Планировать и реализовывать собственное профессиональное и личностное развитие, предпринимательскую деятельность в профессиональной сфере, использовать знания по финансовой грамотности в различных жизненных ситуациях;
ОК 4.	Эффективно взаимодействовать и работать в коллективе и команде;
ОК 5.	Осуществлять устную и письменную коммуникацию на государственном языке Российской Федерации с учетом особенностей социального и культурного контекста;
ОК 6.	Проявлять гражданско-патриотическую позицию, демонстрировать осознанное поведение на основе традиционных общечеловеческих ценностей, в том числе с учетом гармонизации межнациональных и межрелигиозных отношений, применять стандарты антикоррупционного поведения;
ОК 7.	Содействовать сохранению окружающей среды, ресурсосбережению, применять знания об изменении климата, принципы бережливого производства, эффективно действовать в чрезвычайных ситуациях;
ОК 8.	Использовать средства физической культуры для сохранения и укрепления здоровья в процессе профессиональной деятельности и поддержания необходимого уровня физической подготовленности;
ОК 9.	Пользоваться профессиональной документацией на государственном и иностранном языках.

Знания:

Код	Наименование
З-1	основные методы исследований, применяемые в психологии;
З-2	закономерности внутренней психологической деятельности личности;
З-3	индивидуально-типологические особенности личности;
З-4	социально-психологические закономерности общения и взаимодействия людей;
З-5	Социально-психологические основы деятельности руководителя.

Умения:

Код	Наименование
У-1	использовать полученные психологические знания для саморазвития, самосовершенствования, самоанализа, самовоспитания;
У-2	выбирать оптимальный стиль общения, строить конструктивные взаимоотношения с членами трудового коллектива

У-3	обеспечивать социально-психологические условия эффективной деятельности коллектива ;
-----	--

Дифференцированный зачет содержит вопросы и задания по всем темам дисциплины «Основы психологии».

Темы для проведения дифференцированного зачета

Тема 1 Введение. Основные понятия и определения (ОК 1, 31, У1)

Тема 2 Психические процессы (ОК 1, 8, 32, У1)

Тема 3 Психические состояния и их регуляция (ОК 1, 2, 8, 32, 33, У1,У2)

Тема 4 Психические свойства личности (ОК 2, 3 9, 33, У1,У2)

Тема 5 Основы социальной психологии (ОК 1, 3, 6, 34, У3)

Тема 6 Основы управленческой психологии (ОК 1, 3, 6, 7, 34, 35, , У2, У3,)

Система оценивания

Дифференцированный зачет проводится в тестовой форме. Всего в тесте 90 вопросов. Студенту выдается бланк, на котором 10 вопросов теста задания и одно практическое задание. Ответы на вопросы теста заносятся в лист ответа, после выполнения теста выполняется практическое задание на отдельном листе..

Примерное содержание тестовой части

1. Метод наблюдения входит в группу:
 - а) эмпирических методов
 - б) организационных методов
 - в) обработки данных
 - г) интерпретационных методов

2. К методам получения эмпирических данных в психологии относится...
 - а) тренинг
 - б) анализ
 - в) эксперимент
 - г) синтез

3. «Умение» — это:
 - а) сознательная активность, проявляющаяся в системе действий, направленных на достижение поставленной цели
 - б) готовность человека успешно выполнять определенную деятельность, основанная на знаниях и навыках
 - в) частичная автоматизация выполнения и регулирования целесообразных движений

4. Отрасль психологической науки, включающая в себя теоретические и экспериментальные исследования, выявляющие наиболее общие психологические закономерности, теоретические принципы и методы психологии.
 - а) общая психология
 - б) управленческая психология
 - в) социальная психология
 - г) авиационная психология

5. Раздел науки, изучающий особенности психической деятельности человека в полете и разрабатывающий практические рекомендации по вопросам отбора, экспертизы, обучения летного состава и профилактики летной аварийности
 - а) авиационная безопасность
 - б) управленческая психология
 - в) медицинская психология
 - г) авиационная психология

6. Инженерная психология изучает
 - а) закономерности процессов взаимодействия человека и современной техники с целью использования их в практике проектирования, создания и эксплуатации автоматизированных систем управления, новых видов техники.
 - б) психологические особенности деятельности врача и поведения больного, проявления и причины разнообразных нарушений в психике и поведении человека, происходящие во время болезней психические изменения, разрабатывает психологические методы лечения и психотерапии.
 - в) психологические проблемы, закономерности развития психики и личности в процессе обучения и воспитания

7. Целенаправленная и преднамеренная фиксация проявлений поведения человека и его суждений называется...
 - а) тестированием
 - б) естественным экспериментом
 - в) наблюдением
 - г) лабораторным экспериментом

8. Общественное существо, обладающее разумом и сознанием, а также субъект общественно-исторической деятельности и культуры это ...

- а) личность
- б) индивид
- в) человек

9. Специфической характеристикой метода тестов является...

- а) высокая скорость процедуры исследования
- б) «нормы» с которыми сравниваются полученные данные
- в) объективность полученных результатов
- г) глубина психологического анализа

10. Метод психологии, характеризующийся активным вмешательством в ситуацию со стороны исследователя, – это ...

- а) социометрия
- б) тестирование
- в) эксперимент
- г) самонаблюдение

11. Лабораторным, естественным, констатирующим, формирующим бывает метод...

- а) самонаблюдения
- б) интервью
- в) наблюдения
- г) экспериментальный

12. Понятие, выработанное для отображения социальной природы человека, рассмотрения его как субъекта социокультурной жизни, определения его как носителя индивидуального начала...

- а) личность
- б) индивид
- в) человек

13. Отдельная особь, которая сочетает в себе уникальный комплекс врожденных качеств и приобретенных свойств это

- а) личность
- б) индивид
- в) человек

14. Совокупность характерных особенностей и свойств, отличающих одного индивида от другого; своеобразие психики и личности индивида; неповторимость, уникальность духовных качеств это ...

- а) личность

- б) индивидуальность
- в) психический процесс

15. Процессы анализа-синтеза, являясь основой мыслительного процесса, проявляются в разных умственных операциях, имеющих более частный характер:

- а) познание, память, мышление
- б) поведение, воспитание, способности, задатки
- в) запечатление, сохранение, узнавание, воспроизведение
- г) сравнение, классификация, систематизация, обобщение

16. Биологические, врожденные особенности личности составляют основу:

- а) характера
- б) темперамента
- в) мировоззрения
- г) всех перечисленных характеристик личности

17. Памятью называется психический процесс, который заключается в ...

- а) способе существования психики во времени
- б) удержании прошлого опыта, чего уже нет в настоящем
- в) обобщённом отражении предметов и явлений действительности
- г) механизме фиксации информации, приобретённой и используемой живым организмом

18. Как называют ошибки восприятия объектов:

- а) фантазии
- б) миражи
- в) иллюзии

19. Оpozнание объекта при повторном восприятии:

- а) узнавание
- б) фантазия
- в) наблюдение
- г) воспроизведение

20. Систематическое целенаправленное восприятие объектов – это:

- а) внимание
- б) наблюдение
- в) ощущение
- г) опознание

21. Способность выделения при восприятии наиболее значимых объектов окружающего мира, определяемых потребностями, интересами и направленностью личности:
- а) иллюзия
 - б) память
 - в) наблюдательность
 - г) избирательность
22. Вид памяти с длительностью хранения информации не более 30 секунд называют...
- а) кратковременной
 - б) оперативной
 - в) сенсорной
 - г) долговременной
23. Вид памяти, обеспечивающий переработку и хранение информации со специальной целью запомнить, – это ...
- а) оперативная память
 - б) долговременная память
 - в) смысловая память
 - г) произвольная память
24. Процесс активной переработки, систематизации, обобщения материала и овладения им. Процесс сохранения зависит от глубины понимания, объема применения приобретенных знаний, установок личности.
- а) запоминание
 - б) воспроизведение
 - в) узнавание
 - г) сохранение
25. Кратковременная память – это вид памяти, заключающийся в ...
- а) оперативном удержании и преобразовании информации в определённых целях деятельности
 - б) мгновенном запечатлении информации
 - в) памяти на отдельные события
 - г) удержании информации в памяти в течение очень короткого времени
26. Оpozнание воспринимаемого объекта, закрепившегося ранее в памяти, является...
- а) анализом
 - б) узнаванием
 - в) представлением

г) припоминанием

27. Вид памяти с длительностью хранения информации не более 30 секунд называют...

- а) кратковременной
- б) оперативной
- в) сенсорной
- г) долговременной

28. Зрительная память относится к следующему типу:

- а) механическая память
- б) образная память
- в) логическая память
- г) кратковременная память

29. Такие психические явления, как память, мышление и речь, относятся к ...

- а) психологическим состояниям
- б) познавательным процессам
- в) поведению
- г) психологическим свойствам

30. Как называется психологический процесс, который связан с поиском и открытием новых знаний на основе творческой действительности человека?

- а) внимание
- б) мышление
- в) этика
- г) логика

31. Что не относится к основным видам речи?

- а) устная, письменная
- б) активная, пассивная
- в) внешняя, внутренняя
- г) академическая, простонародная

32. Процесс восприятия также называется:

- а) сенсорикой
- б) перцепцией
- в) глазомером
- г) коммуникацией

33. Накопление впечатлений об окружающем мире посредством закрепления, сохранения и воспроизведения опыта обеспечивает...
- а) воображение
 - б) представление
 - в) память
 - г) восприятие
34. Наглядный образ предмета или явления, действовавшего в прошлом, обозначается как...
- а) понятие
 - б) ощущение
 - в) представление
 - г) восприятие
35. Процесс воссоздания образа предмета, воспринятого нами ранее, но не воспринимаемого в данный момент, называется...
- а) запечатление
 - б) воспроизведение
 - в) узнавание
 - г) сохранение
36. Изучение психики посредством устного общения называется методом...
- а) анкеты
 - б) наблюдения
 - в) беседы
 - г) тестов
37. Психический процесс средней продолжительности, отражающий субъективное оценочное отношение к существующим или возможным ситуациям:
- а) мышление
 - б) память
 - в) стресс
 - г) эмоция
38. Отсутствием памяти называется:
- а) апперцепция
 - б) аффект
 - в) амнезия
 - г) все варианты неверны

39. «Метод зацепок» - это:

- а) выявление арифметической зависимости между группами цифр в числе
- б) выделение знакомых чисел
- в) замена цифр образами
- г) все варианты верны

40. Мышление характеризуется следующими свойствами:

- а) социальность, проблемность, общность, опосредованность
- б) запечатление, сохранение, узнавание, воспроизведение
- в) поведение, воспитание, способности, задатки

41. Практическое мышление это:

- а) мышление, связанное с практической деятельностью
- б) мышление, когда из памяти извлекаются образы и воссоздаются воображения
- в) мышление, связанное с воспоминанием трудовых успехов
- г) профессиональная направленность личности

42. Как называется процесс, при котором окружающая действительность воспринимается искаженно и человек не понимает этого

- а) воображение
- б) галлюцинации
- в) иллюзии
- г) адаптация

43. Как называется психологический процесс, который связан с поиском и открытием новых знаний на основе творческой действительности человека?

- а) внимание
- б) мышление
- в) этика
- г) логика

44. Как называется высшая форма мышления?

- а) конкретизация
- б) анализ
- в) умозаключение
- г) понятие

45. Представление субъекта о мире и о своём месте в нём, связанное со способностью дать отчет о своем внутреннем психическом опыте и необходимом для разумной организации совместной деятельности это
- а) психика
 - б) сознание
 - в) психология
46. Что такое интеллект?
- а) способность к решению проблем без проб и ошибок
 - б) общая способность к познанию и решению проблем, обеспечивающая успешность любой деятельности
 - в) система всех его познавательных способностей
 - г) запас слов
47. Это интегральная интеллектуальная способность, определяющая успешность общения и социальной адаптации это:
- а) пропускная способность
 - б) навыки
 - в) социальный интеллект
48. Примером профессии типа «человек — техника» являются:
- а) авиатехник, водитель, токарь, электрик, шахтер, монтажник
 - б) архитектор, артист, художник, реставратор, писатель, фотограф
 - в) преподаватель, врач, адвокат, официант, стюардесса, экскурсовод
 - г) авиадиспетчер, оператор колл - центра, программист
49. Примером профессии типа «человек — человек» являются:
- а) авиатехник, водитель, токарь, электрик, шахтер, монтажник
 - б) архитектор, артист, художник, реставратор, писатель, фотограф
 - в) преподаватель, врач, адвокат, официант, стюардесса
 - г) авиадиспетчер, оператор колл - центра, программист
50. Примером профессии типа «человек — знаковая система» являются:
- а) авиатехник, водитель, токарь, электрик, шахтер, монтажник
 - б) архитектор, артист, художник, реставратор, писатель, фотограф
 - в) преподаватель, врач, адвокат, официант, стюардесса, экскурсовод
 - г) авиадиспетчер, оператор колл - центра, программист
51. Как называется общение, осуществляемое с помощью языка и речи:

- а) вербальное
- б) невербальное
- в) эмоциональное
- г) эффективное

52. Как называется приобретенная форма поведения, проявляется в автоматизированном способе выполнения действий, формируется путем приобретения индивидуального опыта в процессе выполнения определенных упражнений:

- а) инстинкты
- б) навыки
- в) припоминания
- г)

53. Характер человека проявляется в:

- а) отношении к себе
- б) отношении к другим людям
- в) отношении к труду
- г) все ответы правильные

54. «Творчество» — это:

- а) продуктивная человеческая деятельность, способная порождать качественно новые материальные и духовные ценности общественного значения
- б) уровень развития способностей, который проявляется в деятельности человека, направленной на воспроизводство уже известных образцов материальной и духовной культуры
- в) стремление достичь цели того уровня сложности, на которую человек считает себя способным

55. Состояние чрезмерного и длительного психического напряжения, которое возникает у человека, если его нервная система получает значительное эмоциональное перенапряжение — это ...

- а) скука
- б) стресс
- в) депрессия
- г) горе

56. Особенность поведения меланхолика:

- а) сверхчувствительность
- б) неусидчивость

- в) высокая активность
- г) агрессивность

57. Определите тип темперамента по его характеристике: человек с заметной психической активностью, быстро реагирует на события, стремится к новым впечатлениям, сравнительно легко переживает неудачи и неприятности, живая, подвижная, с выразительной мимикой и движениями.

- а) меланхолический
- б) сангвинический
- в) флегматичный
- г) холерический

58. Для какого типа темперамента больше подходит монотонная, кропотливая деятельность, например, ремонт наручных часов:

- а) меланхолический
- б) сангвинический
- в) флегматичный
- г) холерический

59. Укажите тип темперамента, проявляется в таких психических свойствах: чувствительность, эмоциональность, низкая устойчивость к психическим нагрузкам.

- а) меланхолический
- б) сангвинический
- в) флегматичный
- г) холерический

60. Нижний качественный предел малой группы:

- а) 2 человека
- б) 10 человек
- в) 12 человек

61. Философская дисциплина, предметами исследования которой являются мораль и нравственность

- а) социология
- б) политология
- в) этика

62. Принятые в обществе представления о хорошем и плохом, правильном и неправильном, добре и зле, а также совокупность норм поведения, вытекающих из этих представлений
- а) этика
 - б) мораль
 - в) нравственность
63. Динамический процесс физиологического и психологического плана, управляющий поведением человека, определяющий его направленность это...
- а) мотив
 - б) мораль
 - в) цель
64. Как называется осознанное внешнее согласие с группой при внутреннем расхождении с ее позицией:
- а) конформность
 - б) психическое заражение
 - в) подражание
65. Социально-психологический климат трудового коллектива — это:
- а) моральные ценности, принятые большинством представителей коллектива
 - б) уровень осознанности представителями коллектива поставленных целей и задач
 - в) характер ценностных ориентаций, личностных отношений и взаимных ожиданий работников коллектива
 - г) характер неофициальной атмосферы в коллективе
66. Конформизм это:
- а) личность подчиняется коллективу
 - б) коллектив подчиняется личности
 - в) личность и коллектив находятся в оптимальных отношениях
67. Малой социальной группой считается:
- а) семья
 - б) нация
 - б) партия
 - в) интеллигенция

68. Процесс интеграции индивида в социальную систему, вхождение в социальную среду через овладение её социальными нормами, правилами и ценностями, знаниями, навыками, позволяющими ему успешно функционировать в обществе.
- а) социализация
 - б) мотивация
 - в) адаптация
69. Идеальный или реальный предмет сознательного или бессознательного стремления субъекта; конечный результат, на который преднамеренно направлен процесс; осознанный образ предвосхищаемого результата это
- а) мотив
 - б) мораль
 - в) цель
70. Побуждение к действию; психофизиологический процесс, управляющий поведением человека, задающий его направленность, организацию, активность и устойчивость; способность человека деятельно удовлетворять свои потребности это...
- а) мотив
 - б) мотивация
 - в) цель
71. Социально-психологический механизм сохранения, накопления и воспроизведения социального опыта членов группы относится к:
- а) групповым интересам
 - б) групповому мнению
 - в) традициям группы
72. Процесс активного приспособления индивида к условиям социальной среды; вид взаимодействия личности с социальной средой.
- а) социализация
 - б) социальный интеллект
 - в) социальная адаптация
73. К социально-психологическим явлениям не относятся:
- а) характерологические особенности личности
 - б) слухи, паника, мода
 - в) общение и взаимодействие между личностями, группами
74. Психологический климат трудового коллектива — это:

- а) моральные ценности, принятые большинством представителей коллектива
- б) уровень осознанности представителями коллектива поставленных целей и задач
- в) характер ценностных ориентаций, личностных отношений и взаимных ожиданий работников коллектива
- г) характер неофициальной атмосферы в коллективе

75. Технические средства в достижении эффективности коммуникаций:

- а) затрудняют контакты
- б) повышают оперативность в заключении контрактов
- в) устраняют психологические последствия нежелательных личных контактов

76. Неформальный лидер:

- а) человек, влияющий на поведение членов группы силой своего личного авторитета
- б) человек, на которого официально возложены функции управления
- в) член группы, который отличается от других индивидуальными особенностями

77. Влияние мотивации на групповое поведение человека:

- а) повышает эффективность деятельности
- б) определяет групповое мнение
- в) разобщает групповые интересы

78. Наиболее предпочтительным определением коммуникации можно считать:

- а) систему управления посредством информации
- б) передачу информации на большом расстоянии
- в) связи между людьми в процессе совместной деятельности

79. Стиль принятия решений, при котором принятие решения поручается высокоорганизованной команде, которая способна самостоятельно определять способ достижения цели управления и исполнителей, называется:

- а) попустительским
- б) авторитарным
- в) делегирующим

80. Направление или виды управленческой деятельности, основанные на разделении и кооперации в управлении, и характеризующийся обособленным комплексом задач и выполняемый специальными приемами и способами это ...
- а) формы стимулирования
 - б) функции управления
 - в) стиль управления
81. Организация эффективного взаимодействия в процессе работы экспертов и отсутствие возможности проверки актуальной эффективности принимаемых решений из предлагаемых альтернатив относится к трудностям:
- а) взаимодействия исполнителей
 - б) мотивации исполнителей
 - в) выбора управленческого решения
82. Своеобразный сплав эмоционального и интеллектуального в группе представляет собой:
- а) психические образования группы
 - б) психические процессы группы
 - в) социально-психологический климат группы
83. Как называется общение, которое имеет своей целью извлечение выгоды от собеседника с использованием различных приемов (лесть, запугивание, обман и пр.):
- а) манипулятивное
 - б) светское
 - в) деловое
84. Труд людей, направленный на организацию и координацию деятельности трудовых коллективов и отдельных работников в процессе производства продукции, оказания услуг это ...
- а) сервисное обслуживание
 - б) управление
 - в) мотивация
85. При каком стиле общения оба участника чувствуют себя личностью:
- а) авторитарный
 - б) демократический
 - в) индивидуальный
86. Две основные функции конфликта:

- а) функция социализации, защитная функция;
- б) конструктивная функция, деструктивная функция;
- в) регулятивная функция, интегративная функция;
- г) коммуникативная, защитная функции

87. Определите три стороны, которые выделяют в процессе общения:

- а) интеллектуальная, интерактивная, психологическая
- б) интерактивная, коммуникативная, перцептивная
- в) коммуникативная, перцептивная, психологическая
- г) темперамент, мировоззрение, характер

88. Коммуникативная сторона общения — это:

- а) обмен информацией
- б) взаимодействие
- в) восприятия друг друга

89. Как называется стиль поведения в конфликте, когда человек не пытается отстаивать собственные интересы, уступает, «жертвует» всеми своими интересами в пользу другого человека:

- а) компромисс
- б) приспособление
- в) сотрудничество
- г) уклонение
- д) конкуренция

90. Организация эффективного взаимодействия в процессе работы экспертов и отсутствие возможности проверки актуальной эффективности принимаемых решений из предлагаемых альтернатив относится к трудностям:

- а) взаимодействия исполнителей
- б) мотивации исполнителей
- в) выбора управленческого решения

Таблица результатов правильных ответов

№ Задания	Ответ	№ Задания	Ответ	№ Задания	Ответ	№ Задания	Ответ	№ Задания	Ответ
1	а	19	а	37	г	55	б	73	а
2	в	20	б	38	в	56	а	74	в
3	б	21	г	39	в	57	б	75	б
4	а	22	а	40	а	58	в	76	а

5	г	23	г	41	а	59	а	77	а
6	а	24	г	42	б	60	а	78	в
7	в	25	г	43	б	61	в	79	в
8	в	26	б	44	в	62	б	80	б
9	б	27	а	45	б	63	а	81	в
10	в	28	б	46	б	64	а	82	в
11	г	29	б	47	в	65	в	83	а
12	а	30	б	48	а	66	а	84	б
13	б	31	г	49	в	67	а	85	б
14	б	32	б	50	г	68	а	86	б
15	г	33	в	51	а	69	в	87	б
16	б	34	в	52	б	70	б	88	а
17	г	35	б	53	г	71	в	89	б
18	в	36	в	54	а	72	в	90	в

Лист ответов студента

Специальность _____

Дисциплина _____

Вариант № 1

ФИО _____

курс _____ группа _____

№ вопроса	Ответ
1	
2	
3	
4	
.....	

Всего вопросов _____

Правильных ответов _____

Что составляет % _____

Оценка ____ (_____)

Преподаватель _____ / _____

Шкала оценивания

Количество правильных ответов	%	Оценка
9-10	90-100	5 (отлично)

7-8	70-89	4 (хорошо)
5-6	50-69	3(удовлетворительно)
1-4	0-49	2 (неудовлетворительно)

2.Ф ОС по учебным дисциплинам* Математический и общий естественнонаучный учебный цикл

Дисциплина ЕН.01 «Математика»:

1. КОС текущего контроля:

**КОС оценки остаточных знаний
по дисциплине ЕН.01 «Математика»**

Пояснительная записка

Цель: определение уровня знаний студентов, полученных в процессе обучения на занятиях по дисциплине ЕН.01 «Математика» за учебный год.

Форма проверки остаточных знаний: устный опрос, практические работы

Продолжительность: 20 минут

Проверка остаточных знаний студентов содержит вопросы по всем темам дисциплины ЕН.01 «Математика». Практические работы выполняются в нескольких вариантах.

Номер варианта определяется в соответствии с порядковым номером по журналу учебных занятий. Работа, выполненная по другому варианту, возвращается студенту без проверки.

Компетенции, формирование которых проверяются тестом остаточных знаний:

Профессиональные компетенции:

Код	Наименование результата обучения
ПК 1.3	Оформлять документы, регламентирующие организацию перевозочного процесса
ПК 2.1	Организовывать работу персонала по планированию и организации перевозочного процесса
ПК 3.1	Организовывать работу персонала по обработке перевозочных документов и осуществлению расчетов за услуги, предоставляемые транспортными организациями

Общие компетенции:

Код	Наименование результата обучения
ОК 1	Выбирать способы решения задач профессиональной деятельности применительно к различным контекстам;

ОК 2	Использовать современные средства поиска, анализа и интерпретации информации и информационные технологии для выполнения задач профессиональной деятельности;
ОК 3.	Планировать и реализовывать собственное профессиональное и личностное развитие, предпринимательскую деятельность в профессиональной сфере, использовать знания по финансовой грамотности в различных жизненных ситуациях;
ОК 4.	Эффективно взаимодействовать и работать в коллективе и команде;
ОК 5.	Осуществлять устную и письменную коммуникацию на государственном языке Российской Федерации с учетом особенностей социального и культурного контекста;
ОК 6.	Проявлять гражданско-патриотическую позицию, демонстрировать осознанное поведение на основе традиционных общечеловеческих ценностей, в том числе с учетом гармонизации межнациональных и межрелигиозных отношений, применять стандарты антикоррупционного поведения;
ОК 7.	Содействовать сохранению окружающей среды, ресурсосбережению, применять знания об изменении климата, принципы бережливого производства, эффективно действовать в чрезвычайных ситуациях;
ОК 8.	Использовать средства физической культуры для сохранения и укрепления здоровья в процессе профессиональной деятельности и поддержания необходимого уровня физической подготовленности;
ОК 9.	Пользоваться профессиональной документацией на государственном и иностранном языках.

Знания:

Код	Наименование
З-1	Основные понятия и методы математическо-логического синтеза и анализа логических устройств
З-2	Решать прикладные электротехнические задачи методом комплексных чисел

Умения:

Код	Наименование
У-1	Применять математические методы дифференциального и интегрального исчисления для решения профессиональных задач
У-2	Применять основные положения теории вероятностей и математической статистики в профессиональной деятельности
У-3	Использовать приемы и методы математического синтеза и анализа в различных профессиональных ситуациях

Примерный перечень вопросов для устного опроса
Раздел 1 Элементы линейной алгебры

Тема 1.2 Матрицы, основные понятия. Действия над матрицами.

Проверяемые знания и умения З1, ОК 1-9, ПК 1.3

Вопросы:

1. Матрица, определение.
2. Какие действия можно выполнять над матрицами?
3. Что такое определитель матрицы?
4. Перечислить свойства определителей.
5. Рассказать алгоритм вычисления обратной матрицы.

Раздел 2. Введение в анализ

Тема 2.1 Предел функции

Проверяемые знания и умения З1, ОК 1-9, ПК 1.3

Вопросы:

1. Определение предела функции в точке (по Гейне, по Коши)
2. Что такое односторонние пределы?
3. Сформулировать основные теоремы о пределах
4. Сравнение бесконечно малых функций
5. Основные теоремы о непрерывных функция

Тема 2.2 Производная функции

Проверяемые знания и умения З1, ОК 1-9, ПК 1.3

Вопросы:

1. Механический смысл производной
2. Теоремы о производных функциях
3. Правила дифференцирования, формулы дифференцирования
4. Производные высших порядков
5. Дифференциал функции
6. Теоремы о дифференцируемых функциях.
7. Правило Лопиталья

Раздел 3. Комплексные числа

Тема Понятие и представление комплексных чисел.

Проверяемые знания и умения З2, ОК 1-9, ПК 1.3

Вопросы:

1. Комплексное число, определение
2. Графическое изображение комплексных чисел
3. Действия над комплексными числами.

Раздел 4. Элементы интегрального исчисления

Тема 4.1 Неопределенный интеграл

Проверяемые знания и умения З1, ОК 1-9, ПК 1.3

Вопросы:

1. Неопределенный интеграл

2. Свойства неопределенного интеграла
3. Таблица основных интегралов
4. Методы интегрирования

Тема 4.2. Определенный интеграл

Проверяемые знания и умения 31, ОК 1-9, ПК 1.3

Вопросы:

1. Определенный интеграл
2. Свойства определенного интеграла
3. Методы интегрирования
4. Механическое приложение определенного интеграла

Раздел 5. Теория вероятностей и математическая статистика

Тема Основы теории вероятностей

Проверяемые знания и умения: 31, ОК 1-9, ПК 1.3, 2.1, 3.1

Вопросы:

1. Что изучает теория вероятности?
2. Что такое случайное событие?
3. Классификация случайных событий
4. Действия над событиями.
5. Классическое определение вероятности.
6. Аксиоматическое определение вероятности
7. Статистическое определение вероятности

Раздел 6. Дискретная математика.

Тема Множества, основные понятия.

Проверяемые знания и умения: 31, ОК 1-9, ПК 1.3.

Вопросы:

1. Множество чисел, определение
2. Действия над множествами
3. Свойства действий над множествами

Примерный перечень практических заданий

Задача 1. Вычислить предел функции (У3, ОК 1-9, ПК 1.3)

$$\lim_{x \rightarrow \infty} \frac{5x^2 - 2 + 1}{2 - 7x + 3x^2}$$

Задача 2. Вычислить предел функции (У3, ОК 1-9, ПК 1.3)

$$\lim_{x \rightarrow 3} \frac{x^4 - 81}{3x^3 - 7x^2 - 6x}$$

Задача 3. Вычислить производную функции (У1, ОК 1-9, ПК 1.3)

$$f(x)=x^4 \times \arcsin x$$

Задача 4. Вычислить производную функции (У1, ОК 1-9, ПК 1.3)

$$f(x)=\frac{2x^3}{\operatorname{tg} x}$$

Задача 5. Вычислить неопределенный интеграл (У1, ОК 1-9, ПК 1.3)

$$\int x(7x - 3)^2 dx$$

Задача 6. Вычислить неопределенный интеграл (У1, ОК 1-9, ПК 1.3)

$$\int \left(\sqrt{x} - \frac{1}{\sin^2 x} \right) dx$$

Задание 7. Вычислить обратную матрицу (У3, ОК 1-9, ПК 1.3)

$$A = \begin{pmatrix} 2 & 4 \\ 3 & 7 \end{pmatrix}$$

Система оценивания

При оценивании практической работы и устного ответа студента учитывается следующее:

- качество выполнения практической части работы;
- качество оформления отчета по работе;
- качество устных ответов на контрольные вопросы при защите работы; ответов на вопросы, обсуждаемые на семинаре.

Оценка производится по пятибалльной шкале:

«5» (отлично) – за глубокое и полное овладение содержанием учебного материала, в котором студент свободно и уверенно ориентируется; за умение практически применять теоретические знания и обосновывать свои суждения. Оценка «5» (отлично) предполагает грамотное и логичное изложение ответа.

«4» (хорошо) – если студент полно освоил учебный материал, владеет научно-понятийным аппаратом, ориентируется в изученном материале, осознанно применяет теоретические знания на практике, грамотно обосновывает ответ, но решение примера, содержание и форма ответа имеют отдельные неточности.

«3» (удовлетворительно) – если студент обнаруживает знание и понимание основных положений учебного материала, но допускает неточности в применении теоретических знаний при ответе на практико-ориентированные вопросы; не умеет доказательно обосновать собственные суждения.

«2» (неудовлетворительно) – если студент имеет разрозненные, бессистемные знания, допускает ошибки в определении базовых понятий, искажает их смысл; не может практически применять теоретические знания.

**КОС контрольной работы
по дисциплине ЕН.01 «Математика»**

Пояснительная записка

Цель семестровой контрольной работы: определение уровня знаний студентов, полученных в процессе обучения на занятиях по дисциплине.

Форма семестровой контрольной работы: Контрольная работа.

Продолжительность: 120 минут

Семестровая контрольная работа содержит задания по теме дисциплины ЕН.01 «Математика»:

Контрольная работа выполняется в 4 вариантах. Каждый вариант контрольной работы включает в себя 8 заданий.

Номер варианта определяется по номеру зачетной книжки.

Работа, выполненная по другому варианту, возвращается студенту без проверки.

Компетенции, формирование которых проверяются семестровой контрольной работой:

Профессиональные компетенции:

Код	Наименование результата обучения
ПК 1.3	Оформлять документы, регламентирующие организацию перевозочного процесса
ПК 2.1	Организовывать работу персонала по планированию и организации перевозочного процесса
ПК 3.1	Организовывать работу персонала по обработке перевозочных документов и осуществлению расчетов за услуги, предоставляемые транспортными организациями

Общие компетенции:

Код	Наименование результата обучения
ОК 1	Выбирать способы решения задач профессиональной деятельности применительно к различным контекстам;
ОК 2	Использовать современные средства поиска, анализа и интерпретации информации и информационные технологии для выполнения задач профессиональной деятельности;

ОК 3.	Планировать и реализовывать собственное профессиональное и личностное развитие, предпринимательскую деятельность в профессиональной сфере, использовать знания по финансовой грамотности в различных жизненных ситуациях;
ОК 4.	Эффективно взаимодействовать и работать в коллективе и команде;
ОК 5.	Осуществлять устную и письменную коммуникацию на государственном языке Российской Федерации с учетом особенностей социального и культурного контекста;
ОК 6.	Проявлять гражданско-патриотическую позицию, демонстрировать осознанное поведение на основе традиционных общечеловеческих ценностей, в том числе с учетом гармонизации межнациональных и межрелигиозных отношений, применять стандарты антикоррупционного поведения;
ОК 7.	Содействовать сохранению окружающей среды, ресурсосбережению, применять знания об изменении климата, принципы бережливого производства, эффективно действовать в чрезвычайных ситуациях;
ОК 8.	Использовать средства физической культуры для сохранения и укрепления здоровья в процессе профессиональной деятельности и поддержания необходимого уровня физической подготовленности;
ОК 9.	Пользоваться профессиональной документацией на государственном и иностранном языках.

Знания:

Код	Наименование
З-1	Основные понятия и методы математическо-логического синтеза и анализа логических устройств
З-2	Решать прикладные электротехнические задачи методом комплексных чисел

Умения:

Код	Наименование
У-1	Применять математические методы дифференциального и интегрального исчисления для решения профессиональных задач
У-2	Применять основные положения теории вероятностей и математической статистики в профессиональной деятельности
У-3	Использовать приемы и методы математического синтеза и анализа в различных профессиональных ситуациях

Примерные задания для контрольной работы

Перед выполнением контрольной работы обучающийся должен изучить соответствующие разделы курса дисциплины ЕН. 01 «Математика»

1. Вычисление предела функции

	Вариант 1	Вариант 2	Вариант 3	Вариант 4
Задание 1. Вычислить предел функции	$\lim_{x \rightarrow \infty} \frac{5x^2 - 2 + 1}{2 - 7x + 3x^2}$	$\lim_{x \rightarrow \infty} \frac{2x^2 - 3x - 5}{x + 1}$	$\lim_{x \rightarrow \infty} \frac{7x^3 + 15x^2 + 9x + 1}{5x^4 + 6x^2 - 3x - 4}$	$\lim_{x \rightarrow \infty} \frac{2x^3 + 3x}{5x^3 + x^2 + 5}$
Задание 2. Вычислить предел функции	$\lim_{x \rightarrow 2} \frac{8 - 2x^2}{x^2 + 4x - 12}$	$\lim_{x \rightarrow 4} \frac{2x^2 - 5x - 12}{5x^2 - 21x + 4}$	$\lim_{x \rightarrow -1} \frac{2x^2 - 3x - 5}{3x + 3}$	$\lim_{x \rightarrow 4} \frac{2x^2 - 5x - 12}{5x^2 - 21x + 4}$
Задание 3. Вычислить предел функции	$\lim_{x \rightarrow 3} \frac{x^2 - 7x + 10}{x^2 - 25}$	$\lim_{x \rightarrow 3} \frac{x^4 - 81}{3x^3 - 7x^2 - 6x}$	$\lim_{x \rightarrow 5} \frac{3x^3 - 17x + 10}{3x^2 - 16x + 5}$	$\lim_{x \rightarrow \infty} \frac{-3x^3 + x + 1}{3x^3 + x^2 + 1}$
Задание 4. Вычислить предел функции	$\lim_{x \rightarrow \infty} \frac{6x^5 + 3x^3 + 3x}{3x^5 + 3x^3 - 2}$	$\lim_{t \rightarrow 3} \frac{t^2 - 3t}{t^2 - 9}$	$\lim_{x \rightarrow 3} (2x^3 + 7x^2 + 3x - 9)$	$\lim_{x \rightarrow 3} \frac{x^4 - 81}{3x^3 - 7x^2 - 6x}$

2. Применение понятия производной для решения оптимизационных задач

	Вариант 1	Вариант 2	Вариант 3	Вариант 4
Задание 1. Вычислить производную функции	$f(x) = x^3 \times e^x$	$f(x) = x^3 \times \text{arctg } x$	$f(x) = x^4 \times \arcsin x$	$f(x) = 2x^3(5x + 1)$
Задание 2. Вычислить производную функции	$f(x) = \frac{5(3x-7)}{x+1}$	$f(x) = \frac{2x^2+4}{5x+8}$	$f(x) = \frac{3(9x-7)}{2x+5}$	$f(x) = \frac{(4x^2+2)}{5x-1}$
Задание 3. Вычислить производную функции	$f(x) = x^2 \cos x$	$f(x) = (x^2 + 2x + 3)^3$	$f(x) = (2x+4)3^x$	$f(x) = (4x^2 + 2x)^3$
Задание 4. Вычислить производную функции	$f(x) = (3x+5)(8x-1)$	$f(x) = (5x-1)(2x^2+4)$	$f(x) = (6x^2+2)(4x-1)$	$f(x) = (5x+1)(9x-9)$

Система оценивания

Ответ оценивается отметкой «5», если:

- работа выполнена полностью;
- в логических рассуждениях и обосновании решения нет пробелов и ошибок;

- в решении нет математических ошибок (возможны некоторые неточности, которые не являются следствием незнания или непонимания учебного материала).

Отметка «4» ставится в следующих случаях:

- работа выполнена полностью, но обоснования шагов решения недостаточны (если умение обосновывать рассуждения не являлось специальным объектом проверки);
- допущены одна ошибка.

Отметка «3» ставится, если:

- допущено не более двух ошибок, но обучающийся обладает обязательными умениями по проверяемой теме.

Отметка «2» ставится, если:

- допущены существенные ошибки, показавшие, что обучающийся не обладает обязательными умениями по данной теме в полной мере.

Преподаватель может повысить отметку за оригинальный ответ на вопрос или оригинальное решение задачи, которые свидетельствуют о высоком развитии обучающегося; за решение более сложной задачи или ответ на более сложный вопрос, предложенные обучающемуся дополнительно после выполнения им каких-либо других заданий.

2. КОС промежуточной аттестации:

КОС дифференцированного зачета по дисциплине ЕН.01 «Математика»

Пояснительная записка

Цель дифференцированного зачета: определение уровня знаний студентов, полученных в процессе обучения на занятиях по дисциплине за 1 семестр.

Продолжительность: 20 минут

Компетенции, формирование которых проверяется данным дифференцированным зачетом:

Профессиональные компетенции:

Код	Наименование результата обучения
ПК 1.3	Оформлять документы, регламентирующие организацию перевозочного процесса
ПК 2.1	Организовывать работу персонала по планированию и организации перевозочного процесса
ПК 3.1	Организовывать работу персонала по обработке перевозочных документов и осуществлению расчетов за услуги, предоставляемые транспортными организациями

Общие компетенции:

Код	Наименование результата обучения
ОК 1	Выбирать способы решения задач профессиональной деятельности применительно к различным контекстам;
ОК 2	Использовать современные средства поиска, анализа и интерпретации информации и информационные технологии для выполнения задач профессиональной деятельности;
ОК 3.	Планировать и реализовывать собственное профессиональное и личностное развитие, предпринимательскую деятельность в профессиональной сфере, использовать знания по финансовой грамотности в различных жизненных ситуациях;
ОК 4.	Эффективно взаимодействовать и работать в коллективе и команде;
ОК 5.	Осуществлять устную и письменную коммуникацию на государственном языке Российской Федерации с учетом особенностей социального и культурного контекста;
ОК 6.	Проявлять гражданско-патриотическую позицию, демонстрировать осознанное поведение на основе традиционных общечеловеческих ценностей, в том числе с учетом гармонизации межнациональных и межрелигиозных отношений, применять стандарты антикоррупционного поведения;
ОК 7.	Содействовать сохранению окружающей среды, ресурсосбережению, применять знания об изменении климата, принципы бережливого производства, эффективно действовать в чрезвычайных ситуациях;
ОК 8.	Использовать средства физической культуры для сохранения и укрепления здоровья в процессе профессиональной деятельности и поддержания необходимого уровня физической подготовленности;
ОК 9.	Пользоваться профессиональной документацией на государственном и иностранном языках.

Знания:

Код	Наименование
З-1	Основные понятия и методы математическо-логического синтеза и анализа логических устройств
З-2	Решать прикладные электротехнические задачи методом комплексных чисел

Умения:

Код	Наименование
У-1	Применять математические методы дифференциального и интегрального исчисления для решения профессиональных задач
У-2	Применять основные положения теории вероятностей и

	математической статистики в профессиональной деятельности
У-3	Использовать приемы и методы математического синтеза и анализа в различных профессиональных ситуациях

Дифференцированный зачет содержит вопросы и задания по темам дисциплины ЕН.01 «Математика»

Темы для проведения дифференцированного зачета

1. Матрицы, основные действия над матрицами (З1, У3, ОК 1-9, ПК 1.3)
2. Определитель матрицы, свойства определителей (З1, У3, ОК 1-9, ПК 1.3)
3. Обратная матрица. Союзная матрица (З1, У3, ОК 1-9, ПК 1.3)
4. Предел функции в точке (З1, У3, ОК 1-9, ПК 1.3)
5. Основные теоремы о пределах (З1, У3, ОК 1-9, ПК 1.3)
6. Непрерывность функции в точке (З1, У3, ОК 1-9, ПК 1.3)
7. Производная и ее механический смысл (З1, У1, ОК 1-9, ПК 1.3)
8. Правила дифференцирования (З1, У1, ОК 1-9, ПК 1.3)
9. Производные высших порядков (З1, У1, ОК 1-9, ПК 1.3)
10. Неопределенный интеграл, свойства (З1, У1, ОК 1-9, ПК 1.3)
11. Методы вычисления неопределенных интегралов (З1, У1, ОК 1-9, ПК 1.3)
12. Определенный интеграл, свойства (З1, У1, ОК 1-9, ПК 1.3)
13. Методы интегрирования определенного интеграла (З1, У1, ОК 1-9, ПК 1.3)
14. Берущиеся и не берущиеся интегралы (З1, У1, ОК 1-9, ПК 1.3)
15. Случайные события и их классификация (З1, У2, ОК 1-9, ПК 1.3)
16. Аксиоматическое определение вероятности (З1, У2, ОК 1-9, ПК 1.3)
17. Классическое определение вероятности (З1, У2, ОК 1-9, ПК 1.3)
18. Статистическое определение вероятности (З1, У2, ОК 1-9, ПК 1.3)
19. Действия над событиями (З1, У2, ОК 1-9, ПК 1.3)
20. Теоремы о дифференцируемых функциях (З1, У1, ОК 1-9, ПК 1.3)
21. Основные теоремы о непрерывных функциях (З1, У3, ОК 1-9, ПК 1.3)
22. Эквивалентные бесконечно малые функции (З1, У3, ОК 1-9, ПК 1.3)
23. Механическое приложение определенного интеграла (З1, У1, ОК 1-9, ПК 1.3)

Система оценивания

Дифференцированный зачет проводится в тестовой форме. Всего в тесте 20 вопросов. Студенту задается 15 вопросов, в автоматическом режиме через программу на ПК.

1. К элементарным преобразованиям матриц не относятся:
 1. перестановка местами двух параллельных рядов матрицы
 2. умножение всех элементов ряда матрицы на число, отличное от нуля
 3. умножение всех элементов ряда матрицы на ноль

2. Определитель – это

1. число
2. матрица
3. таблица чисел
4. вектор

3. Минор определителя – это:

1. сумма элементов главной диагонали
2. произведение элементов главной диагонали
3. другой определитель, полученный из данного вычеркиванием строки и столбца
4. алгебраическое дополнение элемента определителя

4. Алгебраическое дополнение каждого элемента равно:

1. минору этого элемента, взятому с противоположным знаком
2. минору этого элемента, взятому со своим знаком
3. минору этого элемента, взятому со своим знаком, если сумма номеров строки и столбца, на пересечении которых стоит данный элемент, нечетно, и с обратным знаком, если - четно
4. минору этого элемента, взятому со своим знаком, если сумма номеров строки и столбца, на пересечении которых стоит данный элемент, четно, и с обратным знаком, если – нечетно

5. В чем состоит физический смысл производной:

1. это расстояние
2. это мгновенная скорость
3. это время
6. Понятие дифференциального исчисления, характеризующее скорость изменения функции в данной точке
 1. четная функция
 2. производная функции
 3. нечетная функция

7. Пространство элементарных событий – это...:

1. множество всех элементарных событий
1. предмет теории вероятностей

8. Два события называются ..., если появление одного из них исключает появление другого события в одном и том же эксперименте:

1. невозможными
2. равновероятными
3. несовместными

9.... Событий А и В называется событие С, состоящее в совместном наступлении этих событий:

1. произведением
2. суммой
3. разностью

10.... Событий А и В называется событие С, происходящее тогда и только тогда, когда происходит событие А, но не происходит событие В:

1. разностью
2. суммой
3. произведением

11.... Событий А и В называется событие С, состоящее в наступлении хотя бы одного из них:

1. суммой
2. произведением
3. разностью

12. Два события называются ... если вероятность появления одного из них меняется от появления или не появления другого и наоборот:

1. независимыми
2. равновероятными
3. несовместными

13. Аксиома нормированности:

1. вероятность суммы несовместных событий равна сумме вероятностей этих событий
2. вероятность достоверного события равна единице
3. вероятность любого события А, принадлежащего множеству S, неотрицательна

14. Теорема сложения вероятностей совместных событий:

1. Вероятность появления хотя бы одного из двух совместных событий равна сумме вероятностей этих событий без вероятности их совместного появления
2. Вероятность совместного появления двух событий равна произведению вероятности одного из них на условную вероятность другого, при условии что первое событие уже наступило
3. Вероятность совместного появления двух независимых событий равна произведению вероятностей этих событий

15. Теорема умножения вероятностей независимых событий:

1. Вероятность совместного появления двух событий равна произведению вероятности одного из них на условную вероятность другого, при условии что первое событие уже наступило
2. Вероятность появления хотя бы одного из двух совместных событий равна сумме вероятностей этих событий без вероятности их совместного появления

3. Вероятность совместного появления двух независимых событий равна произведению вероятностей этих событий

16. Вероятность события A определяется по формуле:

1. $P(A) = \frac{m}{n}$,
2. $P(A + B) = P(A) + P(B)$
3. $P(A) = \frac{P(B_i) \cdot P_{B_i}(A)}{P(A)}$

17. Классическое определение вероятности:

1. событие A – число, около которого колеблется относительная частота события A при достаточно большом числе экспериментов.
2. отношение числа благоприятствующих результатов эксперимента к общему числу элементарных результатов эксперимента.

18. Производная от неопределенного интеграла равна...

1. подынтегральной функции
2. постоянной интегрирования
3. переменной интегрирования
4. любой функции

19. При перемене местами верхнего и нижнего пределов интегрирования определенный интеграл...

1. остается прежним
2. меняет знак
3. увеличивается в два раза
4. равен нулю

20. Неопределенный интеграл от алгебраической суммы двух или нескольких функций равен...

1. произведению интегралов этих функций
2. разности этих функций
3. алгебраической сумме их интегралов
4. интегралу частного этих функций

Таблица результатов правильных ответов

№ Задания	Ответ	№ Задания	Ответ	№ Задания	Ответ	№ Задания	Ответ
1	3	6	2	11	3	16	1
2	1	7	1	12	1	17	2
3	3	8	3	13	2	18	1
4	4	9	2	14	1	19	2
5	2	10	1	15	1	20	3

Шкала оценивания

Количество правильных ответов	%	Оценка
15-14	90-100	5 (отлично)
13-12	70-89	4 (хорошо)
11-10	50-69	3(удовлетворительно)
9-0	0-49	2 (неудовлетворительно)

Дисциплина ЕН.02 «Информатика»:

1. КОС текущего контроля:

КОС оценки остаточных знаний по дисциплине «Информатика»

Пояснительная записка

Цель: определение уровня знаний студентов, полученных в процессе обучения на занятиях по дисциплине «Информатика» за 2022-2023 учебный год.

Форма проверки остаточных знаний: выполнение практических заданий, устный опрос.

Продолжительность: 10 минут на устный опрос, 2 часа на практическое задание.

Проверка остаточных знаний студентов содержит вопросы по всем темам дисциплины «Информатика». Практические задание выполняются на компьютере.

Компетенции, формирование которых проверяются тестом остаточных знаний:

Профессиональные компетенции:

Код	Наименование результата обучения
ПК 1.1	Выполнять операции по осуществлению перевозочного процесса с применением современных информационных технологий управления перевозками.
ПК 2.1	Организовывать работу персонала по планированию и организации перевозочного процесса.
ПК 2.3	Организовывать работу персонала по технологическому обслуживанию перевозочного процесса.
ПК 3.1	Организовывать работу персонала по обработке перевозочных документов и осуществлению расчетов за услуги, предоставляемые транспортными организациями.

Общие компетенции:

Код	Наименование результата обучения
ОК 1	Выбирать способы решения задач профессиональной деятельности применительно к различным контекстам;
ОК 2	Использовать современные средства поиска, анализа и интерпретации информации и информационные технологии для выполнения задач профессиональной деятельности;
ОК 3.	Планировать и реализовывать собственное профессиональное и личностное развитие, предпринимательскую деятельность в профессиональной сфере, использовать знания по финансовой грамотности в различных жизненных ситуациях;
ОК 4.	Эффективно взаимодействовать и работать в коллективе и команде;
ОК 5.	Осуществлять устную и письменную коммуникацию на государственном языке Российской Федерации с учетом особенностей социального и культурного контекста;
ОК 6.	Проявлять гражданско-патриотическую позицию, демонстрировать осознанное поведение на основе традиционных общечеловеческих ценностей, в том числе с учетом гармонизации межнациональных и межрелигиозных отношений, применять стандарты антикоррупционного поведения;
ОК 7.	Содействовать сохранению окружающей среды, ресурсосбережению, применять знания об изменении климата, принципы бережливого производства, эффективно действовать в чрезвычайных ситуациях;
ОК 8.	Использовать средства физической культуры для сохранения и укрепления здоровья в процессе профессиональной деятельности и поддержания необходимого уровня физической подготовленности;
ОК 9.	Пользоваться профессиональной документацией на государственном и иностранном языках.

Знания:

Код	Наименование
З-1	основные понятия автоматизированной обработки информации, общий состав и структуру электронно-вычислительных машин и вычислительных систем;
З-2	базовые системные продукты и пакеты прикладных программ

Умения:

Код	Наименование
У-1	использовать изученные прикладные программные средства;

Примерный перечень вопросов для устного опроса

Тема 1. Архитектура аппаратных средств персональных компьютеров (РС)

Проверяемые компетенции и знания: (ОК 1-9, ПК 1.1, 2.1, 2.3, 3.1, 31)

Вопросы:

1. Для чего предназначен центральный процессор?
2. Основные характеристики центрального процессора?
3. Для чего предназначена КЭШ память?
4. Что такое материнская плата?
5. Что такое чипсет?
6. Для чего предназначен северный мост на материнской плате?
7. Для чего предназначен южный мост на материнской плате?
8. Для чего предназначена оперативная память?
9. Какие типы оперативной памяти существуют?
10. Какие основные характеристики оперативной памяти?
11. Для чего предназначен жесткий диск?
12. Какие основные характеристики жесткого диска?
13. Какие существуют интерфейсы для подключения жесткого диска?
14. Какие методы магнитной записи вы знаете?
15. Для чего предназначены накопители SSD?
16. Какие достоинства у накопителей SSD?
17. Какие недостатки у накопителей SSD?
18. Для чего предназначена видеокарта?
19. Для чего предназначен видеопроцессор?
20. За что отвечает видеоконтроллер?
21. Какую функцию выполняет видеопамять?
22. Какие типы памяти используются в видеокартах?
23. Назовите основные характеристики видеокарт.
24. Назовите типы графических карт.
25. Для чего предназначен блок питания?
26. На что нужно обратить внимание при выборе блока питания.

Примерные темы рефератов:

1. История создания и развития ЭВМ. Поколения ЭВМ.
2. Персональные ЭВМ, история создания, место в современном мире.
3. Классы современных ЭВМ.
4. Супер-ЭВМ, назначения, возможности, принципы построения.
5. Многопроцессорные ЭВМ и распараллеливание программ.

6. Карманные персональные компьютеры.
7. Вредное воздействие компьютера. Способы защиты.
8. Современные накопители информации.
9. Дисплеи, их эволюция, направления развития.
10. Средства ввода и вывода звуковой информации.

Перечень практических работ

1. Ознакомление с аппаратной частью ПК, типами разъемов и видами подключений.

Тема 2. Основные понятия автоматизированной обработки информации. Защита информации.

Проверяемые компетенции и знания: (ОК 1, 2, 4, 5, 8, 9, ПК 1.1, 31)

Вопросы:

1. Что такое информационные технологии?
2. Что такое информационная система?
3. Назовите способы представления информации.
4. Назовите способы кодирования информации.
5. Что такое компьютерный вирус?
6. Какие классификации вирусов вы знаете?
7. По способу заражения вирусы делятся?
8. По способу воздействия вирусы делятся?
9. Для защиты от вирусов можно использовать?
10. Что представляют собой программы-детекторы?
11. Что представляют собой программы-ревизоры?
12. Что представляют собой программы-фильтры?
13. Что представляют собой программы-вакцины?

Тема 3 Основы работы с прикладными программами общего назначения.

Проверяемые компетенции и знания: (ОК 1-7, ПК 1.1, 2.1, 2.3, 3.1, 32)

Тест по теме 3

ВАРИАНТ 1.

Word

1. Установите соответствие:
 1. Текстовый редактор
 2. Табличный процессор
 3. Редактор создания баз данных
 4. Редактор создания презентаций
 5. Графический редактор 1. Paint
 2. Microsoft Power Point
 3. Microsoft Word

4. Microsoft Access
5. Microsoft Excel

2. С помощью компьютера текстовую информацию можно:
- А) хранить, получать, обрабатывать;
 - Б) хранить;
 - В) получать;
 - Г) обрабатывать.

3. Символ, вводимый с клавиатуры при наборе текста, отображается на экране дисплея в позиции определяемой:

- А) задаваемыми координатами;
- Б) положением курсора;
- В) адресом;
- Г) положением предыдущей набранной буквы.

4. При наборе текста одно слово отделяется от другого:
- А) точкой;Б) пробелом;В) запятой;Г) двоеточием.

Excel

5. Укажите, чем обозначены наименование строк на рабочем листе:
- А) Цифрами;
 - Б) Латинскими буквами;
 - В) Русскими буквами;
 - Г) Латинскими буквами в сочетании с цифрами.

6. Электронная таблица – это:

- А) прикладная программа для обработки кодовых таблиц;
- Б) устройство компьютера, управляющая его ресурсами;
- В) прикладная программа, предназначенная для обработки структурированных в виде таблицы данных;
- Г) системная программа, управляющая ресурсами компьютера при обработке таблиц.

7. Укажите какие типы данных не может содержать отдельная ячейка таблицы:

- А) Растровый рисунок;
- Б) оставаться пустой;
- В) число;
- Г) текст.

8. Результатом вычислений в ячейке C1 будет:

	A	B	C	
1	5	=A1*3	=A1+B1	

А) 5 Б) 10 В) 15 Г) 20

PowerPoint

9. Составная часть презентации, содержащая различные объекты, называется...

- А) слайд
- Б) лист
- В) кадр
- Г) рисунок

Access

10. Что такое запрос?

- А) окно конструктора;
- Б) связанная таблица;
- В) главная таблица;
- Г) средство отбора данных;

11. Как называется строка в базах данных?

- А) запись;
- Б) поле;
- В) текст любого размера;
- Г) строка;

ВАРИАНТ 2.

Word

1. При наборе текста в редакторе WORD клавиша Enter используется для:

- А) Вставки рисунка
- Б) Перехода на новую строку
- В) Перехода на новый абзац
- Г) Перехода на новую страницу

2. Вырезанный фрагмент текста помещается в:

- А) буфер обмена данными;
- Б) корзину;
- В) специальный файл данных;
- Г) новый документ.

3. В каком меню можно найти кнопку ?

- А) Главная;
- Б) Вставка;
- В) Разметка страницы;
- Г) Рассылки.

4. Меню текстового редактора – это:

- А) подпрограмма, обеспечивающая управление ресурсами ПК при создании документа;
- Б) часть его интерфейса, обеспечивающая переход к выполнению различных операций над текстом;
- В) своеобразное окно, через которое текст просматривается на экране;
- Г) информация о текущем состоянии текстового редактора.

Excel

5. Для чего предназначена программа Excel?

- А) для обработки электронных таблиц;
- Б) для создания текстовых документов;
- В) для обработки растровых изображений;
- Г) для обработки музыкальных клипов.

6. Результатом вычислений в ячейки С1 будет:

	A	B	C
1	5	=A1*2	=A1+B1

А) 5 Б) 10 В) 15 Г) 20

7. Диапазон – это:

- А) все ячейки одной строки;
- Б) совокупность клеток, образующих в таблице область прямоугольной формы;
- В) все ячейки одного столбца;
- Г) множество допустимых значений.

8. Основными функциями табличного процессора являются:

- А) создание таблиц и выполнение расчетов по ним;
- Б) Редактирование текста, форматирование текста, вывод текста на печать;
- В) разработка графических приложений;
- Г) все выше перечисленное.

Power Point

9. Программа для создания презентации?

- А) PowerPoint
- Б) Paint
- В) Opera
- Г) Все выше перечисленные

Access

10. Что такое база данных?

- А) Любой текстовый файл;

- Б) организованная структура для хранения информации;
- В) Любая информация для, представленная в табличной форме;
- Г) Любая электронная таблица.

11. Что такое поле?
- А) столбец в таблице;
 - Б) Окно конструктора;
 - В) Текст любого размера;
 - Г) строка в таблице.

ВАРИАНТ 3

Word

1. Установите соответствие:
 1. Текстовый редактор
 2. Табличный процессор
 3. Редактор создания баз данных
 4. Редактор создания презентаций
 5. Графический редактор 1. Paint
 2. Microsoft PowerPoint
 3. Microsoft Word
 4. Microsoft Access
 5. Microsoft Excel
2. Абзац – это:
 - А) выделенный фрагмент текста, подлежащий форматированию;
 - Б) фрагмент текста, начинающийся с красной строки;
 - В) часть текста, заданная в определенных границах;
 - Г) фрагмент текста, процесс ввода которого заканчивается нажатием клавиши «ENTER»;
3. Выберите варианты выравнивания текста:
 - А) по длине, по левому краю;
 - Б) по левому краю, по контуру;
 - В) по центру, по правому краю;
 - Г) по вертикали, по центру.
4. Устройством ввода текстовой информации является:
 - А) мышь;
 - Б) экран дисплея;
 - В) клавиатура;
 - Г) дискета.

Excel

5. В электронной таблице нельзя удалить:

- А) столбец;
- Б) строку;
- В) имя ячейки;
- Г) содержимое ячейки.

6. Укажите неправильную формулу:

- А) $A2+B4$ Б) $=A1/C453$ В) $=C245*M67$
- Г) $=O89-K89$

7. Результатом вычислений в ячейке С1 будет:

	A	B	C
1	4	$=A1*3$	$=A1+B1$

- А) 5 Б) 10 В) 15 Г) 16

8. Укажите неправильную формулу:

- А) $O45*B2$ Б) $=K15*B1B)$ $=A12-B4Г)$ $=A123+O1$

PowerPoint

9. Для вставки рисунка в презентацию необходимо:

- А) вкладка Вставка команда рисунок.
- Б) вкладка Вставка группа Иллюстрации команда рисунок.
- В) вкладка Разметка страницы команда Граница страниц.

Access

10. Тип поля (числовой или текстовый) определяется:

- А) названием поля;
- Б) количеством строк;
- В) шириной поля;
- Г) типом данных.

11. Если поле имеет числовой тип, то какая из записей соответствует данному полю?

- А) 10 ноября;
- Б) двадцать;
- В) 75,89;
- Г) процессор.

ВАРИАНТ 4.

Word

1. В каком меню находится кнопка – ?

- А) Главная;
- Б) Вставка;
- В) Разметка страницы;

- Г) Ссылки;
- Д) Вид.

2. Клавиша «Backspace» используется для удаления:

- А) символа, стоящего слева от курсора;
- Б) символа, находящегося в позиции курсора;
- В) символа, расположенного справа от курсора;
- Г) целиком всей строки.

3. Устройством вывода текстовой информации является:

- А) Клавиатура;
- Б) Экран дисплея;
- В) дисковод;
- Г) мышь.

4. Текстовый редактор – это программа, предназначенная для:

- А) работы с текстовой информацией в процессе делопроизводства, редакционно-издательской деятельности и др.
- Б) работы с изображениями в процессе создания игровых программ;
- В) управления ресурсами компьютера при создании документов;
- Г) автоматического перевода с символических языков машинные коды.

Excel

5. Результатом вычислений в ячейке C1 будет:

	A	B	C	
1	5	=A1*3	=A1+B1	

А) 5 Б) 10 В) 15 Г) 20

6. Активная ячейка – это ячейка:

- А) для записи команд;
- Б) содержащая формулу, включающую в себя имя ячейки, в которой выполняется ввод данных;
- В) формула в которой содержит ссылки на содержимое зависимой ячейки;
- Г) в которой выполняется ввод данных.

7. В электронной таблице имя ячейки образуется:

- А) из имени столбца
- Б) из имени строки
- В) из имени столбца и строки
- Г) произвольно

8. Электронная таблица – это:

- А) прикладная программа для обработки кодовых таблиц;

Б) прикладная программа, предназначенная для обработки структурированных в виде таблицы данных;

В) устройство персонального компьютера, управляющее его ресурсами;

Г) системная программа, управляющая ресурсами персонального компьютера при обработке таблиц.

PowerPoint

9. Как запустить презентацию на исполнение?

А) Нажать клавишу F5;

Б) Нажать клавишу F6;

В) Выбрать вкладку ПОКАЗ СЛАЙДОВ и нажать кнопку НАЧАТЬ ПОКАЗ;

Г) Все выше перечисленное.

Access

10. В чем заключается функция ключевого поля?

А) однозначно определять таблицу;

Б) однозначно определять запись;

В) определять заголовки столбца таблицы;

Г) вводить ограничения для проверки правильности ввода данных.

11. Тип поля (числовой или текстовый) определяется:

А) названием поля;

Б) шириной поля;

В) количеством строк;

Г) типом данных.

Ключи к тесту

ВАРИАНТ 1	ВАРИАНТ 2	ВАРИАНТ 1																				
1. <table border="1"><tr><td>1 2.</td><td>А3</td></tr><tr><td>2 3.</td><td>Б5</td></tr><tr><td>3 4.</td><td>Б4</td></tr><tr><td>4 5.</td><td>А2</td></tr><tr><td>5 6.</td><td>В1</td></tr></table>	1 2.	А3	2 3.	Б5	3 4.	Б4	4 5.	А2	5 6.	В1	1. В 2. А 3. Б 4. Б 5. А 6. В 7. Б 8. А 9. А 10. Б 11. А	1. <table border="1"><tr><td>1 2.</td><td>Б3</td></tr><tr><td>2 3.</td><td>Б5</td></tr><tr><td>3 4.</td><td>В4</td></tr><tr><td>4 5.</td><td>В2</td></tr><tr><td>5 6.</td><td>А1</td></tr></table>	1 2.	Б3	2 3.	Б5	3 4.	В4	4 5.	В2	5 6.	А1
1 2.	А3																					
2 3.	Б5																					
3 4.	Б4																					
4 5.	А2																					
5 6.	В1																					
1 2.	Б3																					
2 3.	Б5																					
3 4.	В4																					
4 5.	В2																					
5 6.	А1																					
7. А 8. Г 9. А 10. Г 11. А		7. Г 8. А 9. А 10. Г 11. В																				

Система оценивания:

Количество правильных ответов	%	Оценка
10-11	90-100	5 (отлично)
8-9	70-89	4 (хорошо)
7-8	50-69	3(удовлетворительно)
1-7	0-49	2 (неудовлетворительно)

Тема 4. Основы работы пользователя в операционной среде персонального компьютера.

Проверяемые компетенции и знания: (ОК 1-9, ПК 1.1, 2.1, 2.3, 3.1, 31, 32)

Вопросы:

1. Что такое операционная система?
2. Какие функции выполняет операционная система?
3. Что такое ядро операционной системы?
4. Что такое драйвер?
5. Что такое интерфейс?
6. Какие первые операционные системы вы знаете?
7. Какие на сегодняшний день самые популярные операционные системы?
8. Что такое файл?
9. Что такое утилита?
10. Для чего нужны программы архиваторы?

Тема 5 Компьютерные сети

Проверяемые компетенции и знания: (ОК 1, 2, 4, 5, 8, 9, ПК 1.1, 31, 32)

Вопросы:

1. Что такое локальная сеть и для чего она предназначена?
2. По способу взаимодействия локальные сети подразделяются...
3. Что такое сервер?
4. Виды топологий локальной сети?
5. Для чего предназначена сетевая карта?
6. Для чего предназначен коммутатор?
7. Для чего предназначен маршрутизатор?
8. Что такое канал передачи данных?
9. Перечислите каналы связи которые вы знаете.
10. Что такое протокол передачи информации?
11. Из скольких уровней состоит протокол TCP/IP? Опишите эти уровни.
12. Перечислите и опишите протоколы электронной почты.

Примерные темы рефератов

1. История формирования всемирной сети Internet.

2. Поисковые сайты и технологии поиска информации
3. Образовательные ресурсы сети
4. IP – телефония. Видеоконференции.
5. Проблемы защиты информации в Internet.
6. Этика сетевого общения.
7. Клиентские программы для работы с электронной почтой. Особенности их использования и конфигурирования.
8. Протоколы и сервисы сети
9. Сеть Internet и киберпреступность.

Примерные задания для практических работ

Проверяемые компетенции и умения: (ОК 1-9, ПК 1.1, 2.1, 2.3, 3.1, У1)

Практическая работа MS WORD.

Задание «Таблицы, колонки, назначение клавиш символам»

Цель: научиться использовать таблицы в тексте; располагать текст в несколько колонок; назначать вставляемым символам «горячие клавиши».

Откройте новый документ. Наберите текст, следующий за этим абзацем, соблюдая все форматы. Обратите внимание на [ключи к заданию](#), расположенные после предлагаемого к набору текста. Запишите текст в свою папку.

Определение задуманного числа по трем таблицам

Разместив в каждой из трех таблиц подряд числа от 1 до 60 так, чтобы в первой таблице они стояли в трех столбцах по двадцати чисел в каждом, во второй – в четырех столбцах по 15 чисел в каждом и в третьей – в пяти столбцах по 12 чисел в каждом (см. рис. 1), легко быстро определить задуманное кем-нибудь число N ($N \leq 60$), если будут указаны номера α , β , γ столбцов, содержащих задуманное число в 1-й, во 2-й и в 3-й таблицах: N будет равно остатку от деления числа $40\alpha + 45\beta + 36\gamma$ на 60 или, другими словами, N будет равно меньшему положительному числу, сравнимому с суммой $(40\alpha + 45\beta + 36\gamma)$ по модулю 60. Например, при $\alpha=3$, $\beta=2$, $\gamma=1$:

$$40\alpha + 45\beta + 36\gamma \equiv 0 + 30 + 36 \equiv 6 \pmod{60}, \text{ т.е. } N=6.$$

I	II	III
1	2	3
4	5	6
7	8	9
.	.	.
.	.	.
.	.	.
55	56	57
58	59	60

I	II	III	IV
1	2	3	4
5	6	7	8
.	.	.	.
.	.	.	.
.	.	.	.
53	54	55	56
57	58	59	60

I	II	III	IV	V
1	2	3	4	5
6	7	8	9	10
.
.
.
51	52	53	54	55
56	57	58	59	60

Рис. 1

Аналогичный вопрос может быть решен для чисел в пределах до 420, размещенных в четырех таблицах с тремя, четырьмя, пятью и семью столбцами: если α , β , γ , δ – номера столбцов, в которых стоит задуманное число, то оно равно остатку от деления числа $280\alpha + 105\beta + 336\gamma + 120\delta$ на 420.

Ключи к заданию

- Заголовок текста - это заголовок уровня 1, со следующими установками форматирования: шрифт «Times New Roman»; размер символов 14 пт; полужирное начертание; центральное выравнивание.
- Заметим, что в тексте нередко используются символы □, □ и □, которые располагаются среди символов шрифта «Symbol». Конечно, можно всякий раз использовать вставку символа или копировать символ в нужное место, но лучше назначить часто используемым символам «горячие клавиши». Назначьте символу □ клавишу {Ctrl+a}, символу □ - клавишу {Ctrl+b}, символу □ клавишу {Ctrl+g}.
Для назначения клавиши {Ctrl+a} символу □ выполните следующую процедуру: выберите пункт меню «Вставка > Символ»; установите шрифт «Symbol»; отметьте символ □ в таблице; нажмите кнопку «Клавиша»; в поле «Новое сочетание клавиш» нажмите {Ctrl+a} и подтвердите выбор клавишей ввода; закройте диалоговые окна.
Теперь при нажатии клавиши {Ctrl+a} в текст будет вставляться символ □. Заметим, что символ □ используется в тексте всего два раза, поэтому ему не обязательно ставить в соответствие «горячую клавишу».
- Символ «□» расположен среди символов шрифта «Symbol».

4. **Внимание!** Сначала расположите все таблицы подряд одну за другой, а уже после их заполнения вы разнесете их в разные колонки текста.

Заметьте, что таблицы очень похожи, поэтому можно сначала создать, отформатировать и заполнить одну из них, а потом скопировать ее и внести нужные исправления.

Для вставки таблицы можете использовать пункт меню «Таблица > Добавить > Таблица». Не забудьте отцентрировать и саму таблицу, и ее содержимое. Первая строка таблицы содержит символы с полужирным начертанием.

5. После создания трех таблиц отметьте их и разбейте отмеченный текст на три колонки. Для этого можно использовать пункт меню «Формат > Колонки...».

Задание «Таблицы, колонки, списки»

Цель: научиться изменять границы таблиц; использовать обтекание таблиц текстом; использовать список и располагать его в несколько колонок.

Откройте новый документ. Наберите текст, следующий за этим абзацем, соблюдая все форматы. Обратите внимание на [ключи к заданию](#), расположенные после предлагаемого к набору текста. Запишите текст в свою папку.

Солитер

Игра под названием *солитер* проводится на доске с тридцатью тремя клетками. Такую доску легко получить, прикрыв шахматную доску листом картона с крестообразным вырезом.

		73	74	75		
		63	64	65		
51	52	53	54	55	56	57
41	42	43	44	45	46	47
31	32	33	34	35	36	37
		23	24	25		
		13	14	15		

На рисунке каждая клетка обозначена парой чисел, указывающих номера горизонтального и вертикального рядов, на пересечении которых находится клетка. В начале игры все клетки, за исключением какой-нибудь одной, заняты шашками.

Требуется снять 31 шапку, причем задаются пустая «начальная» клетка (a,b) и «конечная» (c,d) , на которой должна оказаться уцелевшая в конце игры шапка. Правила игры таковы: любая шапка может быть снята с доски, если рядом с ней (в горизонтальном или вертикальном направлении) находится с одной стороны какая-нибудь шапка («снимающая»), а с противоположной стороны – пустая клетка, на которую «снимающая» шапка должна быть при этом переведена.

Из теории игры следует, что решение будет в том и только в том случае, когда $a \equiv c \pmod{3}$ и $b \equiv d \pmod{3}$.

Приведем для примера решение задачи, в которой клетка (44) является и начальной, и конечной.

- | | | | |
|------------|-------------|-------------|-------------|
| 1. 64 – 44 | 6. 75 – 73 | 11. 65 – 45 | 16. 34 – 36 |
| 2. 56 – 54 | 7. 43 – 63 | 12. 15 – 35 | 17. 37 – 35 |
| 3. 44 – 64 | 8. 73 – 53 | 13. 45 – 25 | 18. 25 – 45 |
| 4. 52 – 54 | 9. 54 – 52 | 14. 37 – 35 | 19. 46 – 44 |
| 5. 73 – 53 | 10. 35 – 55 | 15. 57 – 37 | 20. 23 – 43 |
| | | | |
| | 21. 31 – 33 | 27. 34 – 32 | |
| | 22. 43 – 23 | 28. 13 – 33 | |
| | 23. 51 – 31 | 29. 32 – 34 | |
| | 24. 52 – 32 | 30. 34 – 54 | |
| | 25. 31 – 33 | 31. 64 – 44 | |
| | 26. 14 – 34 | | |

Здесь в записи каждого хода указаны для «снимающей» шапки номер исходной клетки и номер клетки, на которую она ставится (при этом с доски снимается шапка, стоящая на промежуточной клетке).

Попробуйте снять 31 шапку:

- a) при начальной клетке (5,7) и конечной (2,4);
- b) при начальной клетке (5,5) и конечной (5,2).

Ключи к заданию

1. Заголовок текста - это заголовок уровня 1, со следующими установками форматирования: шрифт «Times New Roman»; размер символов 14 пт; полужирное начертание; центральное выравнивание.
2. Некоторые ячейки таблицы имеют не все границы. Изменение границ отмеченных ячеек производится с помощью пункта меню «Формат > Границы и заливка...».
3. Некоторые слова текста имеют отличное от других начертание (курсив или полужирное).
4. В тексте используется два нумерованных списка: один нумеруется числами от 1 до 31, другой - буквами а) и б).
5. Первые 20 строк первого списка расположены в 4 колонки, остальные элементы списка - в 2 колонки. Размеры колонок подберите так, чтобы ваш список выглядел аналогично данному в задании.

Практическая работа МА EXCEL

Работа №1

Тема. Основы работы с электронной таблицей Excel.

Цель. Приобрести практические навыки по созданию и оформлению ЭТ, вводу данных, использованию функции Автосумма.

Задание. Создать таблицу, показанную на рисунке.

	А	В	С	D
1	Среднегодовая численность работающих			
2	<i>Категории должностей</i>	<i>Механический цех</i>	<i>Сборочный цех</i>	<i>Всего</i>
3	Рабочие	295	308	
4	Ученики	15	12	
5	ИТР	14	15	
6	Служащие	12	14	
7	МОП	5	4	
8	Пожарно-сторожевая охрана	4	6	
9	ИТОГО:			

Алгоритм выполнения задания.

1. В ячейку A1 записать **Среднегодовая численность работающих**, завершение записи - **Enter** или стрелки курсора.

2. В ячейку A2 записать **Категории должностей**.

3. Увеличить ширину столбца A так, чтобы запись появилась в ячейке A2, для этого подвести указатель мыши на границу между заголовками столбцов A и B, указатель примет вид двунаправленной стрелки \leftrightarrow , с нажатой левой кнопкой передвинуть границу столбца.

4. В ячейки B2, C2, D2 записать соответственно **Механический цех Сборочный цех Всего**.

5. Отформатировать текст в строке 2 по центру, для этого выделить ячейки A2:D2 с нажатой левой кнопкой мыши, выполнить команду **По центру** на панели инструментов **Стандартная** или выполнить команду **Формат/Ячейки/Выравнивание**, в поле «по горизонтали» выбрать «по центру», щёлкнуть ОК.

6. В ячейки A3:A8 записать наименование должностей, а в A9 написать **ИТОГО**:

7. Подобрать ширину столбца A так, чтобы запись поместилась в ячейке A8, действия аналогичны п. 3.

8. Отформатировать текст в ячейке A9 по правому краю,

9. В ячейки B3:C8 записать цифровые данные по численности.

10. Произвести суммирование численности по Механическому цеху, для этого выделить ячейку B9, выполнить команду Σ (Автосумма) на панели инструментов **Стандартная**.

11. Произвести суммирование численности по Сборочному цеху, повторив действия п.10 для ячейки C8.

12. Произвести суммирование численности по категории Рабочие, для этого выделить ячейку D3, выполнить команду Σ (Автосумма).

13. Произвести суммирование численности по всем остальным категориям должностей, повторяя действия по п. 12.

14. При выполнении команды Σ (Автосумма) в некоторых ячейках столбца D происходит автоматическое выделение не строки слева от ячейки, а столбца над выделенной ячейкой. Для изменения неверного диапазона суммирования необходимо при появлении пунктирной рамки выделить нужный диапазон ячеек с нажатой левой кнопкой мыши, нажать **Enter**.

15. В ячейке D9 подсчитать общую численность работающих, выполнив команду Σ (Автосумма) и указывая нужный диапазон с помощью мыши.

16. Отформатировать заголовок таблицы, для этого выделить ячейки A1:D1, выполнить команду **Объединить и поместить в центре** (кнопка $\leftarrow a \rightarrow$) на панели инструментов **Форматирование**).

17. Оформить рамку таблицы, для этого выделить всю таблицу (A1:D9), выполнить команду выбрать вкладку Главная /Шрифт/Граница

Работа № 2

Тема. Основы работы с электронной таблицей Excel.

Цель. Закрепить практические навыки по созданию электронной таблицы, вводу данных, использованию функции Автосумма, освоить оформление ячеек таблицы, команду Сортировка.

Задание. Создать таблицу, показанную на рисунке.

	A	B	C	D	E
1	Выполнение плана предприятиями области				
2	Наименование предприятия	Среднегодовая стоимость основных фондов (млн. руб.)	Среднесписочное число работающих за отчётный период	Производство продукции за отчётный период (млн. руб.)	Выполнение плана (в процентах)
3	Авиаприбор	3,0	360	3,2	103,1
4	Стеклозавод	7,0	380	9,6	120,0
5	Медтехника	2,0	220	1,5	109,5
6	Автопроезд	3,9	460	4,2	104,5
7	Темп-Авиа	3,3	395	6,4	104,8
8	Приборостроительный	2,8	280	2,8	108,1

	завод				
9	Автономаль	6,5	580	9,4	94,3
10	Войлочная	6,6	200	11,9	125,0
11	Машиностроительный завод	2,0	270	2,5	101,4
12	Легмаш	4,7	340	3,5	102,4
13	ИТОГО:	41,8	3485	55	

Алгоритм выполнения задания.

1. В ячейке А1 записать название таблицы.
2. В ячейках А2:Е2 записать шапочки таблицы с предварительным форматированием ячеек, для этого:
 - 2.1. Выделить диапазон ячеек А2:Е2.
 - 2.2. Выполнить команду **Правой кнопкой мыши/Формат Ячеек/Выравнивание**.
 - 2.3. Установить переключатель «переносить по словам».
 - 2.4. В поле «по горизонтали» выбрать «по центру», ОК.
 - 2.5. В поле «по вертикали» выбрать «по центру», ОК.
 - 2.6. Набрать тексты шапочек, подбирая по необходимости ширину столбцов вручную.
3. Заполнить столбец А названиями предприятий, предварительно отформатировав диапазон ячеек А3:А13 по образцу ячейки В2, для этого:
 - 3.1. Выделить ячейку В2.
 - 3.2. Выполнить команду **Формат по образцу** на панели инструментов **Стандартная** (кнопка в виде кисточки), к указателю мыши добавится значок кисточки.
 - 3.3. С нажатой левой кнопкой мыши обвести диапазон А3:А13.
 - 3.4. Набрать текст с названиями предприятий, подбирая при необходимости ширину столбцов вручную.
4. Набрать цифровые данные таблицы.
5. Подсчитать итоговые данные по столбцам, используя команду **Автосумма**.
6. Рассортировать предприятия по разным видам показателей, для этого:

- 6.1. Выделить шапку заголовка «Выполнение плана (в процентах)» (ячейка E2), выполнить команду **Сортировка по возрастанию** (значок **A/Я↓** на панели инструментов **Стандартная**), проверить изменение таблицы.
- 6.2. Выполнить команду **Сортировка по убыванию** значок (**Я/A↓**), проверить изменение таблицы.
- 6.3. Повторить сортировки для столбцов D, C, B, выделяя соответственно ячейки D2, C2, B2.
7. Рассортировать предприятия по алфавиту:
 - 7.1. Выделить шапку «Наименование предприятия», выполнить команду **Сортировка по возрастанию** (значок **A/Я↓**)
 - 7.2. Отметить, что в середине списка предприятий попала графа **ИТОГО**:
 - 7.3. Отменить результаты последней сортировки, щёлкнув по кнопке **Отменить** на панели инструментов **Стандартная** (закруглённая синяя стрелка).
 - 7.4. Для выполнения нормальной сортировки необходимо отделить пустой строкой итоговые данные таблицы, для этого:
 - 7.4.1. Выделить строку 13, щёлкнув по заголовку строки.
 - 7.4.2. Выполнить команду **Вставка/Строки**.
 - 7.5. Провести сортировку по п. 7.1, отметить изменение таблицы.
8. Провести сортировку с помощью команды **Данные/Сортировка**, для этого:
 - 8.1. Выполнить эту команду.
 - 8.2. В диалоговом окне **Сортировка диапазона** установить переключатель **Идентифицировать поля «по подписям»**.
 - 8.3. В поле **Сортировать по** выбрать из списка нужный заголовок.
 - 8.4. Установить переключатель **«по возрастанию»** (или **«по убыванию»**), ОК.

Практическая работа MS ACCESS.

Создание сложных форм и отчетов

ЗАДАНИЕ 1

Создание сложных форм

1. Разработайте сложную форму, в которой с названиями дисциплин была бы связана подчиненная форма *Студенты* и подчиненная форма *Оценки студентов*.
2. Измените расположение элементов в форме в соответствии с рис.4.
3. Вставьте в форму диаграмму, графически отражающую оценки студентов.
4. Отредактируйте вид осей диаграммы.

ТЕХНОЛОГИЯ РАБОТЫ

1. Для создания сложной формы:
 - на вкладке *Формы* щелкните по кнопке <Другие формы>, выберите

Мастер форм;

- в таблице *Дисциплины* выберите поле «Название дисциплины»;
- в таблице *Студенты* выберите поля «Код студента», «Фамилия», «Имя», «Отчество», «Номер группы»;
- в таблице *Оценки* выберите поле «Оценки» и щелкните по кнопке <Далее>;
- в появившемся окне выберите вид представления данных;
- оставьте табличный вариант подчиненной формы и щелкните по кнопке <Далее>;
- выберите нужный вам стиль оформления и щелкните по кнопке <Далее>;
- задайте название формы *Дисциплины и оценки*;
- щелкните по кнопке <Готово> и просмотрите полученную форму.

2. Нас не удовлетворяет расположение полей на экране. Измените их в соответствии с рис 4, оставив место для диаграммы.



Рис. 4. Форма *Дисциплины и оценки*

Для этого:

- перейдите в режим конструктора;
- стандартными средствами Windows (технология *drag-and-drop*) измените размеры подчиненной формы так, чтобы были видны все данные. Для этого надо (как правило, многократно) переключаться из режима конструктора в режим формы, смотреть на полученный результат и, если он не подходит, снова корректировать в режиме конструктора. Ширину столбцов в подчиненной форме можно изменить только в режиме формы.

3. Для того чтобы вставить в форму диаграмму оценок студентов по заданным дисциплинам, необходимо:

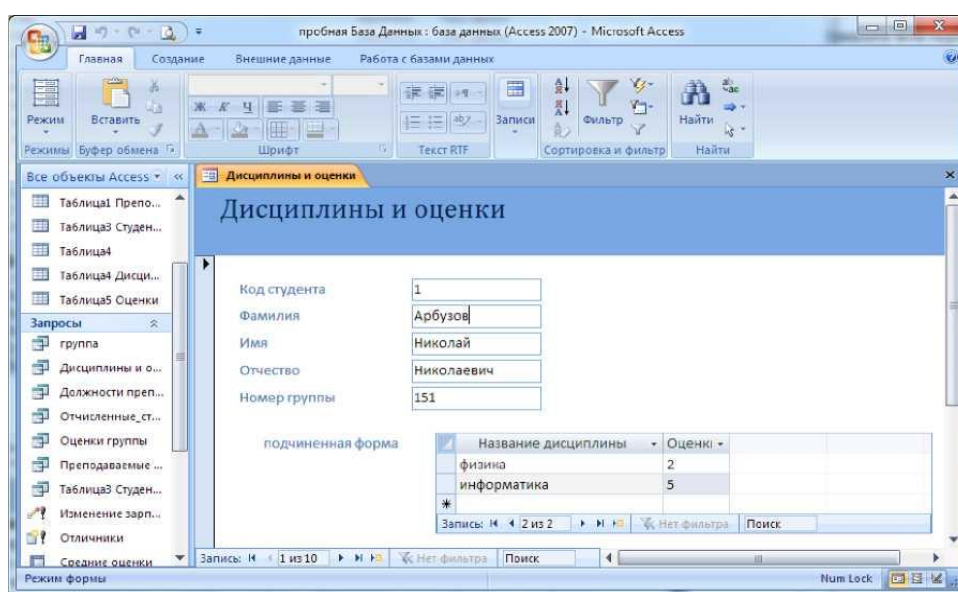
- переключиться в режим конструктора;
- выполнить команду **Элементы управления, Вставить диаграмму**
- на свободном месте формы растянуть прямоугольник для диаграммы;
- выбрать таблицу *Оценки* и щелкнуть по кнопке <Далее>;
- выбрать поля «Код студента» и «Оценки»;
- щелкнуть по кнопке <Далее>;

- выбрать тип диаграммы *Гистограмма* (по умолчанию он и стоит) и щелкнуть по кнопке <Далее>;
 - выбрать тип отображения данных, щелкнуть по кнопке <Далее>;
 - в строке *Поля формы* и в строке *Поля Диаграммы* оставить все по умолчанию;
 - задайте название диаграммы *Диаграмма оценок* (так как мы уже задали надпись для диаграммы) и щелкнуть по кнопке <Далее>.
4. Отредактируйте вид осей диаграммы. Для этого:
- дважды щелкните по диаграмме;
 - дважды щелкните по значениям вертикальной оси;
 - выберите вкладку *Шкала*;
 - уберите "галочку" у надписи *Минимальное значение*, а в ячейке справа от этого названия введите 1;
 - уберите "галочку" у надписи *Максимальное значение*, а в ячейке справа от этого названия введите 5;
 - уберите "галочку" у надписи *Цена основных Делений*, а в ячейке справа от этого названия введите 1 и щелкните по кнопке <ОК>;
 - расширьте область диаграммы, перетащив правую границу окна диаграммы несколько правее (подведя курсор к правой границе до появления двойной стрелки и нажав левую кнопку мыши);
 - закройте окно «Microsoft Graph», переведя курсор мыши на любое место формы, и щелкнув левой кнопкой мыши;
 - перейдите в режим формы (она представлена на рис. 5) и просмотрите форму для разных дисциплин (щелкая по кнопке перехода к следующей записи в нижней части формы). Вы увидите изменение названий дисциплин, а также оценок студентов по этим дисциплинам и изменение диаграмм, отображающих эти оценки;
 - закройте форму.



Рис. 5. Форма *Дисциплины и оценки* с включенной в нее диаграммой

ЗАДАНИЕ 2

Создание сложных отчетов

1. Создайте запрос, на основе которого будет формироваться отчет. В запросе должны присутствовать: из таблицы *Студенты* — поля «Фамилия», «Имя», «Отчество» и «Номер группы», из таблицы *Дисциплины* — поле «Название дисциплины», из таблицы *Оценки* — поле «Оценки».
2. Создайте отчет по итогам сессии. В отчете оценки студентов должны быть сгруппированы по номерам групп и дисциплинам. Для каждого студента должна вычисляться средняя оценка в сессию, а для каждой группы — среднее значение оценок по всем предметам.

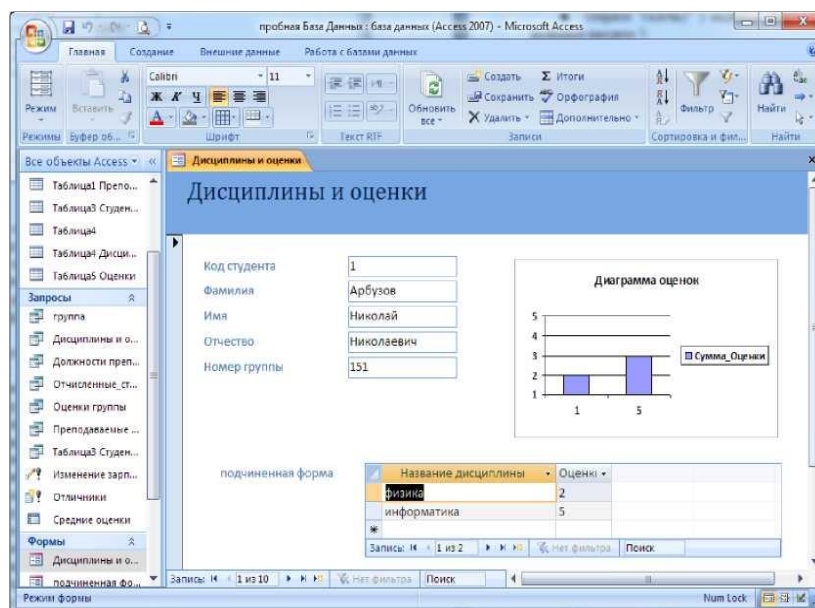
ТЕХНОЛОГИЯ РАБОТЫ

1. Для создания запроса:
 - на вкладке *Создание* щелкните по кнопке <Мастер запросов>;
 - выберите *Простой запрос* и щелкните по кнопке <ОК>;
 - из таблицы *Студенты* выберите поля «Фамилия», «Имя», «Отчество» и «Номер группы», из таблицы *Дисциплины* — поле «Название дисциплины», из таблицы *Оценки* — поле «Оценки» и щелкните по кнопке <Далее>;
 - щелкните еще раз по кнопке <Далее>;
 - введите название запроса *Сессия* и щелкните по кнопке <Готово>;
 - закройте запрос.
2. Для создания итогового отчета выполните следующее:
 - на вкладке *Отчеты* щелкните по кнопке *Мастер отчетов*, из раскрывающегося списка — запрос *Сессия* и щелкните по кнопке <ОК>;
 - выберите все поля запроса и щелкните по кнопке <Далее>;
 - вид представления данных нам подходит, щелкните по кнопке <Далее>;
 - добавьте уровень группировки по номеру группы, выбрав в левом окне *Номер группы* и перенеся его в правое окно, щелкнув по кнопке ;
 - щелкните по кнопке <Далее>;
 - щелкните по кнопке <Итоги>, так как надо вычислять средний балл;
 - поставьте "галочку" в ячейке поля «AVG» (эта функция вычисляет среднее) и щелкните по кнопке <ОК>;
 - щелкните по кнопке <ОК>, так как сортировка не требуется;
 - выберите макет отчета. Рекомендуем ступенчатый, так как он занимает меньше места и в нем наглядно представлены данные (хотя это дело вкуса). Щелкните по кнопке <Далее>;
 - выберите стиль отчета и щелкните по кнопке <Далее>;
 - введите название отчета *Итоги сессии* и щелкните по кнопке-<Готово>.На экране появится отчет.
- закройте окно просмотра отчета.

Практическая работа MS PowerPoint.

Темы презентации:

1. Устройство компьютера
2. Принципы работы вычислительной техники
3. Алгоритмизация и программирование
4. Операционная система Windows

5. Информационные технологии
6. Текстовые процессор MS Word
7. Обработка графической информации
8. Компьютерное моделирование
9. Телекоммуникации в образовании
10. Электронные учебники

Задание:

Создать презентацию по выбранной теме

- презентация должна содержать 7 слайдов
- в слайдах должна использоваться анимация
- приветствуется использование графических элементов в оформлении слайдов

Порядок и оформление слайдов:

Слайд 1 (заглавный):

1. надписи – название презентации, авторы - появляются с эффектами;
2. картинка появляется после надписи, добавить эффекты;
3. после проигрывания слайда автоматический переход к следующему слайду;
4. фон слайда отличен от фона других слайдов;

Слайд 2 (навигатор):

1. Заголовок слайда;
2. Список подтем из 5-ти элементов, каждый из которых является гиперссылкой на соответствующий слайд;
3. Автоматического перехода слайда нет.

Слайды 3-7 (темы):

1. название подтемы, вылетает по буквам, появляется 1-м;
2. рисунок, появляется с эффектом - 2-м,
3. аннотация к теме, появляется с эффектом 3-м,
4. кнопки для перехода к следующему слайду, предыдущему, слайду 2 (навигатору) и завершения показа.

Тема: Создание презентаций средствами MS Power Point.

1. Запуск и начало работы в Ms Power Point

- Нажмите кнопку **Пуск**, выберите **Программы – Microsoft Power Point**.
- Установите переключатель в положение 'Пустую презентацию', если создаете новую презентацию, или 'Открыть презентацию' – если требуется открыть существующую. **ОК**.
- Далее выберите шаблон первого слайда. **ОК**.
- Введите информацию, которая будет находиться на слайде.
- Вставка нового слайда.
- Выберите команду **Новый слайд** в меню **Вставка**.
- Выберите шаблон слайда. **ОК**.
- Введите информацию, которая будет находиться на слайде.

2. Основной элемент слайда - надпись.

Вся информация на слайдах хранится в виде надписей, в которых может содержаться текст, таблицы, списки и др.

Для создания новой надписи на слайде выполните следующие действия:

- Выберите команду **Надпись** из меню **Вставка**
- Установите курсор в место вставки надписи на слайде.
- Заполните надпись информацией.

3. Форматирование слайдов.

3.1. Применение шаблона оформления для всех слайдов.

- Выберите команду **‘Применить шаблон оформления’** из меню **Формат**.
- Выберите понравившийся шаблон и нажмите кнопку **Применить** (выбранный шаблон применится ко всем слайдам).

3.2. Изменение шрифта текста на слайде

- Выделите форматлируемый текст
- Выберите команду **Шрифт** из меню **Формат**. Установите параметры форматирования шрифта.

3.3. Изменение шаблона разметки слайда.

- Выберите изменяемый слайд.
- Выберите команду **Разметка слайда** из меню **Формат**.
- Выберите новый шаблон. **ОК**.

4. Настройка анимации на слайдах.

- Выберите настраиваемый слайд.
- Выберите команду **Настройка анимации** из меню **Показ слайдов**.
- Выберите первый объект для анимации в поле **‘Объекты для анимации’** и установите любые параметры анимации. На вкладке **Порядок и время** установите переключатель **‘Анимация’** в положение **автоматически**. На вкладке **Видоизменение** выберите эффекты анимации по своему усмотрению. Для просмотра примененных параметров нажмите кнопку **Просмотр**. **ОК**.
- Продолжите настройку анимации для остальных объектов.

5. Настройка смены слайдов.

- Выберите команду **Смена слайдов** из меню **Показ слайдов**.
- Выберите любой эффект, появляющийся между слайдами.
- Установите смену слайдов **автоматически** или по щелчку мыши, выбрав нужную опцию **‘Продвижение’**.
- Нажмите кнопку **Применить ко всем**, для единообразной смены всех слайдов презентации.

6. Показ презентации.

- Выберите команду **Начать показ** из меню **Показ слайдов**.

7. Режимы вывода информации на экран в Power Point.

- **Обычный** – окно разбивается на две части: слева – список слайдов, справа – содержимое выделенного слайда. Данный режим применяется для создания и форматирования слайда.
- **Сортировщик слайдов** – в окне выводятся последовательно все слайды.

В данном режиме удобно править презентацию, то есть копировать, перемещать, удалять, менять местами слайды.

Переключение в тот или иной режим осуществляется выбором соответствующей команды **Обычный** или **Сортировщик слайдов** из меню **Вид**.

Система оценивания

При оценивании практической работы и устного ответа студента учитывается следующее:

- качество выполнения практической части работы;
- качество оформления отчета по работе;
- качество устных ответов на контрольные вопросы при защите работы; ответов на вопросы, обсуждаемые на семинаре.

Оценка производится по пятибалльной шкале:

- «5» (отлично) – за глубокое и полное овладение содержанием учебного материала, в котором студент свободно и уверенно ориентируется; за умение практически применять теоретические знания и обосновывать свои суждения. Оценка «5» (отлично) предполагает грамотное и логичное изложение ответа.
- «4» (хорошо) – если студент полно освоил учебный материал, владеет научно-понятийным аппаратом, ориентируется в изученном материале, осознанно применяет теоретические знания на практике, грамотно обосновывает ответ, но содержание и форма ответа имеют отдельные неточности.
- «3» (удовлетворительно) – если студент обнаруживает знание и понимание основных положений учебного материала, но допускает неточности в применении теоретических знаний при ответе на практико-ориентированные вопросы; не умеет доказательно обосновать собственные суждения.
- «2» (неудовлетворительно) – если студент имеет разрозненные, бессистемные знания, допускает ошибки в определении базовых понятий, искажает их смысл; не может практически применять теоретические знания.

2. КОС промежуточной аттестации:

КОС экзамена по дисциплине «Информатика»

Экзамен проводится в тестовой форме. Всего в тесте за первый семестр 55 вопросов, за второй семестр 50 вопросов. Студенту задается 15 вопросов, в автоматическом режиме через программу на ПК.

1. Темы для проведения экзамена за 1 семестр:

Тема 1. Архитектура аппаратных средств персональных компьютеров (РС)
Проверяемые компетенции и знания: (ОК 1-9, ПК 1.1, 2.1, 2.3, 3.1, 31)

2. Темы для проведения экзамена за 2 семестр:

Тема 2. Основные понятия автоматизированной обработки информации.
Защита информации.

Проверяемые компетенции и знания: (ОК 1, 2, 4, 5, 8, 9, ПК 1.1, 31)

Тема 3 Основы работы с прикладными программами общего назначения.

Проверяемые компетенции, знания и умения: (ОК 1-7, ПК 1.1, 2.1, 2.3, 3.1, 32, У1)

Тема 4. Основы работы пользователя в операционной среде персонального компьютера.

Проверяемые компетенции, знания и умения: (ОК 1-9, ПК 1.1, 2.1, 2.3, 3.1, 31, 32, У1)

Тема 5 Компьютерные сети

Проверяемые компетенции и знания: (ОК 1, 2, 4, 5, 8, 9, ПК 1.1, 31, 32)

Тест за 1 семестр

Задание №1

Верно ли, что ОЗУ – это быстрая память для хранения текущей программы и данных, и что при выключении компьютера содержимое этой памяти стирается?

Выберите один из 4 вариантов ответа:

1)	Нет
2)	Да
3)	Верно лишь от части
4)	Не знаю

Задание №2

Процессоры содержащие на одном кристалле или в одном корпусе два и более вычислительных ядра называются?

Выберите один из 4 вариантов ответа:

1)	трехядерными
2)	многоядерными
3)	ядерными
4)	однойядерными

Задание №3

Принтер можно использовать для печати:

Выберите один из 4 вариантов ответа:

1)	рисунков
2)	графиков, таблиц
3)	все перечисленное
4)	текстовой информации, чертежей

Задание №4

В качестве красящего вещества в лазерных принтерах используют:

Выберите один из 4 вариантов ответа:

1)		Порошок
2)		Восковую краску, нанесенную на подложку
3)		Жидкие чернила
4)		Восковые мелки

Задание №5

Сложная многослойная печатная плата, к которой подключаются все компоненты компьютера?

Выберите один из 4 вариантов ответа:

1)		Системный блок
2)		Оперативная память
3)		Разъем
4)		Материнская плата

Задание №6

Устройство осуществляющее обработку информации, выполняет команды пользователя и руководит другими частями компьютера

Выберите один из 4 вариантов ответа:

1)		материнская плата
2)		центральный процессор
3)		жесткий диск
4)		сокет

Задание №7

Разъем на материнской плате в который устанавливается процессор?

Выберите один из 4 вариантов ответа:

1)		Гнездо
2)		Конектор
3)		Чипсет
4)		Сокет

Задание №8

Набор микросхем обеспечивающих подключение процессора к оперативной памяти и контролерам периферийных устройств

Выберите один из 4 вариантов ответа:

1)		Шина данных
2)		Чипсет
3)		Процессор
4)		Сокет

Задание №9

Единица измерения тактовой частоты:

Выберите один из 4 вариантов ответа:		
1)		такт
2)		мегагерц
3)		мегабайт
4)		вольт

Задание №10		
Основные характеристики процессора:		
Выберите один из 4 вариантов ответа:		
1)		тактовая частота процессора, разрядность процессора, объем внутренней памяти
2)		тактовая частота, КЭШ-память, скорость передачи информации
3)		информационный объем внешней и оперативной памяти
4)		разрядность шины адреса, разрядность шины данных

Задание №11		
Стандарт определяющий размеры материнской платы для ПК и места для ее крепления к корпусу		
Выберите один из 4 вариантов ответа:		
1)		Сокет
2)		Фактор
3)		Пром-фактор
4)		Форм-фактор

Задание №12		
Тайпинг-это		
Выберите один из 4 вариантов ответа:		
1)		Количество выводов у оперативной памяти
2)		Количество производимых вычислений за единицу времени
3)		Нет правильного ответа
4)		Задержка между отдельными операциями, производимые контролером при обращении в память

Задание №13		
При отключении компьютера информация стирается?		
Выберите один из 4 вариантов ответа:		
1)		из жесткого диска
2)		ни откуда не стирается
3)		из оперативной памяти
4)		из флеш накопителя

Задание №14		
--------------------	--	--

Расшифруйте аббревиатуру ОЗУ

Выберите один из 4 вариантов ответа:

1)		Оперативное запоминающее устройство
2)		Определяющее значение уровня
3)		Очень запоминающее устройство
4)		Определяющая запись установка

Задание №15

Какое из перечисленных устройств не входит в состав системного блока:

Выберите один из 4 вариантов ответа:

1)		жесткий магнитный диск
2)		клавиатура
3)		контроллер для клавиатуры
4)		блок питания

Задание №16

В каком виде принтеров в качестве красителя используется тонер?

Выберите один из 4 вариантов ответа:

1)		В струйном
2)		В матричном
3)		В термосублимационном
4)		В лазерном

Задание №17

Частотой процессора определяется?

Выберите один из 4 вариантов ответа:

1)		Количество выводов на процессоре
2)		Количество процессоров
3)		Количество производимых вычислений за единицу времени
4)		Количество информации поступающей в процессор

Задание №18

Верхнее поле текстового документа для реферата, курсовой работы или дипломного проекта должно быть не менее?

Выберите один из 4 вариантов ответа:

1)		20мм
2)		10мм
3)		1,5мм
4)		15мм

Задание №19

Левое поле текстового документа для реферата, курсовой работы или дипломного проекта должно быть не менее?

Выберите один из 4 вариантов ответа:

1)	10мм
2)	30мм
3)	20мм
4)	15мм

Задание №20

Переносной, портативный жесткий диск, заключенный в специальный бокс для удобства переноса

Выберите один из 4 вариантов ответа:

1)	Внутренний жесткий диск
2)	Флешка
3)	Мини жесткий диск
4)	Внешний жесткий диск

Задание №21

Северный мост на материнской плате осуществляет поддержку:

Выберите один из 4 вариантов ответа:

1)	Жестких дисков и приводов оптических дисков
2)	Звуковой платы и модема
3)	Клавиатуры, мыши, принтеров, сканеров
4)	Системной шины, оперативной памяти, видеоадаптера

Задание №22

Правое поле текстового документа для реферата, курсовой работы или дипломного проекта должно быть не менее?

Выберите один из 4 вариантов ответа:

1)	5
2)	20
3)	15
4)	10

Задание №23

Какого конструктивного элемента нет в OLED-мониторах в отличие от ЖК-мониторов?

Выберите один из 4 вариантов ответа:

1)	Лампы подсветки
2)	Кинескопа
3)	Электронно-лучевой трубки
4)	Корпуса

Задание №24

Главный недостаток твердотельных накопителей SSD?

Выберите один из 4 вариантов ответа:

1)	ограниченное количество циклов перезаписи
2)	большой размер
3)	механическая прочность
4)	низкая скорость чтения записи

Задание №25

Текстовый редактор – это программа, предназначенная для:

Выберите один из 4 вариантов ответа:

1)	работы с изображениями в процессе создания игровых программ
2)	работы с текстовой информацией в процессе делопроизводства, редакционно-издательской деятельности и др.
3)	управления ресурсами компьютера при создании документов
4)	автоматического перевода с символических языков машинные коды.

Задание №26

Центральный процессор входит в состав:

Выберите один из 4 вариантов ответа:

1)	монитора
2)	клавиатуры
3)	нет правильного ответа
4)	системного блока

Задание №27

Какого монитора не существует?

Выберите один из 4 вариантов ответа:

1)	Сенсорные
2)	Электронно лучевые
3)	Жидкокристаллические
4)	Жидкокристаллические лучевые

Задание №28

Архитектура ПК – это:

Выберите один из 4 вариантов ответа:

1)	технические средства преобразования информации
2)	описание работы устройства для ввода информации
3)	внутренняя организация компьютера

4)		технические средства преобразования электрических сигналов
----	--	--

Задание №29

Какие принтеры существуют

Выберите один из 4 вариантов ответа:

1)		Все перечисленные
2)		Лазерные
3)		Матричные
4)		Струйные

Задание №30

Список используемых источников и литературы для реферата, курсовой работы или дипломного проекта печатается через интервал?

Выберите один из 4 вариантов ответа:

1)		2,5 строки
2)		3 строки
3)		1,5 строки
4)		2 строки

Задание №31

Южный мост осуществляет связь процессора и:

Выберите один из 4 вариантов ответа:

1)		Системной шины
2)		Жёстких дисков
3)		Оперативной памяти
4)		Видеокарты

Задание №32

Сканеры бывают:

Выберите один из 4 вариантов ответа:

1)		внутренние и внешние
2)		матричные, струйные и лазерные
3)		горизонтальные (desktop) и вертикальные (tower)
4)		ручные, роликовые и планшетные

Задание №33

При наборе текста в редакторе WORD клавиша Enter используется для:

Выберите один из 4 вариантов ответа:

1)		Перехода на новый абзац
2)		Вставки рисунка
3)		Перехода на новую строку

4)		Перехода на новую страницу
----	--	----------------------------

Задание №34

Устройство предназначенное для печати информации из компьютера на бумагу?

Выберите один из 4 вариантов ответа:

1)		Ламинатор
2)		Принтер
3)		Сканер
4)		Копир

Задание №35

Пользователь может выполнять расчеты с помощью компьютера, не используя:

Выберите один из 4 вариантов ответа:

1)		принтер
2)		процессор
3)		ОЗУ
4)		системную магистраль

Задание №36

Устройство проецирующее изображение на экран посредством сигнала полученного от компьютера, видеомагнитофона, CD или DVD плеера, видеокамеры или телевизионного тюнера

Выберите один из 4 вариантов ответа:

1)		Мультимедийный проектор
2)		Принтер
3)		Монитор
4)		Телевизор

Задание №37

Единица измерения емкости памяти:

Выберите один из 4 вариантов ответа:

1)		Такт
2)		Вольт
3)		Мегавольт
4)		Килобайт

Задание №38

Запоминающее устройство, для хранения кокой либо информации, произвольного доступа, основанной на принципе магнитной записи и является основным накопителем в компьютере

Выберите один из 4 вариантов ответа:

1)		Оперативная память
2)		Флешка
3)		Жесткий диск
4)		Оптический диск

Задание №39

В минимальный состав компьютера входят:

Выберите один из 4 вариантов ответа:

1)		принтер, клавиатура; дискета
2)		системный блок, сканер, монитор
3)		монитор, системный блок, клавиатура
4)		винчестер, «мышь», процессор

Задание №40

Страницы текстового документа для реферата, курсовой работы или дипломного проекта нумеруются?

Выберите один из 4 вариантов ответа:

1)		По центру вверху листа
2)		По центру внизу листа
3)		Слева внизу листа
4)		С права вверху листа

Задание №41

Скорость обработки информации в компьютере зависит:

Выберите один из 4 вариантов ответа:

1)		от тактовой частоты процессора
2)		от ОЗУ
3)		от ПЗУ
4)		от ВЗУ

Задание №42

Что не относится к режиму работы процессора?

Выберите один из 4 вариантов ответа:

1)		обработка вводимых данных
2)		Запись- чтение данных из оперативной памяти
3)		внесение изменений в программное обеспечение
4)		пересылка данных на устройство вывода информации

Задание №43

Очень быстрая внутренняя память процессора, которая используется им как буфер для временного хранения информации, обрабатываемой в конкретные моменты времени.

Выберите один из 4 вариантов ответа:

1)		оперативная память
2)		флеш
3)		жесткий диск
4)		кеш

Задание №44

Порт – это:

Выберите один из 4 вариантов ответа:

1)		контроллер, осуществляющий управление процессом обмена данными и служебными сигналами.
2)		место для подключения внешних устройств
3)		шина, связывающая только два устройства
4)		первичная процессорная шина, обеспечивающая соединение с резидентной кэшпамяти на системной плате

Задание №45

Текст текстового документа для реферата, курсовой работы или дипломного проекта печатается через интервал?

Выберите один из 4 вариантов ответа:

1)		1,5 строки
2)		2 строки
3)		2,5 строки
4)		1 строка

Задание №46

Печатающим элементом в матричных принтерах является:

Выберите один из 4 вариантов ответа:

1)		Лазерный луч
2)		Игла
3)		Сопло
4)		Барабан

Задание №47

Каким шрифтом следует печатать рефераты, курсовые работы и дипломные проекты?

Выберите один из 4 вариантов ответа:

1)		Times New Roman
2)		Любым из перечисленных
3)		Arial
4)		Calibri

Задание №48

Порт PS/2 предназначен для подключения к нему:

Выберите один из 4 вариантов ответа:		
1)		Клавиатур и мышей
2)		Жёстких дисков
3)		Принтеров и сканеров
4)		Видеокамер

Задание №49		
В каком виде принтера используется принцип печати чернильными каплями?		
Выберите один из 4 вариантов ответа:		
1)		В термосублимационном
2)		В лазерном
3)		В матричном
4)		В струйном

Задание №50		
Устройство которое занимается расчетами выводимого изображения, освобождая от этой обязанности центральный процессор		
Выберите один из 4 вариантов ответа:		
1)		Сетевой процессор
2)		Графический процессор
3)		Центральный процессор
4)		Оперативный процессор

Задание №51		
Какую функцию выполняют периферийные устройства?		
Выберите один из 4 вариантов ответа:		
1)		управление работой компьютера
2)		хранение информации
3)		ввод-вывод информации
4)		обработку информации

Задание №52		
Нижнее поле текстового документа для реферата, курсовой работы или дипломного проекта должно быть не менее?		
Выберите один из 4 вариантов ответа:		
1)		10мм
2)		15мм
3)		20мм
4)		30мм

Задание №53		
--------------------	--	--

Компьютерный блок питания не выполняет:		
Выберите один из 4 вариантов ответа:		
1)		Фильтрация незначительных электрических помех
2)		Преобразование напряжения до заданных значений
3)		Обеспечение бесперебойной работы в случае отключения питания
4)		Обеспечение всех устройств электрической энергией

Задание №54		
В каком из видов мониторов используется электронная пушка?		
Выберите один из 4 вариантов ответа:		
1)		Плазменных панелях
2)		В жидкокристаллических
3)		В OLED-мониторах
4)		На основе электронно-лучевой трубки

Задание №55		
Сканер - это устройство, которое		
Выберите один из 4 вариантов ответа:		
1)		создаёт цифровую копию изображения объекта
2)		печатает копию объекта
3)		отражает световой сигнал от объекта на преобразователь света
4)		принимает / передаёт световой сигнал от объекта

Таблица результатов правильных ответов

#1 (1 б.)	3
#2 (1 б.)	1
#3 (1 б.)	2
#4 (1 б.)	4
#5 (1 б.)	4
#6 (1 б.)	2
#7 (1 б.)	2
#8 (1 б.)	3
#9 (1 б.)	2
#10 (1 б.)	1
#11 (1 б.)	3
#12 (1 б.)	4
#13 (1 б.)	4
#14 (1 б.)	2
#15 (1 б.)	3
#16 (1 б.)	2
#17 (1 б.)	4

#18 (1 б.)	3
#19 (1 б.)	1
#20 (1 б.)	2
#21 (1 б.)	1
#22 (1 б.)	4
#23 (1 б.)	2
#24 (1 б.)	2
#25 (1 б.)	2
#26 (1 б.)	4
#27 (1 б.)	1
#28 (1 б.)	2
#29 (1 б.)	4
#30 (1 б.)	1
#31 (1 б.)	1
#32 (1 б.)	1
#33 (1 б.)	1
#34 (1 б.)	3
#35 (1 б.)	3
#36 (1 б.)	1
#37 (1 б.)	2
#38 (1 б.)	4
#39 (1 б.)	1
#40 (1 б.)	4
#41 (1 б.)	3
#42 (1 б.)	1
#43 (1 б.)	3
#44 (1 б.)	2
#45 (1 б.)	1=4, 2=3, 3=1, 4=2, 5=5
#46 (1 б.)	4
#47 (1 б.)	3
#48 (1 б.)	3
#49 (1 б.)	1
#50 (1 б.)	4

3. Система оценивания:

Количество правильных ответов	%	Оценка
14-15	90-100	5 (отлично)
12-13	70-89	4 (хорошо)
10-11	50-69	3(удовлетворительно)
1-9	0-49	2 (неудовлетворительно)

Дисциплина ЕН.03 «Экология»:

1. КОС текущего контроля:

КОС оценки остаточных знаний

**по дисциплине «Экология»
Пояснительная записка**

Пояснительная записка

Цель: определение уровня знаний студентов, полученных в процессе обучения на занятиях по дисциплине «Экология» за 2022-2023 учебный год.

Форма проверки остаточных знаний: устный опрос, тестирование, лабораторно- практические работы

Продолжительность: 15 минут - 30 минут

Проверка остаточных знаний студентов содержит вопросы по всем темам дисциплины «Экология». Практические и лабораторные работы выполняются в группах по 2-3 человека.

Компетенции, формирование которых проверяются тестом остаточных знаний:

Профессиональные компетенции:

Код	Наименование результата обучения
ПК 1.1	Выполнять операции по осуществлению перевозочного процесса с применением современных технологических разработок управления перевозками.
ПК 1.2	Организовывать работу персонала по выполнению требований обеспечения безопасности перевозок и выбору оптимальных решений при работах в условиях нестандартных и аварийных ситуаций.
ПК 2.2	Обеспечивать безопасность движения и решать профессиональные задачи посредством применения нормативно-правовых документов.
ПК 2.3	Организовывать работу персонала по технологическому обслуживанию перевозочного процесса.
ПК 3.3	Применять в профессиональной деятельности основные положения, регулирующие взаимоотношения пользователей транспорта и перевозчика.

Общие компетенции:

Код	Наименование результата обучения
ОК 1	Выбирать способы решения задач профессиональной деятельности применительно к различным контекстам;

ОК 2	Использовать современные средства поиска, анализа и интерпретации информации и информационные технологии для выполнения задач профессиональной деятельности;
ОК 4.	Планировать и реализовывать собственное профессиональное и личностное развитие, предпринимательскую деятельность в профессиональной сфере, использовать знания по финансовой грамотности в различных жизненных ситуациях;
ОК 5.	Эффективно взаимодействовать и работать в коллективе и команде;
ОК 6.	Осуществлять устную и письменную коммуникацию на государственном языке Российской Федерации с учетом особенностей социального и культурного контекста;
ОК 7.	Проявлять гражданско-патриотическую позицию, демонстрировать осознанное поведение на основе традиционных общечеловеческих ценностей, в том числе с учетом гармонизации межнациональных и межрелигиозных отношений, применять стандарты антикоррупционного поведения;
ОК 8.	Содействовать сохранению окружающей среды, ресурсосбережению, применять знания об изменении климата, принципы бережливого производства, эффективно действовать в чрезвычайных ситуациях;
ОК 9.	Использовать средства физической культуры для сохранения и укрепления здоровья в процессе профессиональной деятельности и поддержания необходимого уровня физической подготовленности;

Знания:

Код	Наименование
З-1	Знание основных экологических законов функционирования и развития системы «общество- природа», основных законов охраны среды жизни и устойчивого развития системы «Общество-природа»
З-2	принципы и функции управления техносферной безопасностью, а также специфику планирования работ в системе управления
З-3	Знание условий устойчивого состояния экосистем и причины возникновения экологического кризиса.
З-4	Знать о природных ресурсах России и региона, а также о мониторинге окружающей среды
З-5	Знание правовых вопросов в своей общественной и практической деятельности, отвечающих за техносферную безопасность.

Умения:

Код	Наименование
-----	--------------

У-1	Умение оценивать экологическую обстановку и острые экологические ситуации с позиции соблюдения экологических законов
У-2	Умение прогнозировать развитие экологических ситуаций, исходя из реально существующих экологических законов.
У-3	Умение разрабатывать комплекс природоохранных мероприятий по улучшению существующей экологической обстановки, исходя из экологической обстановки.
У-4	Использовать полученные знания в своей общественной и практической деятельности

Примерный перечень вопросов для устного опроса

Раздел 1. Тема 1.1. Техносфера. Проверяемые компетенции, знания и умения (ОК: 2,4 ПК: 2.2, 2.3. 31,2,3,4,5, У:1,4)

Вопросы:

1. Что такое атмосфера?
2. Расскажите о составе атмосферы
3. Состав атмосферы.
4. Назовите газы, относящиеся к теплителям атмосферы Земли
5. Что такое парниковый эффект
6. Функции озона. Расскажите об опасных и защитных функциях озона.

Тема 1.2. Техносферная безопасность. Проверяемые компетенции, знания и умения (ОК: 2,4 ПК: 2.2, 2.3. 31,2,3,4,5, У:1,4)

Вопросы:

1. Дайте определение, что такое «техносферные опасности».
2. Что такое «техносферная безопасность».
4. Опишите алгоритм управления ТБ.
5. Перечислите методы управления ТБ.
6. Назовите функциональные системы обеспечения ТБ

Тема 1.3. Природоохранный потенциал. Проверяемые компетенции, знания и умения (ОК: 2,4 ПК: 2.2, 2.3. 31,2,3,4,5, У:1,2,4)

Ориентировочные тесты:

Время проведения тестирования: 15-30 минут. Тест проводится в трёх вариантах.

Вариант №1

1. В переводе с греческого термин «экология» означает: logos – наука, и oikos –
 - 1) чистый
 - 2) дом

- 3) природа
2. Термин «экология» предложил в 1866 г.
 - 1) Дарвин
 - 2) Виноградов
 - 3) Геккель
3. Группа организмов различных видов проживающих на общей территории и взаимодействующих между собой называется
 - 1) биогеоценоз
 - 2) экологическая система
 - 3) популяция
4. Три биоцикла: суша, море и внутренние водоемы – образуют
 - 1) атмосферу
 - 2) литосферу
 - 3) биосферу
5. К абиотическим факторам среды относят
 - 1) факторы неживой природы
 - 2) симбиоз
 - 3) факторы, связанные с деятельностью
6. К биотическим факторам среды относят
 - 1) факторы неживой природы
 - 2) симбиоз
 - 3) факторы, связанные с деятельностью
7. Консументы в биогеоценозе
 - 1) преобразуют солнечную энергию
 - 2) разлагают остатки органических веществ
 - 3) потребляют готовые органические вещества
8. Повышение температуры в нижних слоях современной атмосферы получило название
 - 1) кислотные дожди
 - 2) парниковый эффект

3) экологический кризис

9. Какой из процессов является следствием выбросов в атмосфере оксидов азота и серы

- 1) кислотные дожди
- 2) смог
- 3) парниковый эффект

10. Какой из процессов является следствием выбросов в атмосферу фреонов

- 1) смог
- 2) разрушение озонового слоя
- 3) парниковый эффект

11. «Парниковый эффект» вызывает накопление в атмосфере

- 1) SO_2
- 2) NO_2
- 3) CO_2

12. Загрязнение природной среды живыми организмами, вызывающими у человека различные заболевания

- 1) биологическими
- 2) шумовыми
- 3) химическими

13. Естественный шумовой фон составляет

- 1) 30дБ
- 2) 60дБ
- 3) 80дБ

14. Организмы второго трофического уровня называются

- 1) первичными консументами
- 2) редуцентами
- 3) первичными продуцентами

15. Мертвое органическое вещество

- 1) детрит
- 2) продуцент

3) редуцент

16. Сколько ежегодно в атмосферу вырабатывается твердых веществ

1) 1000 млн.т

2) 500 млн. т

3) 200 млн.т

17. В каком году было введено понятие мониторинг в науку

1) 1994 г.

2) 1987 г.

3) 1972 г.

18. В каком состоянии находится озон в озоновой сфере

1) спокойном

2) разряженном

3) заряженном

19. Что относится к источнику разряжения озонового слоя

1) коррозия металла

2) окисление почвы

3) аэрозоли

20. Первичные консументы – это

1) бактерии

2) плотоядные организмы

3) травоядные животные

Эталон ответов на тестирование

№ Задания	Ответ	№ Задания	Ответ	№ Задания	Ответ	№ Задания	Ответ
1	2	6	3	11	3	16	3
2	3	7	3	12	1	17	3
3	1	8	2	13	3	18	2
4	3	9	1	14	1	19	3
5	1	10	2	15	1	20	3

оценка проводится по следующей шкале:

За каждый правильный ответ – 1 балл

Шкала оценивания

Количество правильных ответов	%	Оценка
19-20	90-100	5 (отлично)
16-18	70-89	4 (хорошо)
10-15	50-69	3(удовлетворительно)
1-9	0-49	2 (неудовлетворительно)

Тема 1.4.

Природные ресурсы и рациональное природопользование.

Проверяемые компетенции, знания и умения

(ОК: 2,4 ПК: 2.2, 2.3. 31,2,3,4,5, У:1,4)

Вопросы:

1. Что подразумевает рациональное природопользование?
2. К каким природным ресурсам относятся полезные ископаемые недр планеты
3. К чему приводит вырубка лесных массивов приводит?
4. Чем вызван недостаток питьевой воды вызван.
5. Какие компоненты никогда не будут входить в круг охраняемой законом естественной среды обитания? (1.) космическое пространство; 2)природные комплексы и объекты; 3) элементы природы, представляющие ценность для общества и природы;
6. Какие природные ресурсы относятся к исчерпаемым?
7. Примером рационального природопользования является: (ответ обоснуйте)
 - а) захоронение токсичных отходов в густонаселённых районах
 - б) сплав леса по рекам
 - в) добыча угля открытым способом
 - г) создание лесополос в степной зоне
8. Какие пути решения проблем рационального природопользования на Ваш взгляд являются целесообразными?
9. Официальный документ, содержащий свод сведений о редких и находящихся по угрозой исчезновения растений и животных, называется
10. Какие полезные ископаемые относятся к возобновляемым ресурсам?

Тема 1.5. Загрязнение окружающей среды токсичными и радиоактивными веществами. Проверяемые компетенции, знания и умения (ОК: 2,4 ПК: 2.2, 2.3. 31,2,3,4,5, У:1,3,4)

- 1.Что такое "Парниковый эффект"?
2. Факторы, вызывающие загрязнение окружающей среды, связанные с деятельностью человека, называют

3. Экологический кризис отличается от экологической катастрофы:
4. Что такое экологический мониторинг
5. К каким заболеваниям человека приводит радиоактивное загрязнение природной среды
6. Какой из процессов является следствием выбросов в атмосфере оксидов азота и серы
7. Назовите период, когда стали частичным локальные и региональные экологические катастрофы, вызванные радиоактивными загрязнением среды?
8. Чем опасны кислотные дожди для почвы? **И с чем они связаны?**
9. Какое влияние оказывает авиация на экологическую обстановку?
10. Почему экология тесно связана с медициной?

Раздел 2. Тема 2.1. Государственные и общественные мероприятия по предотвращению разрушающих воздействий на природу (ОК: 2,4 ПК: 2.2, 2.3. 31,2,3,4,5, У:1,2,3,4)

1. Какова сфера деятельности организации ЮНЕСКО?
2. назовите памятники ЮНЕСКО в Дальневосточном Федеральном округе.
3. Какова ответственность за экологическое правонарушение?
4. Перечислите составные части экологического права, источники и средства его обеспечения.
5. Что относят к объектам экологического права?
6. Назовите виды экологического контроля.
7. Перечислите права, обязанности и ответственность государственных инспекторов в области охраны окружающей среды.
8. В чем заключается суть экономического механизма природопользования?
9. Назовите основные источники международного права.

Тема 2.2. Юридическая и экономическая ответственность предприятий, загрязняющих окружающую среду.

Проверяемые компетенции, знания и умения (ОК: 2,4 ПК: 2.2, 2.3. 31,2,3,4,5, У:1,4)

Вопросы:

1. Классификация ЧС.
2. Основные принципы защиты населения и территорий от ЧС.
3. Что такое авария?
4. Что такое экологическое право?
5. Согласно какому ФЗ предприятия несут ответственность за несоблюдение экологических норм?
6. Перечислите виды юридической ответственности предприятий.

7. Виды административной ответственности за экологические правонарушения.

Примерный перечень лабораторных работ.

Лабораторно-практическая работа № 1

Тема: Антропогенные факторы среды и влияние их на организм человека (влияние выхлопных газов автомобиля на организм человека).

Цель: ознакомление с основными видами антропогенных загрязнений окружающей среды.

Материалы и оборудование: тетрадь для практических работ, ручка, карандаш, линейка, теоретические положения.

Ход работы:

Теоретические положения

Антропогенные факторы среды – это факторы, возникновение которых обусловлено хозяйственной или иной деятельностью человека.

Наибольшую опасность для человека и животных представляют экотоксиканты.

Экотоксиканты – вредные химические вещества, загрязняющие окружающую среду и отравляющие находящиеся в ней живые организмы. Основными источниками их поступления являются: предприятия химической, нефтеперерабатывающей, металлургической, деревообрабатывающей, топливной и других промышленных отраслей; различные виды транспорта (особенно автомобильный, авиационный); ТЭЦ и другие энергетические установки; сельскохозяйственное производство (минеральные удобрения, пестициды); АЭС и предприятия, использующие атомную энергию и т. д.

Среди десяти наиболее опасных веществ и факторов воздействия следует назвать тяжелые металлы (Hg, Co, Mo, Pb, Cd, As, Zn, Cu, и др.), летучие органические соединения, формальдегид, пестициды, побочные продукты сгорания (CO, CO₂, NO₂, YO₂ и др.), ядовитые и канцерогенные вещества в продуктах питания, пыль, асбест, бактерии, радиацию.

В настоящее время наряду с автотранспортом стоит авиационный транспорт, который также является одним из основных загрязнителей атмосферы оксидами азота и угарным газом, содержащимися в выхлопных газах.

Основным источником загрязнения приземного слоя воздуха в районе аэропортов является эмиссия авиационных двигателей во время взлетно-посадочного цикла воздушных судов. За счет эмиссии в нижние слои атмосферы поступает более половины (около 55%) общего количества вредных веществ, загрязняющих воздух в зоне аэропортов.

В составе выхлопных газов воздушных судов присутствуют в значительных количествах такие токсичные компоненты, как окись углерода

СО (угарный газ), различные углеводороды C_nH_m , окислы азота NO_x и сернистый газ SO_2 . Годовой объем выбросов самолетами упомянутых веществ в аэропортах России составлял в начале XXI века около 50 тыс. т, в том числе 29 тыс. т СО, 11 тыс. т C_nH_m , 8 тыс. т NO_x и 2 тыс. т SO_2 .

Данные вещества, загрязняющие воздух в зоне аэропортов, оказывают существенное негативное воздействие на людей и окружающую среду.

Угарный газ СО обладает ярко выраженным отравляющим действием. Он вступает в реакцию с гемоглобином крови, образуя карбоксигемоглобин. Данное химическое соединение, в отличие от гемоглобина, не способно переносить кислород от органов дыхания к тканям. В результате нарушается газообмен, наступает кислородное голодание, что вызывает патологические изменения в функционировании всех систем организма.

Аналогичными свойствами обладает и двуокись азота NO_2 . В больших концентрациях СО и NO_2 опасны для жизни.

Сернистый газ SO_2 оказывает негативное воздействие на слизистую оболочку дыхательных путей. Он также губителен для многих видов растений. Соединяясь с влагой воздуха, сернистый газ может образовывать ядовитый туман, состоящий из мельчайших капель серной кислоты.

Подобным образом могут вести себя и окислы азота NO_x , формируя туман из капель азотной кислоты. Образование в атмосфере из окислов серы и азота соответствующих кислот приводит также к выпадению кислотных осадков и подкислению окружающей среды, что отрицательно сказывается на жизнедеятельности флоры и фауны.

Среди углеводородов C_nH_m имеются вещества, наделенные канцерогенными свойствами (например, бензопирен). Некоторые углеводороды обладают резким неприятным запахом, оказывают раздражающее воздействие на слизистую оболочку дыхательных путей.

Под действием солнечного света углеводороды вступают в фотохимические реакции с окислами азота. В результате образуется множество вредных и токсичных веществ (разнообразные перекиси, озон и др.). Они ускоряют коррозию различных материалов, отрицательно действуют на растительность, приводят к образованию ядовитого смога фотохимического (лос-анджелесского) типа. Смог не только разрушает конструкции, здания и сооружения, приводит к деградации растительности, но и вызывает массовые легочные и другие заболевания среди населения.

В выхлопных газах авиационных двигателей содержатся и мельчайшие твердые аэрозольные частицы, состоящие в основном из сажи (копоти). Выброс самолетами частиц сажи приводит к задымлению воздуха и к уменьшению видимости в районе аэропорта. Задымление воздуха наносит и

эстетический ущерб, поскольку частицы сажи оседают на зданиях, конструкциях, сооружениях и растительности. Кроме того, содержащиеся в воздухе мелкие частицы сажи вызывают заболевания дыхательных путей и легких.

Наряду с рассмотренными загрязняющими воздух веществами в выхлопных газах авиационных двигателей присутствуют в менее значительных количествах и другие токсичные примеси, многие из которых наносят существенный вред здоровью людей.

Задание 1. Дать определения следующим понятиям:

1. Антропогенные факторы среды
2. Экоотоксиканты, основные источники их поступления.
3. Что такое эмиссия?
4. Что является основным источником загрязнения атмосферного воздуха в районе аэродрома?
5. Какой токсический компонент, содержащийся в выхлопных газах самолётов, оказывает разрушительное влияние на озоновый слой атмосферы?
6. Функции озонового слоя.

Задание №2

Опишите, как влияют вредные газы на здоровье человека содержащиеся в:..

- эмиссии самолётов;
- в выхлопных газах от автомобилей наземных служб аэропортов.

Результаты записать в тетрадь в виде таблицы.

Токсичные вещества	Влияние на атмосферу (гидросферу) Земли	Влияние на здоровье человека	Рекомендации по уменьшению вредоносных выбросов
Окислы Азота			
Угарный газ			
Сернистый газ			

Вывод:

Лабораторно-практическая работа № 2

Тема: Автомобильный транспорт, как главная экологическая проблема мира.
Пути решения экологических проблем

Цель: выяснить основные экологические проблемы Хабаровского края связанные с автомобильным транспортом и определить доступные пути на данном этапе.

Материалы и оборудование: мультимедийный проектор, экран на штативе, бюллетени мониторинга (Дальневосточного Центра мониторинга

окружающей среды), тетрадь для практических работ, ручки, карандаши, учебные материалы.

Ход работы:

Теоретические положения:

Влияние на человека отработавших газов автомобилей.

Во многих странах, и в первую очередь индустриально развитых и густонаселенных, нарастает загрязнение поверхности Земли механическими примесями в виде золы, пыли, шлаков. Такое загрязнение особенно велико в районах размещения крупных транспортных узлов.

При сжигании в автотранспортных установках топлива, в воздух выбрасывается с продуктами сгорания и сернистый ангидрид, который, соединяясь с атмосферной влагой, образует сернистую и серную кислоты, попадающие, в конечном счете и в почву, и в воду. Подобные агрессивные вещества оказывают сильное вредное влияние, прежде всего, на растительный мир, угнетая леса на больших территориях. Скапливаясь в воздухе, они угрожают также животному миру и человеку, интенсивно разрушают металлические конструкции, лакокрасочные покрытия, бетонные и каменные сооружения. Большой вред наносится зданиям, мостам, архитектурным памятникам и другим сооружениям.

Доля отработавших газов автомобилей в загрязнении атмосферного воздуха больших городов изменяется в зависимости от времени и пропорциональна интенсивности движения транспортных средств. Минимальная концентрация вредных веществ наблюдается в ночные часы, когда их содержание в воздухе в несколько раз меньше, чем днем. Максимальная концентрация отмечается в часы пик. Атмосфера улиц самоочищается в результате проветривания. При одной и той же интенсивности движения большее загрязнение воздуха отмечается в районах плотно застроенных высокими зданиями, и вдоль дорог с узкой проезжей частью.

В автомобильных двигателях химическая энергия топлива преобразуется в тепловую, а затем в механическую работу. Процесс высвобождения химической энергии реализуется посредством горения, при котором реагенты энергоносителя соединяются с кислородом. В продуктах окислительных реакций содержатся: оксид углерода, оксиды азота, оксиды серы, углеводороды, альдегиды, соединения свинца, бенз(а)пирен, оксиды серы, углеводороды и другие побочные продукты горения.

В транспортном машиностроении в той или иной степени используется ртуть. Заражение среды обитания ртутью представляет большую опасность. Установлено, что ртуть, не только расстраивает здоровье, но и нарушает генетический аппарат, оказывая отрицательное воздействие на последующие поколения.

Транспорт - один из крупнейших потребителей пресной воды. Большое количество воды используется всеми видами транспорта для различных

технологических и технических целей (охлаждение двигателя, жидкости для мойки и пр.).

По воздействию на организм человека компоненты отработавших газов подразделяются на:

Токсичные – оксид углерода, оксиды азота, оксиды серы, углеводороды, альдегиды, соединения свинца;

Канцерогенные – бенз(а)пирен;

Раздражающего действия – оксиды серы, углеводороды.

Влияние перечисленных компонентов отработанных газов на организм человека зависит от их концентрации в атмосфере и продолжительности действия.

Оксид углерода при вдыхании попадает в кровь и образует комплексное соединение с гемоглобином – карбоксигемоглобин. Оксид углерода реагирует с гемоглобином в 210 раз быстрее, чем кислород, что приводит к развитию кислородной недостаточности. Признаками кислородной недостаточности являются нарушения в ЦНС, поражения дыхательной системы, снижение остроты зрения. Увеличенные среднесуточные концентрации оксида углерода способствуют возрастанию смертности лиц с сердечно – сосудистыми заболеваниями.

Оксид углерода в воздухе в зависимости от степени концентрации вызывает слабое отравление через 1 ч (концентрация $C=0,05$ об.%), потерю сознания через несколько вдохов ($C=1$ об.%).

Из оксидов азота наибольшую опасность представляет *диоксид азота* NO_2 . Воздействие оксидов азота на человека приводит к нарушению функций легких и бронхов. Воздействию оксидов азота в большей степени подвержены дети и люди, страдающие сердечно – сосудистыми заболеваниями.

Оксиды азота в воздухе в зависимости от концентрации вызывают раздражение слизистых оболочек носа и глаз ($C=0,001$ об.%), начало кислородного голодания ($C=0,001$ об.%), отек легких ($C=0,008$ об.%).

Сернистый ангидрид в воздухе даже в относительно низких концентрациях увеличивает смертность от сердечно – сосудистых заболеваний, способствует возникновению бронхитов, астмы и других респираторных заболеваний.

Углеводороды в результате фотохимических реакций с оксидами азота образуют смог. *Бенз(а)пирен*, попадая в организм человека, постепенно накапливается до критических концентраций и стимулирует образование злокачественных опухолей.

Сажа не представляет непосредственной опасности для человека. Сажа является адсорбентом канцерогенных веществ и способствует усилению влияния других токсических компонентов, например сернистого ангидрида.

Свинец способен накапливаться в организме, попадая в него через дыхательные пути, с пищей и через кожу. Поражает ЦНС и цветочворные органы.

В первую очередь воздействию токсических составляющих отработавших газов подвергается водитель автомобиля. Анализ воздуха в кабинах транспортных средств показал, что концентрация оксида углерода (особенно в кабинах грузовых автомобилей) может превышать предельно допустимые нормы.

Выбросы SO_2 являются причиной выпадения сернокислотных осадков, способствующих закислению почвы, воды и разрушению облицовки зданий. Возрастание концентрации оксида углерода опасно возникновением парникового эффекта, который приводит к возрастанию температуры воздуха у поверхности Земли.

Воздействие пыли на организм человека зависит от ее дисперсности, твердости частиц, формы пылинок и т. д. Мелкодисперсная пыль наиболее опасна, потому что оседает в легких и бронхах и при длительном вдыхании приводит к возникновению профессиональных заболеваний. *Особенно опасны для организма кислотосодержащие аэрозоли, адсорбирующие канцерогенные вещества.* Первые нарушают кислотное равновесие тканевых клеток; вторые, постепенно накапливаясь в организме, могут явиться причиной возникновения злокачественных опухолей.

- Отказ от этилированного бензина для исключения выбросов соединений свинца и уменьшения непредельных углеводородов. Переход на газ или неэтилированный бензин (токсичность при этом снижается в 18-22 раза), повышение полноты сгорания за счет автоматического управления процессом, специальных систем и регулировок. Это сказывается и на расходе бензина. Уже сегодня в Японии достигнут уровень 2,5 л на 100 км.
- Решение вопросов по созданию электротранспорта, в т.ч. по величине пробега с одной зарядки и снижению выбросов от аккумуляторных батарей. Перевод общественного транспорта на электрическую тягу там, где нет дефицита энергии (метро, троллейбусы и др.)

Загрязнение среды соединениями свинца вызывает все большее опасение, прежде всего за счет именно автотранспорта. Отказ от этилированного бензина может снизить загрязнение соединениями свинца в несколько раз. Значительна роль архитектурно-планировочных мероприятий и зеленых насаждений в снижении количества и уменьшении вредности выбросов. Дороги с интенсивным движением следует выносить за пределы жилых и рекреационных зон или хотя бы защищать эти зоны «зеленым щитом» от загазованности. Даже однорядная высадка деревьев с кустарниками (высотой 1,5 м) на ширине 3-4 м снижает уровень загазованности на 10-15%, а при 4-х рядах шириной 30-50 м - на 60-70%. В НИИ им. Курчатова подсчитано, что во избежание губельного «парникового эффекта» нужно уменьшить сжигание органического топлива в 2 раза за ближайшие 20 лет. Но того же эффекта можно добиться увеличением площади зеленых насаждений на 1-2 млн. км² при стабилизации сжигаемой массы на сегодняшнем уровне.

Определяющее внимание транспорта на состояние окружающей среды требует особого внимания к применению новых экологически чистых видов топлива. К ним относится, прежде всего, сжиженный или сжатый газ.

Важность этого вопроса для России подтверждается тем, что на уровень федерального закона вынесен законопроект «Об использовании природного газа в качестве моторного топлива», вызвавший очень большой интерес не только у специалистов транспорта, но и у экологов.

В мировой практике в качестве моторного топлива наиболее широко используется сжатый природный газ, содержащий не менее 85% метана. В меньшей степени распространено применение попутного нефтяного газа, представляющую собой смесь, преимущественно - пропана и бутана. Следует отметить, что природный газ, в отличие от нефтяного газа, не токсичен.

Особо следует остановиться на выбросах углеводородов, которые претерпевают в атмосфере фотохимическое окисление под действием ультрафиолетового облучения. Продукты этих окислительных реакций образуют так называемый смог. В бензиновых двигателях основное количество углеводородов приходится на этан и этилен, а в газовых - на метан. Легче всего под воздействием ультрафиолетового излучения окисляются непредельные углеводороды, такие, как этилен.

Задание 1. Описать влияние на человека отработавших газов автомобилей.

Задание 2. Влияние пыли на здоровье человека.

Часть 2.

1. Выбрать участок автотрассы вблизи учебного заведения длиной 0,5 – 1 км, имеющий хороший обзор.

2. Определите число единиц автотранспорта, проходящего по участку в течение 20 минут. Получив у преподавателя, расчетные данные по длине участка приступайте к вычислениям. При этом заполняйте таблицу:

Количество выбросов вредных веществ, поступающих от автотранспорта в атмосферу, может быть оценено расчетным методом. Исходными данными для расчета количества выбросов являются:

1. число единиц автотранспорта, проезжающего по выделенному участку автотрассы в единицу времени;
2. нормы расхода топлива автотранспортом (средние нормы расхода топлива автотранспортом при движении в условиях города приведены в таблице).

Нормы расхода топлива

Виды автомобилей	Удельный расход топлива (Ут), л на 1 км):	Расход топлива на 100 км,л
Легковые автомобили	0,09 – 0,13	0,9-13
Автобусы	0,38 – 0,44	38-44

Грузовые автомобили	0,31 – 0,34	31-34
---------------------	-------------	-------

Обработка результатов и выводы:

Виды автомобилей	Количество за 30 мин	Общее кол-во выявленных автомобилей	Общее количество сожжённого топлива	Массовый выброс загрязняющих веществ
Легковые				
Автобусы				
Грузовые				

Таблица 1. Выброс для различных видов автотранспорта

Тип транспорта	Загрязняющее вещество					
	Оксид углерода	Диоксид азота	Углево дороды	Диоксид серы	Свинец	Сажа
Легковые	19,8	1,4	3,5	0,1	0,03	-
Грузовые бензиновые	63,7	2,7	6,4	0,3	0,04	-
Грузовые дизельные	2,9	6,2	1,6	1,5	-	0,4
Автобусы дизельные	5,3	10,9	1,7	1,5	-	0,7

1. Расчёт массы выделившихся вредных веществ (m, г) по формуле:

$$m = \frac{V \cdot M}{22,4}$$

где M – молекулярная масса вещества, V - объём выбросов

2. Рассчитать массовый выброс загрязняющих веществ по формуле:

$$M_v = P_v \cdot L_{\text{общ}} \cdot 10^{-6}$$

где P_v – приведенный пробеговый выброс г/км, который определятся с учётом технического состояния автомобиля и изменения выбросов загрязняющих веществ при движении по территории населённых пунктов (таблица 1).

L_{общ} - общее количество выявленных автомобилей.

Результаты расчётов занести в таблицу.

Выводы:

2. КОС промежуточной аттестации:

КОС Дифференцированного зачета

по дисциплине «Экология»

Пояснительная записка

Цель дифференцированного зачета: определение уровня знаний студентов, полученных в процессе обучения на занятиях по дисциплине «Экология»

Продолжительность: 90 минут. Зачёт выполняется письменно, состоит из двух частей: 1 - контрольные вопросы; 2- тест. Итоговая оценка складывается из средней арифметической суммы результатов двух частей.

Компетенции, формирование которых проверяется данным зачетом:

Профессиональные компетенции:

Компетенции, формирование которых проверяются тестом остаточных знаний:

Профессиональные компетенции:

Код	Наименование результата обучения
ПК 1.1	Выполнять операции по осуществлению перевозочного процесса с применением современных информационных технологий управления перевозками.
ПК 1.4	Организовывать работу персонала по обеспечению безопасности перевозок и выбору оптимальных решений при работах в условиях нестандартных и аварийных ситуаций
ПК 2.2	Обеспечивать безопасность движения и решать профессиональные задачи посредством применения нормативно-правовых документов.
ПК 3.3	Применять в профессиональной деятельности основные положения, регулирующие взаимоотношения пользователей транспорта и перевозчика.

Общие компетенции:

Код	Наименование результата обучения
ОК 1	Выбирать способы решения задач профессиональной деятельности применительно к различным контекстам;
ОК 2	Использовать современные средства поиска, анализа и интерпретации информации и информационные технологии для выполнения задач профессиональной деятельности;

ОК 4.	Планировать и реализовывать собственное профессиональное и личностное развитие, предпринимательскую деятельность в профессиональной сфере, использовать знания по финансовой грамотности в различных жизненных ситуациях;
ОК 5.	Эффективно взаимодействовать и работать в коллективе и команде;
ОК 6.	Осуществлять устную и письменную коммуникацию на государственном языке Российской Федерации с учетом особенностей социального и культурного контекста;
ОК 7.	Проявлять гражданско-патриотическую позицию, демонстрировать осознанное поведение на основе традиционных общечеловеческих ценностей, в том числе с учетом гармонизации межнациональных и межрелигиозных отношений, применять стандарты антикоррупционного поведения;
ОК 8.	Содействовать сохранению окружающей среды, ресурсосбережению, применять знания об изменении климата, принципы бережливого производства, эффективно действовать в чрезвычайных ситуациях;
ОК 9.	Использовать средства физической культуры для сохранения и укрепления здоровья в процессе профессиональной деятельности и поддержания необходимого уровня физической подготовленности;

Знания:

Код	Наименование
З-1	Знание основных экологических законов функционирования и развития системы «общество- природа», основных законов охраны среды жизни и устойчивого развития системы «Общество-природа»
З-2	принципы и функции управления техносферной безопасностью, а также специфику планирования работ в системе управления
З-3	Знание условий устойчивого состояния экосистем и причины возникновения экологического кризиса.
З-4	Знать о природных ресурсах России и региона, а также о мониторинге окружающей среды
З-5	Знание правовых вопросов в своей общественной и практической деятельности, отвечающих за техносферную безопасность.

Умения:

Код	Наименование
У-1	Умение оценивать экологическую обстановку и острые экологические ситуации с позиции соблюдения экологических

	законов
У-2	Умение прогнозировать развитие экологических ситуаций, исходя из реально существующих экологических законов.
У-3	Умение разрабатывать комплекс природоохранных мероприятий по улучшению существующей экологической обстановки, исходя из экологической обстановки.
У-4	Использовать полученные знания в своей общественной и практической деятельности

Примерный перечень вопросов для проведения дифференцированного зачета:

Раздел 1. Тема 1.1. Техносфера. Проверяемые компетенции, знания и умения (ОК: 2,4 ПК: 2.2, 2.3. 31,2,3,4,5, У:1,4)

Тема 1.2. Техносферная безопасность. Проверяемые компетенции, знания и умения (ОК: 2,4 ПК: 2.2, 2.3. 31,2,3,4,5, У:1,4)

Тема 1.3. Природоохранный потенциал. Проверяемые компетенции, знания и умения (ОК: 2,4 ПК: 2.2, 2.3. 31,2,3,4,5, У:1,2,4)

Тема 1.4. Природные ресурсы и рациональное природопользование.

Проверяемые компетенции, знания и умения (ОК: 2,4 ПК: 2.2, 2.3. 31,2,3,4,5, У:1,4)

Тема 1.5. Загрязнение окружающей среды токсичными и радиоактивными веществами. Проверяемые компетенции, знания и умения (ОК: 2,4 ПК: 2.2, 2.3. 31,2,3,4,5, У:1,3,4)

Раздел 2. Тема 2.1. Государственные и общественные мероприятия по предотвращению разрушающих воздействий на природу (ОК: 2,4 ПК: 2.2, 2.3. 31,2,3,4,5, У:1,2,3,4)

Тема 2.2. Юридическая и экономическая ответственность предприятий, загрязняющих окружающую среду. Проверяемые компетенции, знания и умения (ОК: 2,4 ПК: 2.2, 2.3. 31,2,3,4,5, У:1,4)

1) Выберите из предложенного списка *исчерпаемые невозобновимые* ресурсы: рыбы, растения, энергия морских приливов, энергия ветра, уголь, атмосферный воздух, птицы, нефть, воды океанов, пресные воды, железосодержащие руды, почва, солнечная энергия, медный колчедан, полиметаллические руды, природный газ, поваренная соль, леса, солнечный свет, млекопитающие, торф, жемчуг. Правильные на ваш взгляд ответы подчеркните.

2) Объясните, почему ученые-экологи считают, что люди, экономно расходующие воду, электроэнергию, газ, пищу, предметы обихода, реально охраняют природу_____

3) Назовите газ атмосферы Земли, доля которого увеличивается вследствие деятельности человека. _____

4) Доля какого газа атмосферы по вине человека уменьшается? _____

3) Объясните, почему в черте города заболеваемость деревьев выше, а продолжительность их жизни меньше, чем в близлежащей сельской местности _____

5) Расшифруйте аббревиатуры:

ПАВ ____ СМС ____ ГЭС ____ АЭС ____ ГМО ____

6) Перечислите отрасли хозяйства – потребители пресной воды _____

7) Ежегодно вследствие аварий на нефтепроводах и танкерах, промышленных и транспортных выбросов, мойки автомашин, судов, цистерн и трюмов танкеров в Мировой океан попадает 14 млн т нефти. Один грамм нефти или нефтепродуктов способен образовать пленку на площади 10 м² водной поверхности. Определите площадь ежегодного загрязнения мировых водоемов.

Решение:

Ответ: _____

8) Укажите, где накапливаются уносимые с полей химические вещества, применяемые в сельском хозяйстве _____

9) Чем занимается организация ЮНЕСКО?

10) Какие законодательные документы, регламентирующие экологическую обстановку в РФ, Вы знаете?

Тест

1. Термин "Экология" предложил...

1. Э.Геккель
2. Ч.Дарвин
3. А.Тенсли

2. Основная функциональная единица в экологии:

1. Популяция
2. Экосистема
3. Биоценоз

3. Раздел экологии, задачей которой является установление пределов существования особи (организма):

1. дэмэкология
2. синэкология
3. эйдэкология

4. Раздел экологии, изучающий жизнь сообществ организмов (экосистем, биогеоценозов) называется:

1. мегаэкология;
2. аутэкология;
3. синэкология.

5. При фотосинтезе образуются ...

1. вода и углеводы;
2. кислород и углеводы;
3. кислород и аминокислоты.

6. Какие из перечисленных ниже организмов являются неклеточными:

1. грибы;
2. вирусы;
3. растения.

7. Все факторы живой и неживой природы, воздействующие на особи, популяции, виды, называют:

1. биотическими;
2. абиотическими;
3. экологическими.

8. Понятие «биогеоценоз» ввел:

1. В. Сукачев;
2. В. Вернадский;
3. Аристотель.

9. Показателем процветания популяций в экосистеме служит:

1. их высокая численность;
2. связь с другими популяциями;
3. связь между особями популяции.

10. Приспособленность к среде обитания:

1. присуща живым организмам с момента появления их на свет;
2. является результатом длительного естественного отбора;
3. возникает путем длительных тренировок организма.

11. Изменения во внешней среде приводят к различным изменениям в популяции, но не влияют:

1. на численность особей;
2. на возрастную структуру;

3. на ареал.

12. При увеличении численности популяции внешние условия становятся сдерживающим фактором и приводят:

1. внутривидовой конкуренции;
2. мутациям;
3. межвидовой конкуренции.

13. Как называется весь комплекс совместно живущих и связанных друг с другом видов животных:

1. биоценоз;
2. фитоценоз;
3. зооценоз.

14. Глобальные экологические проблемы вызваны в первую очередь:

1. космическими факторами;
2. высокими темпами прогресса;
3. изменением климата.

15. Недостаток питьевой воды вызван, в первую очередь:

1. парниковым эффектом;
2. уменьшением объема грунтовых вод;
3. загрязнением водоемов.

16. Парниковый эффект возникает в результате накопления в атмосфере:

1. угарного газа;
2. углекислого газа;
3. оксидов серы.

17. Самыми распространенными заболеваниями, которые возникают в результате ухудшения экологической обстановки, являются:

1. инфекционные болезни;
2. болезни пищеварительного тракта.
3. сердечно-сосудистые и онкологические заболевания;

18. Процесс потребления вещества и энергии называется:

1. питанием;
2. экскрецией;
3. катаболизмом

19. Совокупность способных к самовоспроизводству особей одного вида, которая длительно существует в определенной части ареала относительно обособлено от других совокупностей того же вида, называется:

1. популяцией;
2. сообществом;
3. группой.

20. Как называется источник возникновения новых аллелей при изменении генетической структуры популяции:

1. дрейф генов;
2. мутация;
3. неслучайное скрещивание.

21. Термин «экосистема» был предложен в 1935 году ученым:
1. В. И. Вернадским;
 2. В. Н. Сукачевым;
 3. А. Тенсли.
22. Как называют совокупность популяций разных живых организмов (растений, животных и микроорганизмов) обитающих на определенной территории:
1. биоценоз;
 2. фитоценоз;
 3. микробоценоз.
23. Количество водяного пара, содержащегося в воздухе, выраженное массой воды на единицу массы воздуха:
1. относительная влажность;
 2. абсолютная влажность;
 3. влажность.
24. Воздействия, вызывающие морфологические и анатомические изменения организмов, называются:
1. ограничивающими;
 2. модификационными;
 3. раздражительными.
25. Когда был создан Гринпис:
1. 1906;
 2. 1980;
 3. 1972.
26. Чернобыльская катастрофа произошла в:
1. 1993;
 2. 1972;
 3. 1986.
27. Какой метод обеззараживания воды считается наиболее прогрессивным на сегодняшний день:
1. Хлорирование;
 2. Ультрафиолетовое облучение;
 3. Озонирование.
28. Сколько литров кислорода потребляет в день взрослый человек:
1. 100 л;
 2. 400-500 л;
 3. 700-900 л.
29. На какой высоте находится озоновый экран, защищающий Землю от солнечной радиации:
1. 15 км;
 2. 45 км;
 3. 100 км.

Эталон ответов на тестирование

№	Отве	№	Ответ	№	Ответ	№	Отве	№	ответ
---	------	---	-------	---	-------	---	------	---	-------

Задания	т	Задания		Задания		Задания	т	задания	
1	1	8	1	15	3	22	1	29	2
2	2	9	1	16	2	23	2	30	
3	1	10	2	17	3	24	2		
4	3	11	3	18	1	25	3		
5	2	12	1	19	1	26	3		
6	2	13	3	20	2	27	3		
7	3	14	2	21	3	28	3		

Система оценивания:

Теоретической части:

Шкала оценивания

Количество правильных ответов	%	Оценка
10	100	5 (отлично)
8-9	80-99	4 (хорошо)
5-7	50-79	3(удовлетворительно)
1-4	0-49	2 (неудовлетворительно)

Шкала оценивания тестов

Количество правильных ответов	%	Оценка
27-30	90-100	5 (отлично)
23-26	70-89	4 (хорошо)
16-22	51-69	3(удовлетворительно)
1-15	0-49	2 (неудовлетворительно)

Дисциплина **ЕН.04 «Вычислительная техника»:**

1. КОС текущего контроля:

КОС оценки остаточных знаний по дисциплине «Вычислительная техника»

Цель: определение уровня знаний студентов, полученных в процессе обучения на занятиях по дисциплине «Вычислительная техника» за 2022-2023 учебный год.

Форма проверки остаточных знаний: выполнение практических заданий, устный опрос, выполнение лабораторных работ.

Продолжительность: 15 минут

Проверка остаточных знаний студентов содержит вопросы по всем темам дисциплины «Вычислительная техника». Практические работы выполняются в нескольких вариантах.

Номер варианта определяется порядковым номером по журналу учебных занятий. Работа, выполненная по другому варианту, возвращается студенту без проверки.

Компетенции, формирование которых проверяются тестом остаточных знаний:

Профессиональные компетенции

Код	Наименование результата обучения
ПК 1.1	Выполнять операции по осуществлению перевозочного процесса с применением современных информационных технологий управления перевозками.

Общие компетенции

Код	Наименование результата обучения
ОК 1	Выбирать способы решения задач профессиональной деятельности применительно к различным контекстам;
ОК 2	Использовать современные средства поиска, анализа и интерпретации информации и информационные технологии для выполнения задач профессиональной деятельности;
ОК 3.	Планировать и реализовывать собственное профессиональное и личностное развитие, предпринимательскую деятельность в профессиональной сфере, использовать знания по финансовой грамотности в различных жизненных ситуациях;
ОК 4.	Эффективно взаимодействовать и работать в коллективе и команде;
ОК 5.	Осуществлять устную и письменную коммуникацию на государственном языке Российской Федерации с учетом особенностей социального и культурного контекста;
ОК 6.	Проявлять гражданско-патриотическую позицию, демонстрировать осознанное поведение на основе традиционных общечеловеческих ценностей, в том числе с учетом гармонизации межнациональных и межрелигиозных отношений, применять стандарты антикоррупционного поведения;
ОК 7.	Содействовать сохранению окружающей среды, ресурсосбережению, применять знания об изменении климата, принципы бережливого производства, эффективно действовать в чрезвычайных ситуациях;

ОК 8.	Использовать средства физической культуры для сохранения и укрепления здоровья в процессе профессиональной деятельности и поддержания необходимого уровня физической подготовленности;
ОК 9.	Выбирать способы решения задач профессиональной деятельности применительно к различным контекстам;

Требования к умениям

Код	Наименование
У-1	использовать программное обеспечение для решения транспортных задач;
У-2	применять компьютерные средства

Требования к знаниям

Код	Наименование
З-1	состав, функции и возможности использования информационных и телекоммуникационных технологий в профессиональной деятельности

Примерный перечень вопросов для устного опроса

Тема 1.1 Основные сведения об электронно-вычислительной технике. Виды информации и способы представления ее в ЭВМ.

Проверяемые компетенции и знания: (ОК 1-5, 8, 9, ПК 1.1, 31)

Вопросы:

1. Сколько поколений ЭВМ вы знаете?
2. Назовите первую ЭВМ, дайте ей краткое описание.
3. Как представляется информация в компьютере? Как измеряется информация в компьютере?

Тема 1.2 Математические основы работы ЭВМ

Проверяемые компетенции и знания: (ОК 1-9, ПК 1.1, 31)

Вопросы:

1. Переведите число из одной системы счисления в другую.

Пример: $1A_8(16)$ в $X(10)$

2. Какие системы счисления вы знаете? Какие цифры использует каждая система счисления.
3. Назовите основные логические операции.
4. Что представляет собой СДНФ?
5. Что представляет собой СКНФ?
6. Как перейти от табличного значения к записи в виде СДНФ?
7. Как перейти от табличного значения к записи в виде СКНФ?
8. Назовите правила минимизации.

9. Зарисуйте основные логические элементы и таблицы истинности к этим элементам.

Тема 2.1 Последовательные цифровые устройства.

Проверяемые компетенции и знания: (ОК 1-9, ПК 1.1, 31)

Вопросы:

1. Что такое триггер?
2. По способу записи информации триггеры различают на?
3. Для чего предназначен вход R и S на RS-триггере?
4. Что такое регистр?
5. В зависимости от способа ввода и вывода информации, регистры различают на...?
6. На базе какого триггера может быть создан счетчик?

Тема 2.2 Типовые комбинационные устройства.

Проверяемые компетенции и знания: (ОК 1-9, ПК 1.1, 31)

Вопросы:

1. Что представляет собой сумматор?
2. По каким признакам классифицируются сумматоры?
3. По числу входов сумматоры можно разделить на ...?
4. Что представляет собой полусумматор?
5. Что представляет собой одноразрядный сумматор?
6. Что представляет собой шифраторы и дешифраторы в общем виде?
7. Дешифратор это?
8. Шифратор это?

Тема 2.3 Устройства памяти

Проверяемые компетенции и знания: (ОК 1-9, ПК 1.1, 31)

Вопросы:

1. Что такое компьютерная память?
2. Что такое оперативная память?
3. Что относится к внешней памяти.
4. Что относится к внутренней памяти?
5. Что такое постоянная память?
6. Что такое КЭШ память?

Тема 3.1 Основы микропроцессорных систем.

Проверяемые компетенции и знания: (ОК 1-9, ПК 1.1, 31)

Вопросы:

1. Процессор это?
2. Микропроцессор это?
3. Что такое архитектура микропроцессора?
4. Что такое структура микропроцессора?

5. Перечислите важнейшие характеристики процессора?
6. По назначению микропроцессоры подразделяют на ...?
7. По способу управления микропроцессоры подразделяются на ...?
8. Система команд это?
9. Команды можно классифицировать?
10. Что такое КОП?
11. Какие группы команд различают по характеру операций?

Тема 3.2 Микропроцессор Intel 8086.

Проверяемые компетенции и знания: (ОК 1-9, ПК 1.1, 31)

Вопросы:

1. Назовите основные технические характеристики МП Intel 8086.
2. Что входит в УСШ МП Intel 8086?
3. Что входит в ОУ МП Intel 8086?
4. Что такое непосредственная адресация?
5. Что такое регистровая адресация?
6. Что такое непосредственная адресация?
7. Что такое прямая адресация?
8. Что такое косвенная адресация?
9. Что такое индексная адресация?
10. Что такое относительная адресация?

Приметный перечень практических заданий

1. Дана логическая функция $f = (X1 \wedge X2) \vee (X3 \wedge X4)$ и $f = X1 \vee (X2 \vee X3)$

Задание для каждой функции:

1. Составить таблицу истинности.
2. Составить карту Карно.
3. Представить функцию в СДНФ.
4. Представить функцию в СКНФ.
5. Представить функцию в МДНФ.
6. Составить схему из логических элементов для реализации исходной функции.
7. Составить схему из логических элементов для реализации функции в МДНФ.

2. Дана логическая функция $f = (X1 \vee X2) \vee (X3 \wedge X4)$ и $f = X1 \wedge (X2 \vee X3)$

Задание для каждой функции:

1. Составить таблицу истинности.
2. Составить карту Карно.
3. Представить функцию в СДНФ.
4. Представить функцию в СКНФ.
5. Представить функцию в МДНФ.
6. Составить схему из логических элементов для реализации исходной функции.

7. Составить схему из логических элементов для реализации функции в МДНФ.

Система оценивания

При оценивании практической работы и устного ответа студента учитывается следующее:

- качество выполнения практической части работы;
- качество оформления отчета по работе;
- качество устных ответов на контрольные вопросы при защите работы; ответов на вопросы, обсуждаемые на семинаре.

Оценка производится по пятибалльной шкале:

«5» (отлично) – за глубокое и полное овладение содержанием учебного материала, в котором студент свободно и уверенно ориентируется; за умение практически применять теоретические знания и обосновывать свои суждения.

Оценка «5» (отлично) предполагает грамотное и логичное изложение ответа.

«4» (хорошо) – если студент полно освоил учебный материал, владеет научно-понятийным аппаратом, ориентируется в изученном материале, осознанно применяет теоретические знания на практике, грамотно обосновывает ответ, но содержание и форма ответа имеют отдельные неточности.

«3» (удовлетворительно) – если студент обнаруживает знание и понимание основных положений учебного материала, но допускает неточности в применении теоретических знаний при ответе на практико-ориентированные вопросы; не умеет доказательно обосновать собственные суждения.

«2» (неудовлетворительно) – если студент имеет разрозненные, бессистемные знания, допускает ошибки в определении базовых понятий, искажает их смысл; не может практически применять теоретические знания.

2. КОС промежуточной аттестации:

КОС дифференцированного зачета по дисциплине «Вычислительная техника»

Пояснительная записка

Цель дифференцированного зачета: определение уровня знаний студентов, полученных в процессе обучения на занятиях по дисциплине за 1 семестр.

Продолжительность: 15 минут

Компетенции, формирование которых проверяется данным дифференцированным зачетом:

Профессиональные компетенции

Код	Наименование результата обучения
-----	----------------------------------

ПК 1.1	Выполнять операции по осуществлению перевозочного процесса с применением современных информационных технологий управления перевозками.
--------	--

Общие компетенции

Код	Наименование результата обучения
ОК 1	Выбирать способы решения задач профессиональной деятельности применительно к различным контекстам;
ОК 2	Использовать современные средства поиска, анализа и интерпретации информации и информационные технологии для выполнения задач профессиональной деятельности;
ОК 3.	Планировать и реализовывать собственное профессиональное и личностное развитие, предпринимательскую деятельность в профессиональной сфере, использовать знания по финансовой грамотности в различных жизненных ситуациях;
ОК 4.	Эффективно взаимодействовать и работать в коллективе и команде;
ОК 5.	Осуществлять устную и письменную коммуникацию на государственном языке Российской Федерации с учетом особенностей социального и культурного контекста;
ОК 6.	Проявлять гражданско-патриотическую позицию, демонстрировать осознанное поведение на основе традиционных общечеловеческих ценностей, в том числе с учетом гармонизации межнациональных и межрелигиозных отношений, применять стандарты антикоррупционного поведения;
ОК 7.	Содействовать сохранению окружающей среды, ресурсосбережению, применять знания об изменении климата, принципы бережливого производства, эффективно действовать в чрезвычайных ситуациях;
ОК 8.	Использовать средства физической культуры для сохранения и укрепления здоровья в процессе профессиональной деятельности и поддержания необходимого уровня физической подготовленности;
ОК 9.	Выбирать способы решения задач профессиональной деятельности применительно к различным контекстам;

Требования к умениям

Код	Наименование
У-1	использовать программное обеспечение для решения транспортных задач;
У-2	применять компьютерные средства

Требования к знаниям

Код	Наименование
З-1	состав, функции и возможности использования информационных и телекоммуникационных технологий в профессиональной деятельности

Темы для проведения дифференцированного зачета

Тема 1.1 Основные сведения об электронно-вычислительной технике. Виды информации и способы представления ее в ЭВМ.

Проверяемые компетенции, умения и знания: (ОК 1-5, 8, 9, ПК 1.1, 31, У1, У2)

Тема 1.2 Математические основы работы ЭВМ

Проверяемые компетенции и знания: (ОК 1-9, ПК 1.1, 31, У2)

Тема 2.1 Последовательные цифровые устройства.

Проверяемые компетенции и знания: (ОК 1-9, ПК 1.1, 31, У1, У2)

Тема 2.2 Типовые комбинационные устройства.

Проверяемые компетенции и знания: (ОК 1-9, ПК 1.1, 31, У2)

Тема 2.3 Устройства памяти

Проверяемые компетенции и знания: (ОК 1-9, ПК 1.1, 31, У2)

Тема 3.1 Основы микропроцессорных систем.

Проверяемые компетенции и знания: (ОК 1-9, ПК 1.1, 31, У1, У2)

Тема 3.2 Микропроцессор Intel 8086.

Проверяемые компетенции и знания: (ОК 1-9, ПК 1.1, 31, У1, У2)

Система оценивания

Дифференцированный зачет проводится в тестовой форме. Всего в тесте 50 вопросов. Студенту задается 15 вопросов, в автоматическом режиме через программу на ПК.

Задание №1

Режим адресации, в котором операнд задается в команде явно?

Выберите один из 4 вариантов ответа:

1)	регистровая адресация
2)	непосредственная адресация
3)	прямая адресация
4)	косвенная адресация

Задание №2

Условное обозначение какого устройства представлено на рисунке?

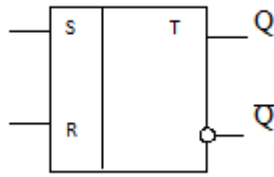

Выберите один из 4 вариантов ответа:

1)	Условное обозначение RS-триггера
2)	Синхронный D-триггер
3)	Схема статического триггера
4)	Транзистор

Задание №3

Режим адресации, при котором исполнительный адрес операнда находится в регистре или в памяти по адресу, заданному в команде

Выберите один из 4 вариантов ответа:

1)	непосредственная адресация
2)	косвенная адресация
3)	прямая адресация
4)	регистровая адресация

Задание №4

Как называют логический элемент "И"?

Выберите один из 4 вариантов ответа:

1)	Импликатор
2)	Конъюнктор
3)	Инверсия
4)	Буфер

Задание №5

Что такое Регистр?

Выберите один из 4 вариантов ответа:

1)	Устройство, позволяющее осуществлять контроль операций
2)	Совокупность триггеров

3)		Манипулятор для ПК
4)		Устройство для визуального контроля

Задание №6

Как называется логическое сложение?

Выберите один из 4 вариантов ответа:

1)		импликация
2)		инверсия
3)		дизъюнкция
4)		конъюнкция

Задание №7

Какого вида обмена данными в МП К1810 не существует?

Выберите один из 4 вариантов ответа:

1)		обмен данными в канале прямого доступа в память
2)		обмен данными по командам условного перехода
3)		обмен данными по сигналам прерывания работы микропроцессора от внешних устройств
4)		обмен данными по синхросигналу

Задание №8

В каких двух режимах может работать МП К1810?

Выберите один из 4 вариантов ответа:

1)		проверки и готовности
2)		прерывания и прямого доступа к памяти
3)		чтения и записи
4)		минимальный и максимальный

Задание №9

Сколько различных комбинаций можно построить. Используя три двоичных разряда?

Выберите один из 4 вариантов ответа:

1)		4
2)		8
3)		32
4)		16

Задание №10

Режим адресации, при котором исполнительный адрес операнда формируется так же, как в индексном режиме, но вместо регистра общего назначения используется счетчик команд

Выберите один из 4 вариантов ответа:

1)	индексная адресация
2)	непосредственная адресация
3)	прямая адресация
4)	относительная адресация

Задание №11

АЛУ...?

Выберите один из 4 вариантов ответа:

1)	устройство осуществляющее суммирование двоичных чисел по модулю два
2)	содержит адрес ячейки памяти
3)	выполняющее арифметические и логические операции
4)	содержит адрес команды

Задание №12

Первый в мире автоматический вычислительный компьютер, изобретённый в 1944 г. профессором Айкнем. В нём использовалось сочетание электрических сигналов и механических приводов.

Выберите один из 4 вариантов ответа:

1)	Мард-1
2)	Марк-1
3)	Мори-1
4)	Морт-1

Задание №13

Для представления чисел в восьмеричной системе счисления используют цифры:

Выберите один из 3 вариантов ответа:

1)	1 - 8
2)	0 - 7
3)	0 - 8

Задание №14

Состояние RS-триггера при первом включение:

Выберите один из 4 вариантов ответа:

1)	случайное
2)	0

3)		1
4)		всегда включен

Задание №15

Сумматор – это...

Выберите один из 4 вариантов ответа:

1)		устройство обеспечивающее накопление команд объемом в 6-байт
2)		устройство осуществляющее суммирование двоичных чисел по модулю два
3)		устройство выполняющее арифметические и логические операции
4)		устройство которое хранит смещение очередной команды

Задание №16

Устройство реализующее одну из логических операций?

Выберите один из 4 вариантов ответа:

1)		Умножение
2)		Логический элемент
3)		Регистр
4)		Триггер

Задание №17

Какую схему адресации использует МП К1810?

Выберите один из 4 вариантов ответа:

1)		обычную
2)		трехступенчатую
3)		двухступенчатую
4)		одноступенчатую

Задание №18

Логические функции, представляющие собой дизъюнкции отдельных членов, каждый из которых, в свою очередь, есть некоторая функция, содержащая только конъюнкции и инверсии, называется?

Выберите один из 4 вариантов ответа:

1)		Логическими функциями совершенной конъюнктивной формы
2)		Логическими функциями конъюнктивной формы
3)		Логическими функциями совершенной дизъюнктивной формы
4)		Логическими функциями дизъюнктивной формы

Задание №19

Режим адресации, при котором исполнительный адрес операнда генерируется путем добавления заданного значения к содержимому регистра

Выберите один из 4 вариантов ответа:		
1)		прямая адресация
2)		непосредственная адресация
3)		индексная адресация
4)		косвенная адресация

Задание №20		
Как обозначается конъюнкция		
Выберите один из 3 вариантов ответа:		
1)		\wedge
2)		not A
3)		\vee

Задание №21		
1. При выключении компьютера информация стирается		
a) На магнитном диске;		
b) Из оперативной памяти;		
Из долговременной памяти		
Выберите один из 3 вариантов ответа:		
1)		Из оперативной памяти
2)		На магнитном диске
3)		Из долговременной памяти

Задание №22		
1. Цифровые вычислительные машины работают с информацией, представленной:		
Выберите один из 3 вариантов ответа:		
1)		в цифровой форме
2)		в виде электрического напряжения
3)		символьном виде

Задание №23		
Выражение истинно, тогда и только тогда, когда оба высказывания A и B истинны.		
Выберите один из 4 вариантов ответа:		
1)		$A \wedge B$

2)	\bar{A}
3)	$A \rightarrow B$
4)	$A \vee B$

Задание №24

Выполненное по интегральной технологии цифровое устройство, обрабатывающее информацию в соответствии с программой и управляющее вводом и выводом информации, называется?

Выберите один из 4 вариантов ответа:

1)	АВМ
2)	Микропроцессором
3)	ЭВМ
4)	Памятью

Задание №25

Микропроцессор К1810 использует...?

Выберите один из 4 вариантов ответа:

1)	20-разрядную адресацию памяти
2)	8-разрядную адресацию памяти
3)	10-разрядную адресацию памяти
4)	16-разрядную адресацию памяти

Задание №26

Сегментные регистры (ES,SS,DS,CS) предназначены...?

Выберите один из 4 вариантов ответа:

1)	предназначены для указания области (сегмента) памяти, в которой находится адресуемая ячейка памяти
2)	для накопление команд объемом в 6-байт
3)	для хранения смещения очередной команды
4)	для хранения признаков

Задание №27

В МП К1810 могут выполняться арифметические операции над...?

Выберите один из 4 вариантов ответа:

1)	8-разрядными числами
2)	всеми существующими числами
3)	8 и 16-разрядными числами
4)	16-разрядными числами

Задание №28

1. Память компьютера делится на:

Выберите один из 3 вариантов ответа:

1)		Внешнюю и внутреннюю
2)		Оперативную и внутреннюю
3)		Внешнюю и долговременную

Задание №29

Как называется логическое умножение?

Выберите один из 4 вариантов ответа:

1)		инверсия
2)		импликация
3)		конъюнкция
4)		дизъюнкция

Задание №30

Как обозначается дизъюнкция?

Выберите один из 3 вариантов ответа:

1)		\vee
2)		\wedge
3)		not A

Задание №31

Такой структурной схемой обозначается

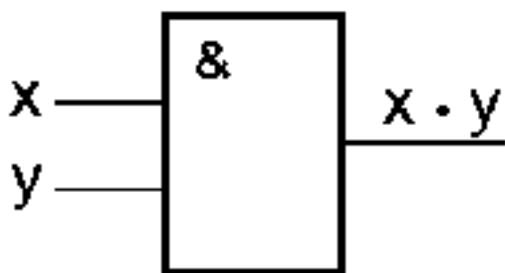

Выберите один из 4 вариантов ответа:

1)		дизъюнктор
2)		инвертор
3)		вентиль не
4)		конъюнктор

Задание №32

1. Минимальная единица информации в двоичном коде — это

Выберите один из 3 вариантов ответа:

1)	бит
2)	параграф
3)	байт

Задание №33

Для чего используются регистры?

Выберите один из 4 вариантов ответа:

1)	Для хранения n-разрядного слова и выполнения логических преобразований над ним
2)	Для частичного преобразования токов
3)	Для преобразования сигналов в слова
4)	Для передачи информации

Задание №34

Условное обозначение какого устройства представлено на рисунке?

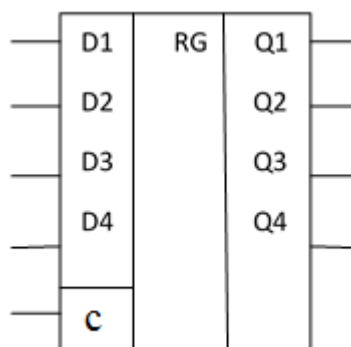

Выберите один из 4 вариантов ответа:

1)	D-триггер
2)	Триггер и регистор
3)	Условное обозначение параллельного 4-разрядного регистра
4)	4-разрядный триггер

Задание №35

Причины появления двоичной системы счисления:

Выберите один из 3 вариантов ответа:

1)	желание создателя этой системы счисления, т.к. у человека только две руки
2)	удобство записи чисел с использованием только двух цифр.

3)	информация в ЭВМ существует в виде импульсов, сигналов в электронных элементах, которые могут находиться в двух устойчивых состояниях.
----	--

Задание №36

Назовите устройство, которое способно запоминать цифровую информацию?

Выберите один из 4 вариантов ответа:

1)	Резистор
2)	Триггер
3)	Сумматор
4)	Счетчик

Задание №37

Для чего предназначен блок регистров очереди команд МП КР1810?

Выберите один из 4 вариантов ответа:

1)	для хранения признаков
2)	для хранения адреса
3)	для накопления команд объемом до 6 байт
4)	фиксация информации о значениях координат операнда

Задание №38

Назовите виды регистров

Выберите один из 4 вариантов ответа:

1)	Параллельные и сдвига
2)	Последовательные и непоследовательные
3)	Последовательные и регистр сдвига
4)	Последовательные, параллельные и последовательно-параллельные

Задание №39

Триггер имеет 2 устойчивых состояния

Выберите один из 4 вариантов ответа:

1)	1
2)	1 и 1
3)	0
4)	1 и 0

Задание №40

Сигналы управления функционированием операционного устройства и устройства

сопряжения с шиной МП КР1810 формирует ...?

Выберите один из 4 вариантов ответа:

1)		очередь команд
2)		устройство управления
3)		регистр признаков
4)		АЛУ

Задание №41

Какое количество информации может хранить триггер?

Выберите один из 4 вариантов ответа:

1)		1Байт
2)		до одного терабайта
3)		0
4)		1бит

Задание №42

Режим адресации, в котором операнд является содержимым регистра процессора; в команде задается адрес регистра?

Выберите один из 4 вариантов ответа:

1)		регистровая адресация
2)		прямая адресация
3)		косвенная адресация
4)		непосредственная адресация

Задание №43

Какого способа адресации не существует?

Выберите один из 4 вариантов ответа:

1)		косвенная
2)		прямая
3)		относительная
4)		неотносительная

Задание №44

Такой структурной схемой обозначается

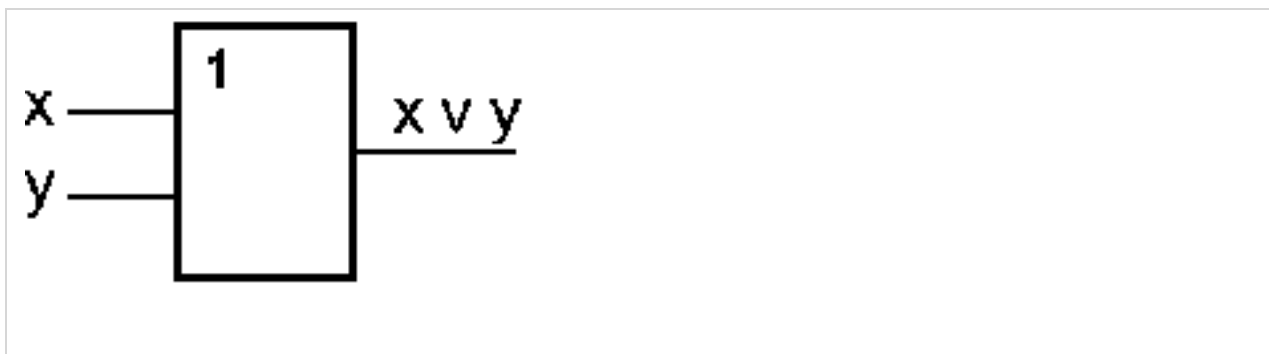

Выберите один из 4 вариантов ответа:

1)		дизъюнктор
2)		вентиль не
3)		инвертор
4)		конъюнктор

Задание №45

Режим адресации, в котором операнд хранится в памяти, а его адрес в памяти задается непосредственно в команде?

Выберите один из 4 вариантов ответа:

1)		косвенная адресация
2)		регистровая адресация
3)		непосредственная адресация
4)		прямая адресация

Задание №46

2. Что такое Триггер?

Выберите один из 4 вариантов ответа:

1)		Устройство, необходимое для включения и выключения вычислительной техники
2)		Устройство, для изменения токов в цепи
3)		Устройство, регулирующее мощность
4)		Устройство, предназначенное для записи хранения цифровой информации

Задание №47

Логические функции, представляющие собой конъюнкции отдельных членов, каждый из которых, в свою очередь, есть некоторая функция, содержащая только дизъюнкции и инверсии, называется?

Выберите один из 4 вариантов ответа:

1)		Логическими функциями дизъюнктивной формы
----	--	---

2)		Логическими функциями совершенной дизъюнктивной формы
3)		Логическими функциями конъюнктивной формы
4)		Логическими функциями совершенной конъюнктивной формы

Задание №48

Адресное пространство МП К1810 равно...?

Выберите один из 4 вариантов ответа:

1)		1024-килобайта
2)		2-мегабайт
3)		16-байт
4)		1-мегабайт

Задание №49

1. Память предназначена для:

Выберите один из 3 вариантов ответа:

1)		Обработки программ и данных
2)		Хранения и обработки программ и данных
3)		Хранения программ и данных

Задание №50

Напряжение питания микропроцессора КР1810?

Выберите один из 4 вариантов ответа:

1)		1,75В
2)		5В
3)		2,2В
4)		10В

Таблица результатов правильных ответов

#1 (1 б.)	2
#2 (1 б.)	1
#3 (1 б.)	2
#4 (1 б.)	2
#5 (1 б.)	2
#6 (1 б.)	3
#7 (1 б.)	2
#8 (1 б.)	4
#9 (1 б.)	2
#10 (1 б.)	4
#11 (1 б.)	3

#12 (1 б.)	2
#13 (1 б.)	2
#14 (1 б.)	1
#15 (1 б.)	2
#16 (1 б.)	2
#17 (1 б.)	3
#18 (1 б.)	4
#19 (1 б.)	3
#20 (1 б.)	1
#21 (1 б.)	1
#22 (1 б.)	1
#23 (1 б.)	1
#24 (1 б.)	2
#25 (1 б.)	1
#26 (1 б.)	1
#27 (1 б.)	3
#28 (1 б.)	1
#29 (1 б.)	3
#30 (1 б.)	1
#31 (1 б.)	4
#32 (1 б.)	1
#33 (1 б.)	1
#34 (1 б.)	3
#35 (1 б.)	3
#36 (1 б.)	2
#37 (1 б.)	3
#38 (1 б.)	4
#39 (1 б.)	4
#40 (1 б.)	2
#41 (1 б.)	4
#42 (1 б.)	1
#43 (1 б.)	4
#44 (1 б.)	1
#45 (1 б.)	4
#46 (1 б.)	4
#47 (1 б.)	3
#48 (1 б.)	4
#49 (1 б.)	3
#50 (1 б.)	2

Шкала оценивания

Количество правильных ответов	%	Оценка
14-15	90-100	5 (отлично)
12-13	70-89	4 (хорошо)
10-11	50-69	3(удовлетворительно)

1-9	0-49	2 (неудовлетворительно)
-----	------	-------------------------

3. Профессиональный цикл

3.1 ФОС по общепрофессиональным дисциплинам*

Дисциплина ОП.01 «Инженерная графика»:

1. КОС текущего контроля:

КОС оценки остаточных знаний по дисциплине «Инженерная графика»

Пояснительная записка

Цель: определение уровня знаний студентов, полученных в процессе обучения на занятиях по дисциплине «Инженерная графика» за 2022-2023 учебный год.

Форма проверки остаточных знаний: выполнение практических заданий, устный опрос.

Продолжительность: 15 минут (на устный опрос), до 90 минут на практические занятия.

Проверка остаточных знаний студентов содержит вопросы по всем темам дисциплины «Инженерная графика». Практические выполняются в нескольких вариантах, либо в одном варианте.

Номер варианта определяется порядковым номером по журналу учебных занятий (если работа предусмотрена в вариантах). Работа, выполненная по другому варианту, возвращается студенту без проверки.

Компетенции, формирование которых проверяются тестированием остаточных знаний:

Профессиональные компетенции:

Код	Наименование результата обучения
ПК 2.1	Организовывать работу персонала по планированию и организации перевозочного процесса
ПК 3.1	Организовывать работу персонала по обработке перевозочных документов и осуществлению расчетов за услуги, предоставляемые транспортным организациям

Общие компетенции:

Код	Наименование результата обучения
ОК 1	Выбирать способы решения задач профессиональной деятельности применительно к различным контекстам;

ОК 2	Использовать современные средства поиска, анализа и интерпретации информации и информационные технологии для выполнения задач профессиональной деятельности;
ОК 3.	Планировать и реализовывать собственное профессиональное и личностное развитие, предпринимательскую деятельность в профессиональной сфере, использовать знания по финансовой грамотности в различных жизненных ситуациях;
ОК 4.	Эффективно взаимодействовать и работать в коллективе и команде;
ОК 5.	Осуществлять устную и письменную коммуникацию на государственном языке Российской Федерации с учетом особенностей социального и культурного контекста;
ОК 6.	Проявлять гражданско-патриотическую позицию, демонстрировать осознанное поведение на основе традиционных общечеловеческих ценностей, в том числе с учетом гармонизации межнациональных и межрелигиозных отношений, применять стандарты антикоррупционного поведения;
ОК 7.	Содействовать сохранению окружающей среды, ресурсосбережению, применять знания об изменении климата, принципы бережливого производства, эффективно действовать в чрезвычайных ситуациях;
ОК 8.	Использовать средства физической культуры для сохранения и укрепления здоровья в процессе профессиональной деятельности и поддержания необходимого уровня физической подготовленности;
ОК 9.	Выбирать способы решения задач профессиональной деятельности применительно к различным контекстам;

Знания:

Код	Наименование
З-1	основы проекционного черчения, правила выполнения чертежей, схем и эскизов по профилю специальности;
З-2	структура и оформление конструкторской, технологической документации в соответствии с требованиями стандартов.

Умения:

Код	Наименование
У-1	читать технические чертежи;
У-2	оформлять проектно-конструкторскую, технологическую и другую техническую документацию.

Примерный перечень вопросов для устного опроса

Тема 1 Оформление чертежей

Проверяемые компетенции, знания и умения (ОК 1,2,4,8, ПК 3.1,31)

Вопросы:

1. Что такое ЕСКД?
2. Какие вы знаете форматы?
3. Что такое чертежный шрифт?
4. Какие бывают чертежные шрифты?
5. Как правильно наносить линейные и угловые размеры на чертеж?

Тема 2 Геометрическое черчение

Проверяемые компетенции, знания и умения: (ОК 4,8,2,5, ПК 3.1, 31,32)

Вопросы:

1. Какие бывают сопряжения?
2. Какие циркульные кривые вы знаете?
3. Каковы правила построения конусности?
4. Как разделить окружность на 7 равных частей?
5. Как выстроить сопряжение линий, пересекающихся под прямым углом?

Тема 3 Проекционное черчение

Проверяемые компетенции, знания и умения: (ОК 2, 3,5,6,4,8, ПК 3.1, 31, 32)

Вопросы:

1. Какие вы знаете методы проецирования?
2. Что такое аксонометрическая проекция детали?
3. Что называется сечением?
4. Как выстроить проекцию точки на фигуру на три плоскости проекций?
5. Какие виды сечений вы знаете?

Тема 4 Машиностроительное черчение

Проверяемые компетенции, знания и умения: (ОК 1-9, ПК 2.1,3.1, 31,32)

Вопросы:

1. Что такое сборочный чертеж?
2. Каковы требования к сборочному чертежу?
3. Что такое спецификация?
4. Приведите пример неразъемных соединений.
5. Какие соединения называются резьбовыми? Каковы правила их изображения на чертеже?

Приметный перечень практических заданий (графических работ)

Задание 1 (У2, ОК 1-9)

Изобразить титульный лист альбома чертежей по образцу.

Образец титульного листа

**ФЕДЕРАЛЬНОЕ АГЕНТСТВО ВОЗДУШНОГО ТРАНСПОРТА
(РОСАВИАЦИЯ)
ФГБОУ ВО СПбГУ ГА
Хабаровский филиал СПбГУ ГА**

**АЛЬБОМ ЧЕРТЕЖЕЙ
по дисциплине «Инженерная графика»**

**Специальность 23.02.01 «Организация пассажирских перевозок
и управление на транспорте(по видам)»**

Выполнил

**Иванов П.И.,
студент группы ОП-81**

Проверил

Задание 2 (У1,У2)

Изучить структуру основной надписи чертежа, скопировать в тетрадь:

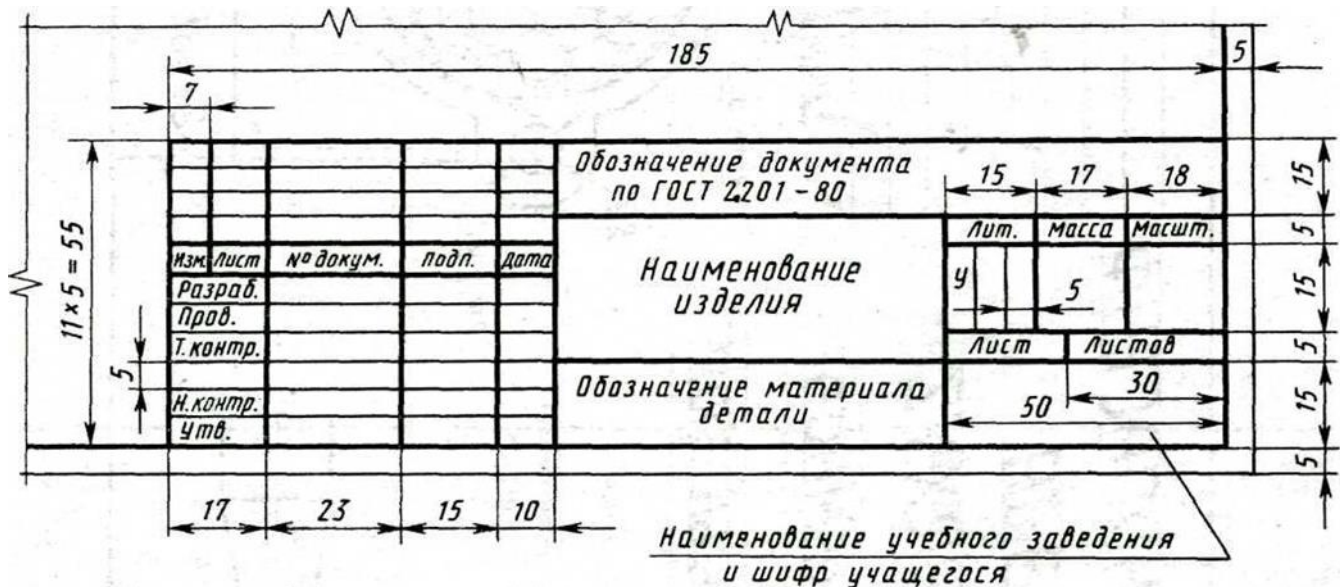

Задание 3 (У1-2)

Выполнить изометрическую проекцию шестиугольной призмы (сторона основания 30 мм, высота 50 мм)

Задание 4 (У1-2)

Выполнить аксонометрическую проекцию (диметрия, коэффициенты искажения задать самостоятельно) пирамиды (основание - квадрат, стороной 20 мм), высота пирамиды 60 мм.

Задание 5 (У1-2)

Построить контур детали, используя правила построения сопряжений.

Рисунок 1	Рисунок 2
-----------	-----------



Рисунок 3



Рисунок 4

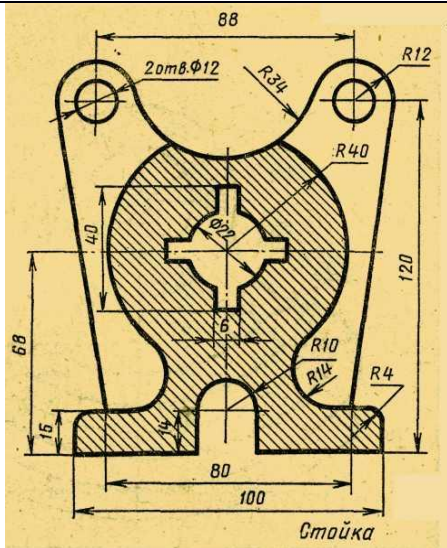

Рисунок 5

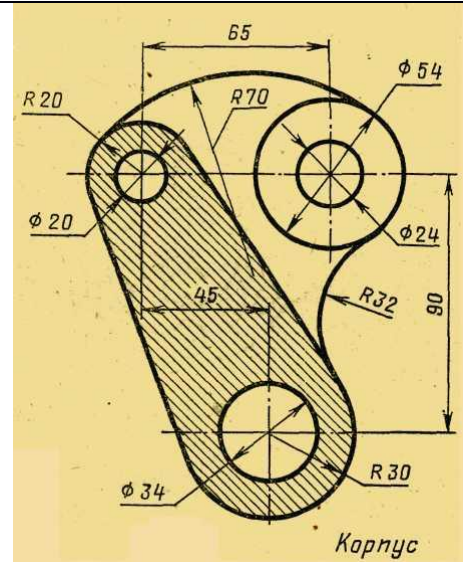

Рисунок 6

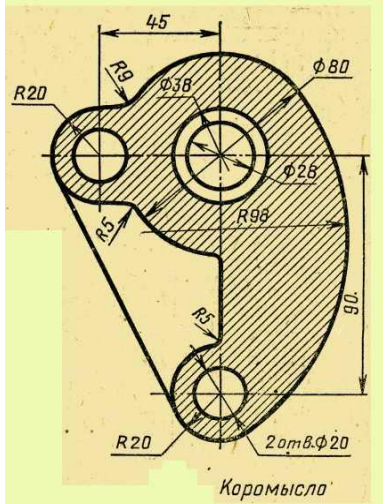

Рисунок 7

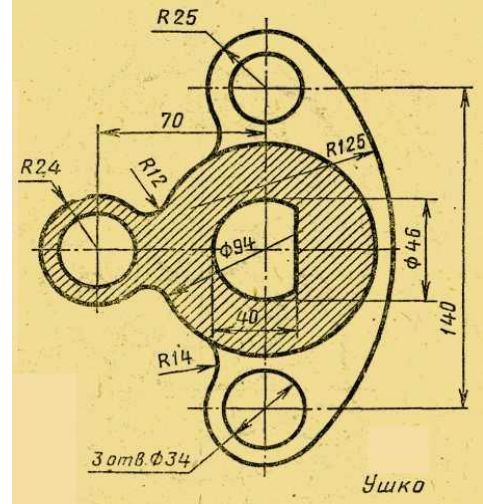

Рисунок 8

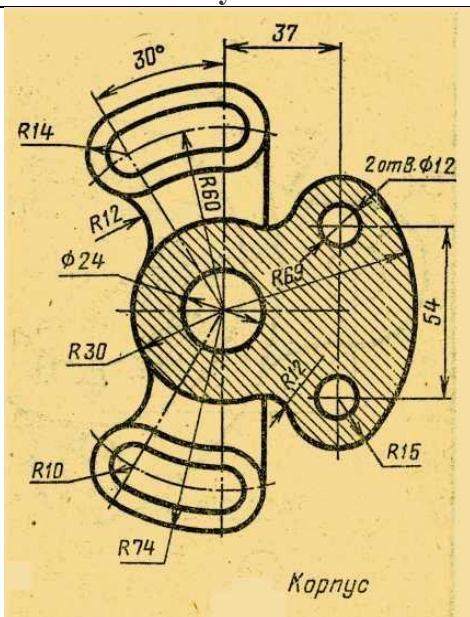

Задание 6 (У1-2)

Выполнить фронтальную, горизонтальную и профильную проекции детали.

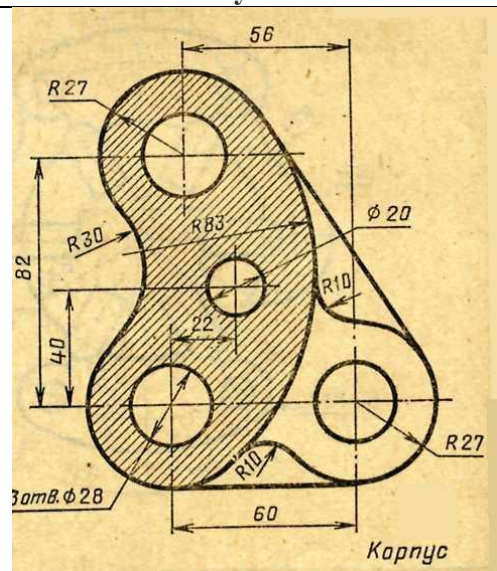
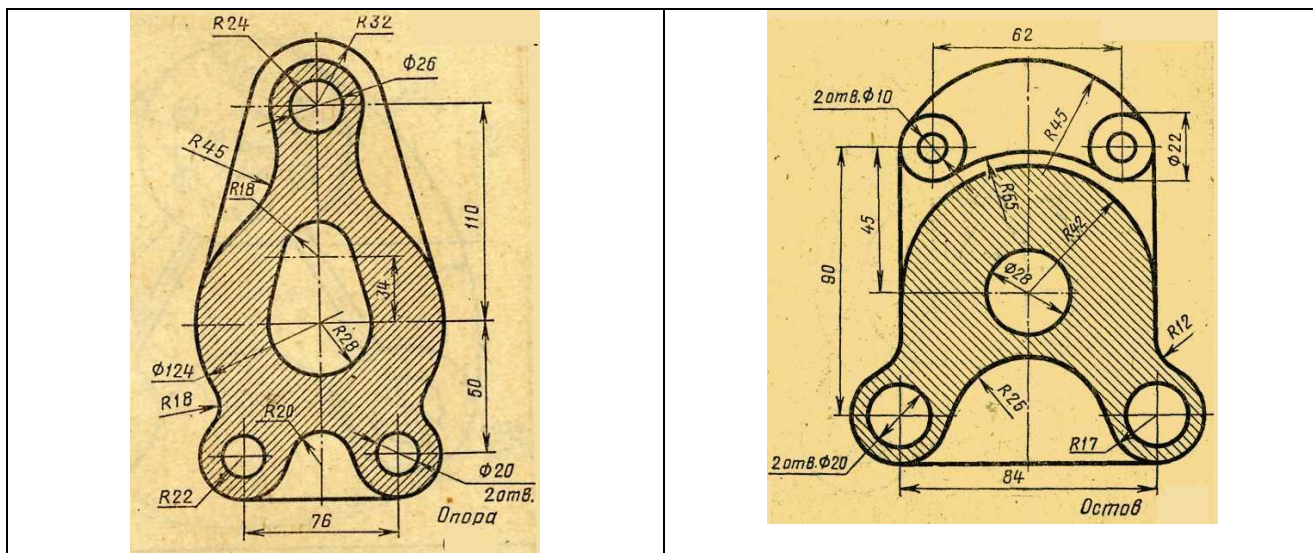
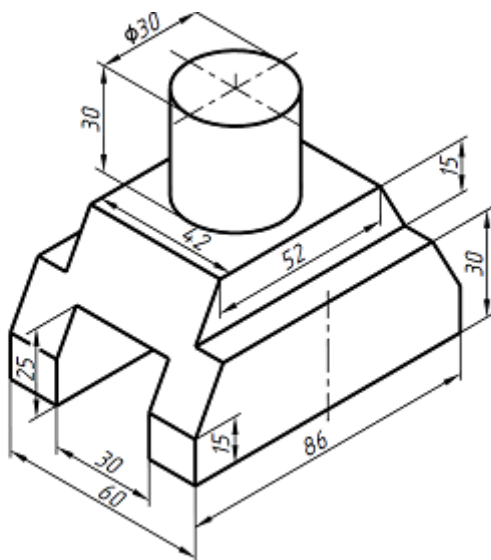

Задание 7 (У1)

Расшифровать обозначение болта М12х1,25х60 ГОСТ 7798-74.

Система оценивания

При оценивании практической работы и устного ответа студента учитывается следующее:

- качество выполнения чертежа;
- соблюдение правил построения чертежа, отсутствие помарок и ошибок, соблюдение сроков сдачи;
- качество устных ответов на теоретические вопросы.

Оценка производится по пятибалльной шкале:

«5» (отлично) – за глубокое и полное овладение содержанием учебного материала, в котором студент свободно и уверенно ориентируется; за умение оформлять чертеж грамотно.

«4» (хорошо) – если студент полно освоил учебный материал, владеет научно-понятийным аппаратом, ориентируется в изученном материале, осознанно применяет теоретические знания на практике, грамотно обосновывает ответ, но содержание и форма ответа имеют мелкие неточности.

«Хорошо» за графическую работу выставляется, если имеются мелкие поправки (стрелки не по стандарту, неверно нанесены размеры и т.п.)

«3» (удовлетворительно) – если студент обнаруживает знание и понимание основных положений учебного материала, но допускает неточности в применении теоретических знаний при ответе.

«Удовлетворительно выставляется за графическую работу, если работа выполнена небрежно, имеются серьезные ошибки в правилах построения чертежей, сроки сдачи сильно сорваны (неделя и больше без уважительной причины).

«2» (неудовлетворительно) – если студент имеет разрозненные, бессистемные знания, допускает ошибки в определении базовых понятий, искажает их смысл.

«Неудовлетворительно» за графическую работу выставляется, если чертеж построен неверно, без инструментов, нарушены правила оформления чертежа.

2. КОС промежуточной аттестации:

КОС дифференцированного зачета по дисциплине «Инженерная графика»

Пояснительная записка

Цель дифференцированного зачета: определение уровня знаний студентов, полученных в процессе обучения на занятиях по дисциплине за 2 семестр.

Продолжительность: 90 минут

Компетенции, формирование которых проверяется данным дифференцированным зачетом:

Профессиональные компетенции:

Код	Наименование результата обучения
ПК 2.1	Организовывать работу персонала по планированию и организации перевозочного процесса
ПК 3.1	Организовывать работу персонала по обработке перевозочных документов и осуществлению расчетов за услуги, предоставляемые транспортным организациям

Общие компетенции:

Код	Наименование результата обучения
ОК 1	Выбирать способы решения задач профессиональной деятельности применительно к различным контекстам;
ОК 2	Использовать современные средства поиска, анализа и интерпретации информации и информационные технологии для выполнения задач профессиональной деятельности;
ОК 3.	Планировать и реализовывать собственное профессиональное и личностное развитие, предпринимательскую деятельность в профессиональной сфере, использовать знания по финансовой грамотности в различных жизненных ситуациях;
ОК 4.	Эффективно взаимодействовать и работать в коллективе и команде;
ОК 5.	Осуществлять устную и письменную коммуникацию на государственном языке Российской Федерации с учетом особенностей социального и культурного контекста;
ОК 6.	Проявлять гражданско-патриотическую позицию, демонстрировать осознанное поведение на основе традиционных общечеловеческих ценностей, в том числе с учетом гармонизации межнациональных и межрелигиозных отношений, применять стандарты антикоррупционного поведения;
ОК 7.	Содействовать сохранению окружающей среды, ресурсосбережению, применять знания об изменении климата, принципы бережливого производства, эффективно действовать в чрезвычайных ситуациях;
ОК 8.	Использовать средства физической культуры для сохранения и укрепления здоровья в процессе профессиональной деятельности и поддержания необходимого уровня физической подготовленности;
ОК 9.	Выбирать способы решения задач профессиональной деятельности применительно к различным контекстам;

Знания:

Код	Наименование
З-1	основы проекционного черчения, правила выполнения чертежей, схем и эскизов по профилю специальности;
З-2	структура и оформление конструкторской, технологической документации в соответствии с требованиями стандартов.

Умения:

Код	Наименование

У-1	читать технические чертежи;
У-2	оформлять проектно-конструкторскую, технологическую и другую техническую документацию.

Дифференцированный зачет содержит вопросы и задания по темам дисциплины «Инженерная графика»

Темы для проведения дифференцированного зачета

Тема 1. Оформление чертежей (ОК 1,2,4,8, ПК 3.1,31).

Тема 2. Геометрическое черчение (ОК 4,8,2,5, ПК 3.1, 31,32).

Тема 3. Проекционное черчение (ОК 2, 3,5,6,4,8, ПК 3.1, 31, 32).

Тема 4. Машиностроительное черчение (ОК 1-9, ПК 2.1,3.1, 31,32).

Система оценивания

Дифференцированный зачет проводится в форме собеседования и выполнения простого чертежного задания. Тематика устных вопросов, затрагивающая все 4 темы курса, отражена ниже:

1. Назовите функции и задачи ЕСКД.
2. Классификация форматов чертежей.
3. Назовите основные линии, используемые при выполнении чертежа.
4. Правила нанесения размеров на чертеж.
5. Требования к основной надписи на чертеже.
6. Какие вы знаете способы сопряжения окружностей?
7. Назовите циркульные кривые.
8. Как построить уклон на чертеже?
9. Расскажите, какие существуют способы для деления окружности на n-ное количество равных частей.
10. Как построить сопряжение линий, пересекающихся под углом 45°?
11. Какое проецирование называется ортогональным?
12. Дайте определение понятию «аксонометрия».
13. Чем разрез детали отличается от ее сечения?
14. Что такое профильная проекция детали?
15. Допускается ли выполнять сечение детали по ее призматическому отверстию?
16. Дать определение понятию «сборочный чертеж».
17. Из каких разделов состоит спецификация сборочного чертежа?

18. Какие соединения являются резьбовыми? Какие требования предъявляются к характеристикам элементов резьбовых соединений?

19. Приведите пример неразъемных соединений.

20. Как на чертеже изображается внутренняя резьба?

Вопросы задаются в количестве (на усмотрение преподавателя), соответствующем числу пропущенных студентом занятий.

Ответ считается оцененным положительно, если студент свободно ориентируется в теме, грамотно раскрывает суть вопроса; либо свободно владеет основными понятиями.

Определяющей оценкой за зачет является оценка выполнения чертежного задания.

«5» (отлично) – за умение оформлять чертеж грамотно, аккуратно.

«4» (хорошо) – за наличие мелких поمارок (стрелки не по стандарту, неверно нанесены размеры и т.п.)

«3» (удовлетворительно) – если студент выполнил работу небрежно, имеются серьезные ошибки в правилах построения чертежей.

«2» (неудовлетворительно) – если студент построил чертеж неверно, без инструментов, нарушил правила оформления чертежа.

Образцы чертежных заданий представлены ниже.

Вариант 1 (У1-2)

Выполнить изометрическую проекцию шестиугольной призмы (сторона основания 30 мм, высота 60 мм) с вырезом четверти.

Вариант 2 (У1-2)

Выполнить аксонометрическую проекцию с вырезкой четверти (изометрия) пирамиды (основание - квадрат, стороной 20 мм), высота пирамиды 60 мм.

Вариант 3(У1-2)

Выполнить построение детали с использованием правил построения сопряжений.

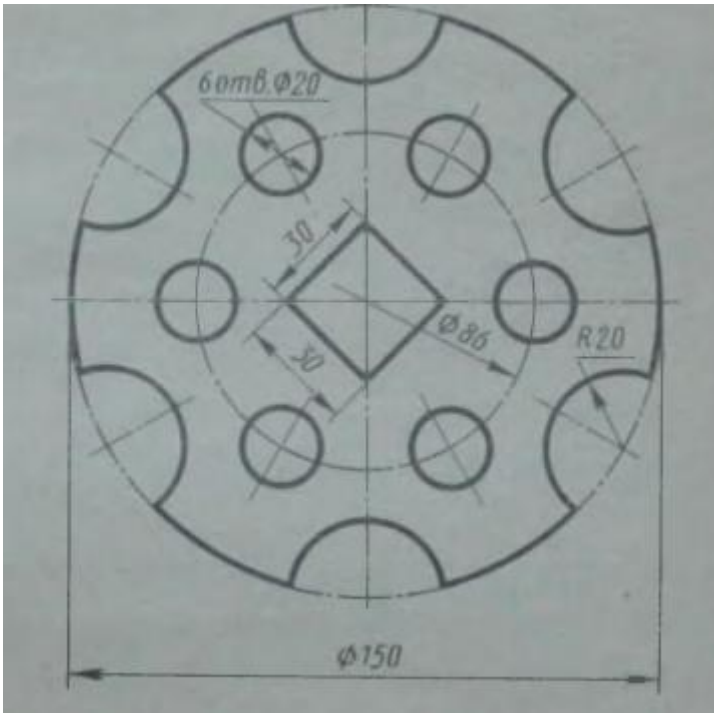

Вариант 4 (У1-2)

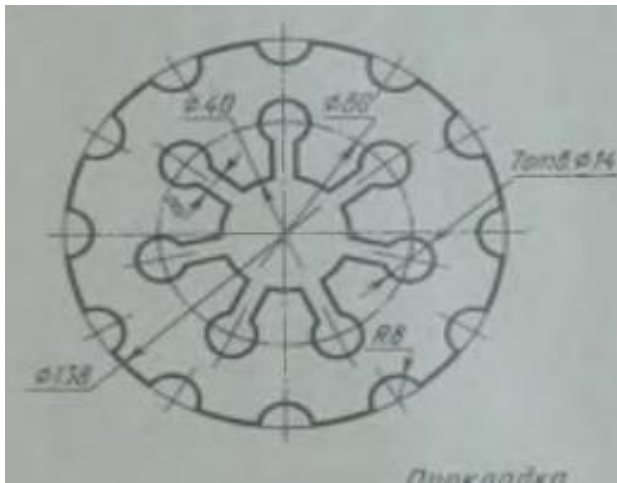

Вариант 5 (У1-2)

По двум данным видам проекций геометрических тел построить третий вид.

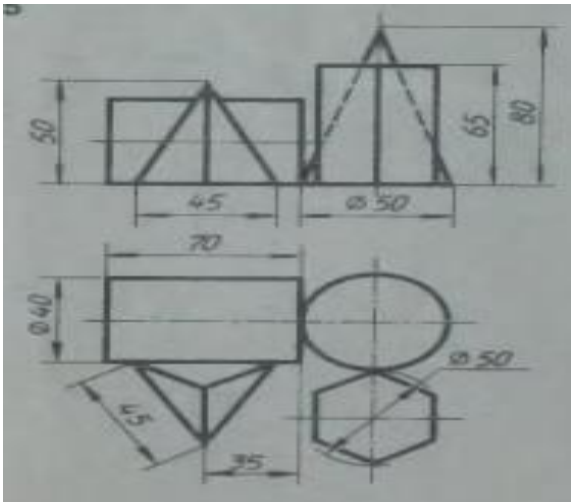

Вариант 6(У1-2)

По двум данным видам проекций геометрических тел построить третий вид.

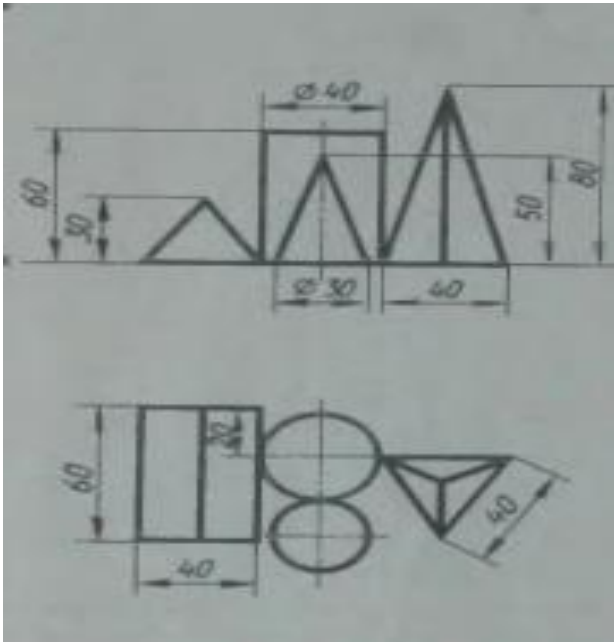

Вариант 7 (У1-2)

Выполнить сечение плоскостью А на свободном месте чертежа.

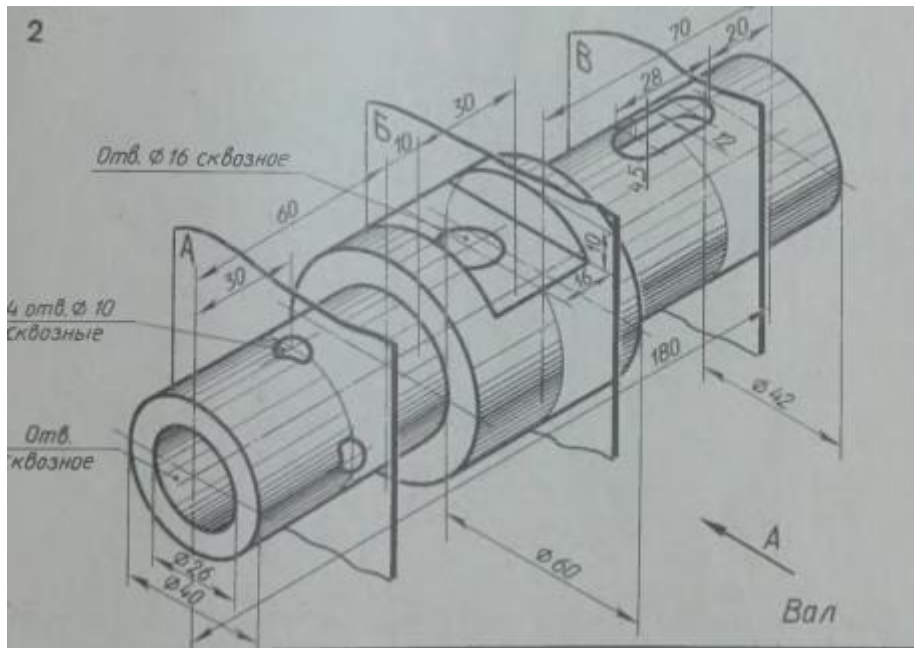

Вариант 8 (У1-2)

Выполнить сечение плоскостью Б на свободном месте чертежа.

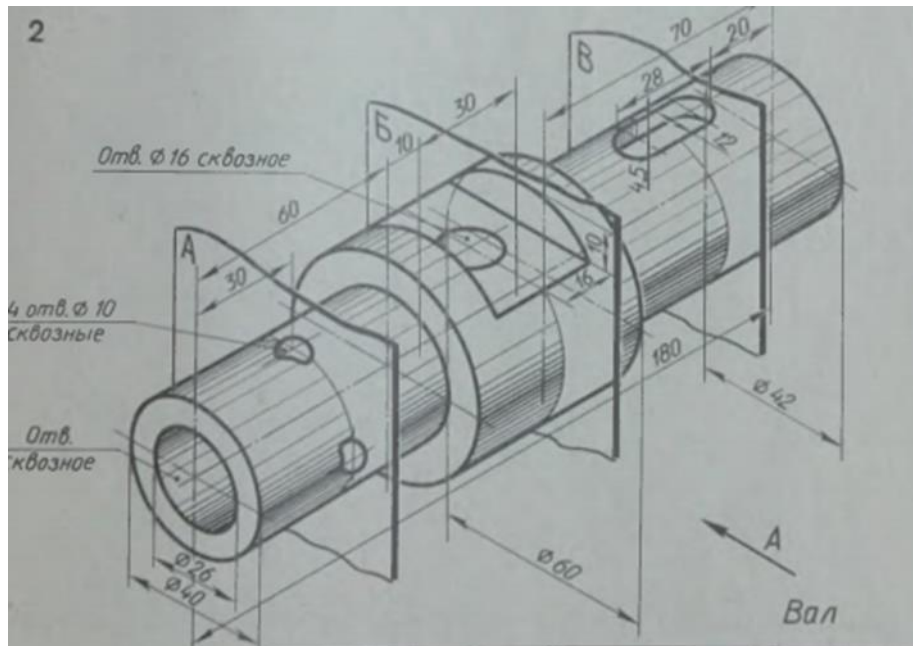

Вариант 9 (У1-2)

Построить сечение вала плоскостью А на продолжении следа секущей плоскости.

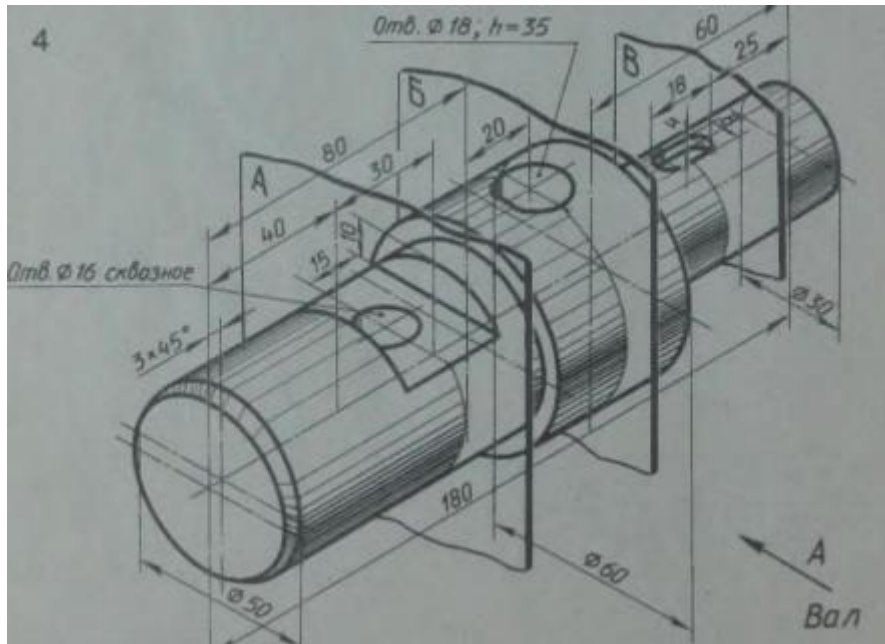

Вариант 10 (У1-У2)

По двум данным видам выполнить технический рисунок детали.

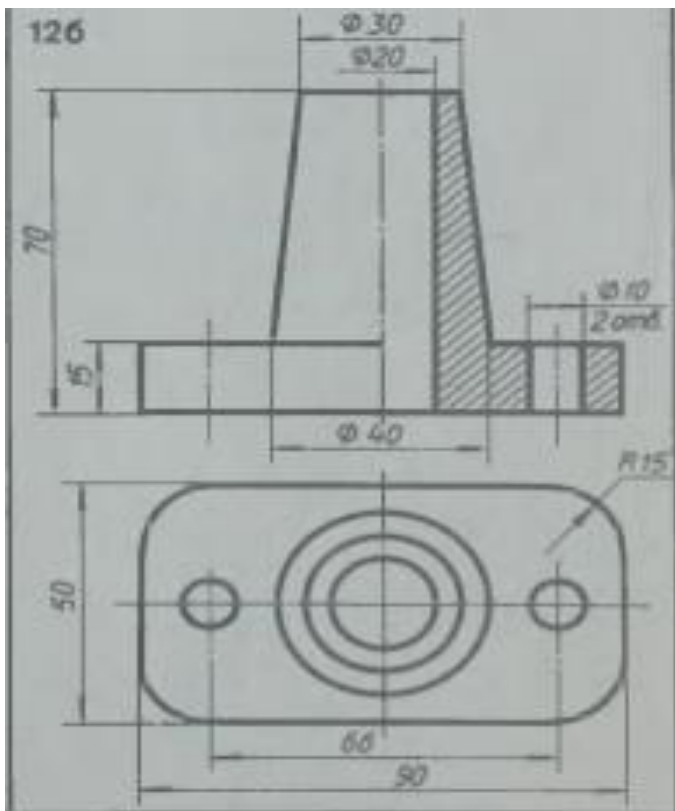

Вариант 11 (У1-У2)

Выполнить ортогональные проекции модели. Направление взгляда показано стрелкой.

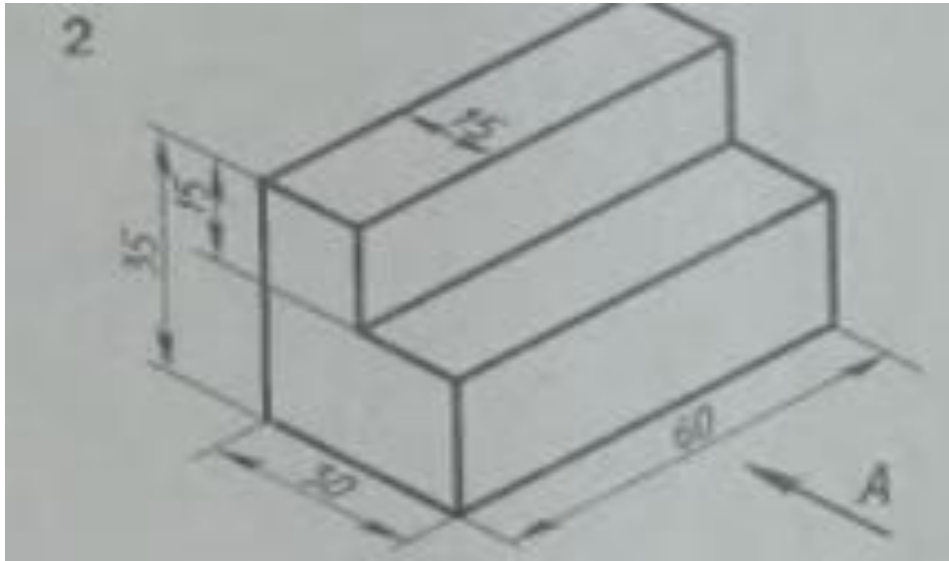

Вариант 12 (У1-У2)

Выполнить ортогональные проекции модели. Направление взгляда (главного вида) показано стрелкой.

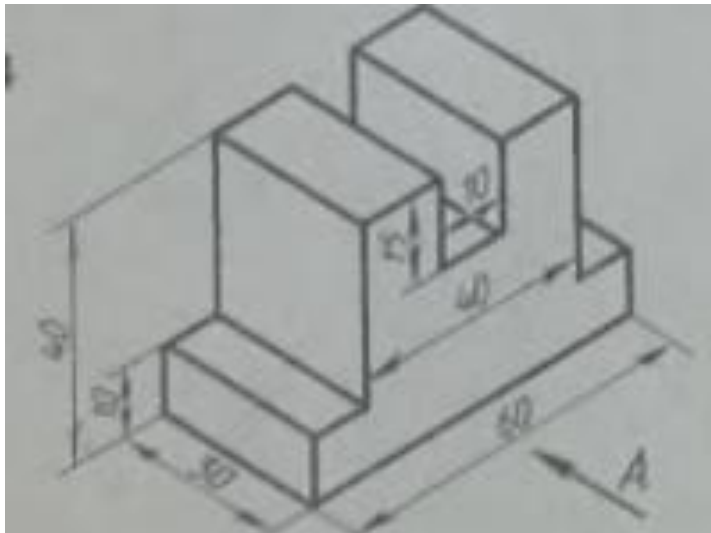

Вариант 13 (У1-У2)

Выполнить ортогональные проекции модели. Направление взгляда (главного вида) показано стрелкой.

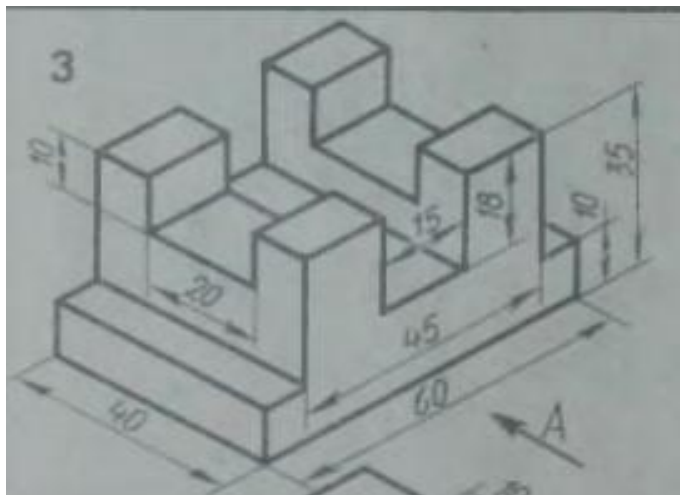

Вариант 14 (У1-У2)

По двум данным видам модели построить третий.

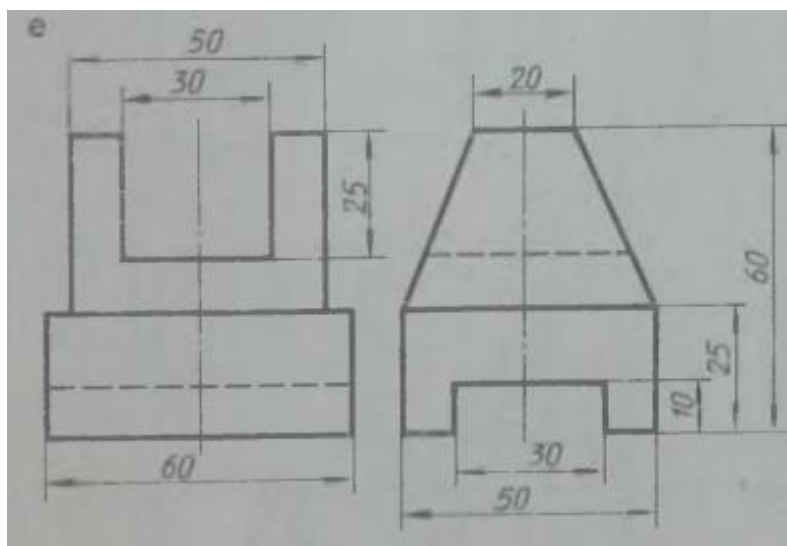

Вариант 15 (У1-У2)

По двум данным видам модели построить третий.

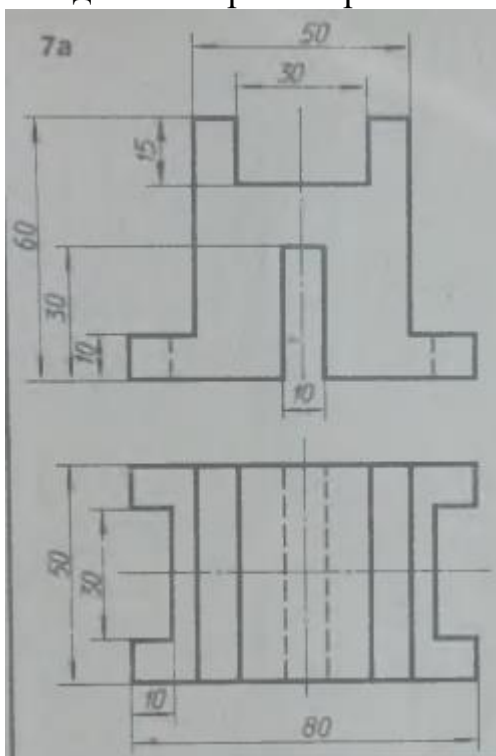

Вариант 16 (У1-У2)

По двум данным видам модели построить третий.

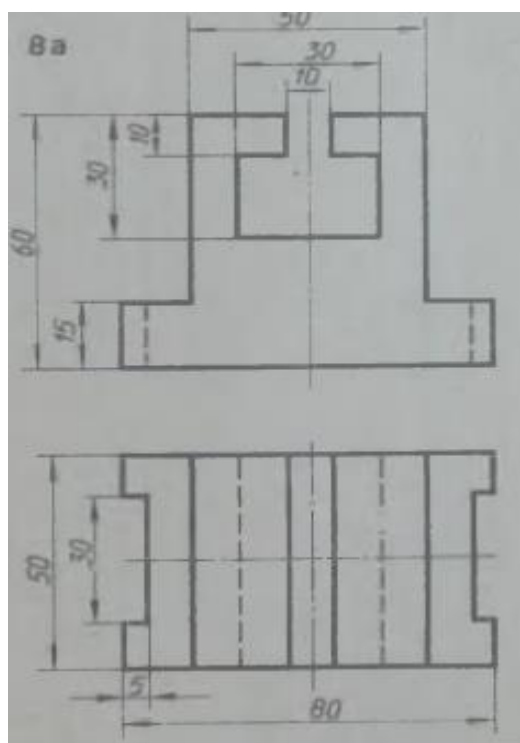

Вариант 17 (У1-У2)

По двум данным видам модели построить изометрию.

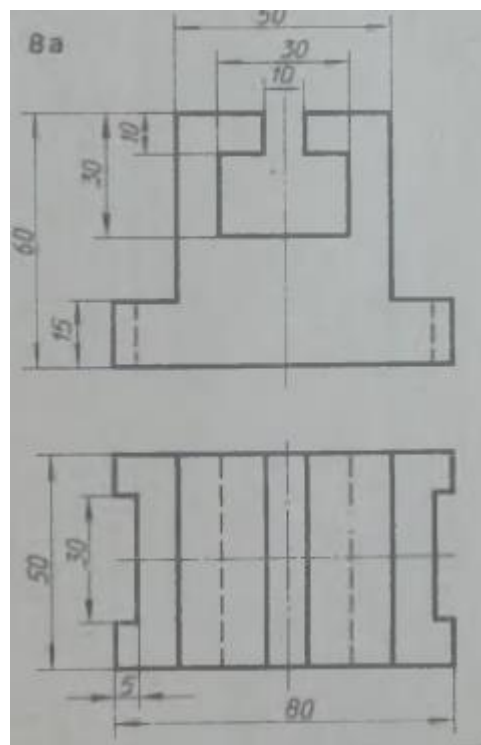

Вариант 18 (У1-У2)

По двум данным видам модели построить полный продольный разрез.

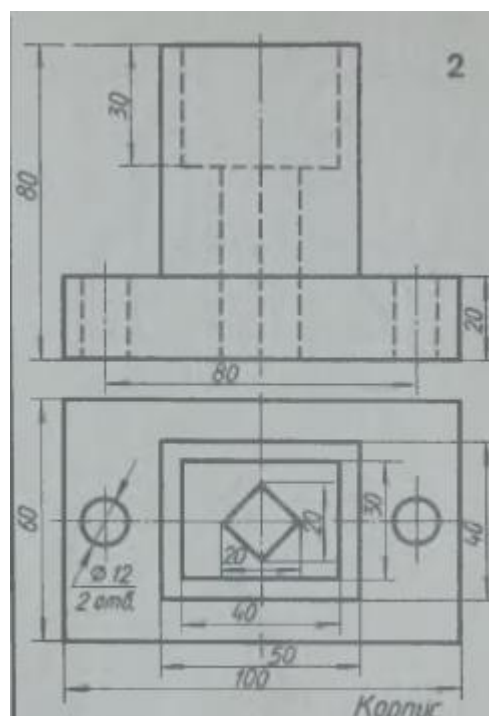

Дисциплина ОП.02 «Электротехника и электроника»:

1. КОС текущего контроля:

КОС оценки остаточных знаний по дисциплине «Электротехника и электроника»

Пояснительная записка

Цель: определение уровня знаний студентов, полученных в процессе обучения на занятиях по дисциплине «Электротехника и электроника» за 2022-2023 учебный год.

Форма проверки остаточных знаний: выполнение практических заданий, устный опрос, выполнение лабораторных работ.

Продолжительность: 15 минут

Проверка остаточных знаний студентов содержит вопросы по всем темам дисциплины «Электротехника и электроника». Практические и лабораторные работы выполняются в нескольких вариантах.

Номер варианта определяется порядковым номером по журналу учебных занятий. Работа, выполненная по другому варианту, возвращается студенту без проверки.

Компетенции, формирование которых проверяются тестом остаточных знаний:

Профессиональные компетенции:

Код	Наименование результата обучения
ПК 1.1	Выполнять операции по осуществлению перевозочного процесса с применением современных информационных технологий управления перевозками.
ПК 1.2	Организовывать работу персонала по выполнению требований обеспечения безопасности перевозок и выбору оптимальных решений при работах в условиях нестандартных и аварийных ситуаций.
ПК 2.2	Обеспечивать безопасность движения и решать профессиональные задачи посредством применения нормативно-правовых документов.
ПК 2.3	Организовывать работу персонала по технологическому обслуживанию перевозочного процесса.

Общие компетенции:

Код	Наименование результата обучения
-----	----------------------------------

ОК 1	Выбирать способы решения задач профессиональной деятельности применительно к различным контекстам;
ОК 2	Использовать современные средства поиска, анализа и интерпретации информации и информационные технологии для выполнения задач профессиональной деятельности;
ОК 3.	Планировать и реализовывать собственное профессиональное и личностное развитие, предпринимательскую деятельность в профессиональной сфере, использовать знания по финансовой грамотности в различных жизненных ситуациях;
ОК 4.	Эффективно взаимодействовать и работать в коллективе и команде;
ОК 5.	Осуществлять устную и письменную коммуникацию на государственном языке Российской Федерации с учетом особенностей социального и культурного контекста;
ОК 6.	Проявлять гражданско-патриотическую позицию, демонстрировать осознанное поведение на основе традиционных общечеловеческих ценностей, в том числе с учетом гармонизации межнациональных и межрелигиозных отношений, применять стандарты антикоррупционного поведения;
ОК 7.	Содействовать сохранению окружающей среды, ресурсосбережению, применять знания об изменении климата, принципы бережливого производства, эффективно действовать в чрезвычайных ситуациях;
ОК 8.	Использовать средства физической культуры для сохранения и укрепления здоровья в процессе профессиональной деятельности и поддержания необходимого уровня физической подготовленности;
ОК 9.	Выбирать способы решения задач профессиональной деятельности применительно к различным контекстам;

Знания:

Код	Наименование
З-1	методы преобразования электрической энергии, сущность физических процессов, происходящих в электрических и магнитных цепях, порядок расчета их параметров;
З-2	преобразование переменного тока в постоянный;
З-3	усиление и генерирование электрических сигналов

Умения:

Код	Наименование
У-1	производить расчет параметров электрических цепей;
У-2	собирать электрические схемы и проверять их работу;

У-3	читать и собирать простейшие схемы с использованием полупроводниковых приборов;
У-4	определять тип микросхем по маркировке;

Примерный перечень вопросов для устного опроса

Тема 1.1 Электрическое поле:

Проверяемые компетенции, знания и умения (ОК 1, 2, 4, 8, ПК 1.1, 2.2, 31)

Вопросы:

1. Из чего состоит атом вещества?
2. Из чего состоит ядро атома?
3. Как заражены протоны и электроны.
4. Дать определение закона Кулона.
5. Что такое электризация тел?
6. Назовите виды электризации?
7. Из чего состоит простейший конденсатор?
8. От чего зависит емкость конденсатора?
9. Назовите виды конденсаторов.
10. Дайте определение электрического поля.
11. Какими величинами характеризуется электрическое поле?
12. Что такое диэлектрик? Привести примеры.
13. Что такое проводник? Привести примеры.
14. Почему диэлектрики не проводят электрический ток, а проводники проводят.

Тема 1.2 Электрические цепи постоянного тока

Проверяемые компетенции, знания и умения: (ОК 1-6, 8, ПК 1.2, 2.2, 2.3, 31)

Вопросы:

1. Дать определения электрического тока и силы тока. Единицы измерения силы тока.
2. Объяснить природу электрического сопротивления материалов.
3. Дать определения закона Ома для полной цепи и для участка цепи. Записать формулы.
4. Дать определение удельного сопротивления. Записать формулу.
5. Дать определение ЭДС. Записать формулу.
6. Дать определение участка и узла электрической цепи.
7. Дать определение 1-го закона Кирхгофа.
8. Дать определение 2-го закона Кирхгофа.
9. Соединение резисторов. Свойства последовательного и параллельного соединения.
10. Чему равна общая ЭДС двух источников если они включены в одном направлении и противоположном направлении.
11. Дать определение мощности электрического тока. Записать формулу.
12. Дать определение закона Джоуля-Ленца. Написать формулу.

Тема 1.3 Электромагнетизм

Проверяемые компетенции, знания и умения: (ОК 1, 4, 8, 9, ПК 2.2, 31)

Вопросы:

1. Дать определение магнитной индукции магнитного поля.
2. Дать определение магнитного потока.
3. Дать определение относительной магнитной проницаемости.
4. Дать определения явления электромагнитной индукции, от чего зависит величины ЭДС индукции.
5. Сформулировать закон Ленца.
6. Индуктивность. Дать определение и объяснить от чего она зависит.
7. Применение явления самоиндукции.
8. Дать определение взаимоиндукции. Объяснить от чего зависит ЭДС взаимоиндукции.
9. Дать определение правила буравчика.
10. Дать определения правила правой руки.
11. Дать определение правила левой руки.

Тема 1.4 Электрические цепи переменного тока

Проверяемые компетенции, знания и умения: (ОК 1-6, 8, ПК 1.2, 2.2, 2.3, 31)

Вопросы:

1. Принцип получения синусоидальной ЭДС.
2. Параметры переменного тока: амплитуда, частота, сдвиг фаз.
3. Пояснить суть метода векторных диаграмм.
4. Физический смысл активной мощности, формулы для активной мощности.
5. Эффективные значение тока и напряжения.
6. Фазовое соотношение между током и напряжением в цепи с индуктивностью.
7. Формулы для индуктивного сопротивления, его природа.
8. Сдвиг фаз между током и напряжением в цепи с емкостью.
9. Формулы для емкостного сопротивления, его природа.
10. Физические процессы в цепи с соединением активного сопротивления, индуктивности и емкости.
11. Резонанс напряжений и его применение.
12. Резонанс токов и его применение.

Тема 1.5 Трехфазные электрические цепи

Проверяемые компетенции, знания и умения: (ОК 1, 4, 8, 9, ПК 1.1, 2.2, 31)

Вопросы:

1. Что такое трехфазная система и каковы ее преимущества перед однофазной?
2. Принцип получения трехфазной ЭДС.
3. Дать определение соединения звездой. Соотношения между фазными и линейными токами и напряжениями для соединения звездой.
4. Объяснить методику вычисления тока в нейтральном проводе.
5. Объяснить роль нейтрального провода.

6. Дать определение соединения треугольником.
7. Соотношения между фазными и линейными напряжениями и методика нахождения линейных токов.
8. Написать формулы для мощностей симметричной трехфазной системы.

Тема 1.6 Электрические измерения

Проверяемые компетенции, знания и умения: (ОК 1-9, ПК 1.1, 2.2, 31)

Вопросы: Дайте определение абсолютной погрешности.

1. Дайте определение относительной погрешности.
2. Дайте определение приведенной погрешности и класса точности.
3. Расскажите об устройстве, особенностях, достоинствах и недостатках приборов магнитоэлектрической системы.
4. Расскажите об устройстве, особенностях, достоинствах и недостатках приборов выпрямительной системы.
5. Расскажите об устройстве, особенностях, достоинствах и недостатках приборов электромагнитной системы.
6. Расчет шунта к амперметру и назначение шунта $R_{ш}$.
Задача. Амперметр $I_{max} = 2$ А, $R_a = 0,4$ Ом. Надо измерить $I \leq 10$ А.
Подобрать $R_{ш}$.
7. Расскажите об устройстве омметра и правила пользования им.
8. Расскажите об устройстве мегометра и правила пользования им.

Тема 1.7 Трансформаторы

Проверяемые компетенции, знания и умения: (ОК 1, 2, 4, 5, 8, 9 ПК 2.2, 31)

Вопросы:

1. Устройство и назначения трансформатора.
2. Перечислить виды потерь энергии в трансформаторах и меры борьбы с ними.
3. Принцип действия трансформатора.
4. Дать определение коэффициента трансформации, написать соотношении между напряжениями, токами и витками.
5. Объяснить, для чего применяются трансформаторы при передаче электроэнергии.

Тема 1.8 Электрическая аппаратура управления и защиты

Проверяемые компетенции, знания и умения: (ОК 1-6, 8, 9, ПК 1.2, 2.2, 2.3, 31)

Вопросы:

1. Для чего предназначена аппаратура защиты?
2. Что представляют из себя рубильники?
3. Принцип работы автоматических выключателей?
4. Принцип работы плавких предохранителей?
5. Принцип работы тепловых реле?

Тема 1.9 Передача и распределение электрической энергии

Проверяемые компетенции, знания и умения: (ОК 1, 2, 4, 5-9, ПК 1.1, 2.2, 31)

Вопросы:

1. Расскажите какие виды электростанций вы знаете.
2. Как можно уменьшить потери в линии.
3. Как рассчитать необходимое сечение провода.
4. Почему нельзя передать энергию напрямую от генератора до потребителя с напряжением 220 Вольт?
5. Почему нельзя передавать электроэнергию с высоким напряжением напрямую до потребителя.

Тема 2.1 Физические основы электроники

Проверяемые компетенции, знания и умения: (ОК 1, 2, 4, 5, 8, 9, ПК 1.1, 2.2, 31)

Вопросы:

1. Особенности полупроводников. Их основные отличия от металлов.
2. Зависимость сопротивления полупроводников от внешних условий.
3. Влияние примесей на проводимость полупроводников. Электронная и дырочная проводимость.
4. Дать определение рп-перехода, его основные свойства.
5. Устройство биполярного транзистора ррп и рпр - транзисторы. Их обозначения на схемах.

Тема 2.2 Электронные выпрямители и стабилизаторы

Проверяемые компетенции, знания и умения: (ОК 1, 2, 4, 5, 8, 9, ПК 1.1, 2.2, 31)

Вопросы:

1. Объяснить принцип работы однополупериодного выпрямителя.
2. Объяснить принцип работы мостового выпрямителя.
3. Объяснить назначение сглаживающих фильтров.

Тема 2.3 Электронные усилители

Проверяемые компетенции, знания и умения: (ОК 1, 2, 4, 5, 8, 9, ПК 1.1, 2.2, 31)

Вопросы:

1. Принцип усиления на биполярном транзисторе по схеме с общим эмиттером
2. Нарисовать схему включения транзистора с общим эмиттером. Назвать свойства.
3. Нарисовать схему включения транзистора с общим коллектором. Назвать свойства.
4. Нарисовать схему включения транзистора с общей базой. Назвать свойства.
5. Рассказать про класс усилителя А.
6. Рассказать про класс усилителя АВ.

7. Рассказать про класс усилителя С.

Тема 2.4 Маркировка и типы микросхем

Проверяемые компетенции, знания и умения: (ОК 1, 2, 4, 5, 8, 9, ПК 1.1, 2.2, 31)

Вопросы:

1. Что такое интегральная схема?
2. Что представляет собой пленочная микросхема?
3. Что представляет собой гибридная микросхема?
4. Какие корпуса микросхем вы знаете?
5. Что представляет собой группа микросхем РТЛ?
6. Что представляет собой группа микросхем ДТЛ?
7. Что представляет собой группа микросхем ТТЛ?
8. Что представляет собой группа микросхем ЭСЛ?
9. Что представляет собой группа микросхем РТЛ?
10. Что представляет собой группа микросхем nMOP и pMOP?

Приметный перечень практических заданий

Задача 1 (ОК 1, 2, 4, 8, ПК 1.1, 2.2, У1, У2)

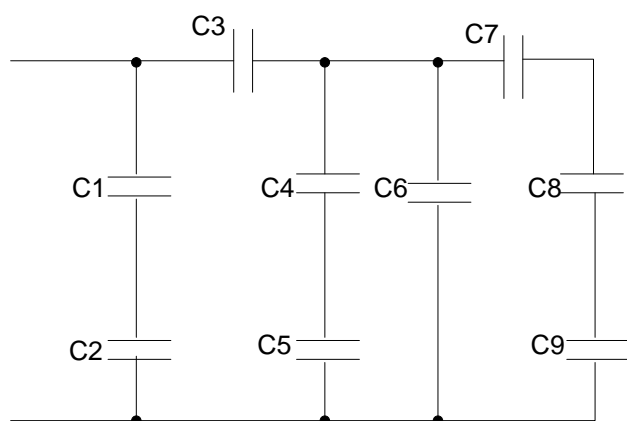

Дано:

Вариант	C1	C2	C3	C4	C5	C6	C7	C8	C9	U
1	5	8	7	6	9	4	10	15	2	U ₆ =10В
2	10	15	20	12	10	20	5	4	10	U ₈ =4В
3	6	8	9	10	15	20	25	30	5	U ₇ =8В
4	4	6	9	15	20	3	4	6	8	U ₉ =5В
5	8	9	10	11	20	15	16	10	25	U ₈ =7В
6	30	20	10	15	20	10	20	10	15	U ₆ =1В
7	20	15	10	30	10	6	8	4	6	U ₈ =3В
8	15	6	8	10	9	5	20	4	9	U ₇ =2В
9	10	16	10	20	10	15	30	8	10	U ₉ =2В

10	2	6	8	10	20	3	30	20	10	$U_9=1B$
----	---	---	---	----	----	---	----	----	----	----------

Все значения конденсаторов указаны в мкФ.

Найти: Собщ., Uобщ., qобщ, U-на каждом конденсаторе.

Задача 2 (ОК 1-6, 8, ПК 1.2, 2.2, 2.3, У1, У2)

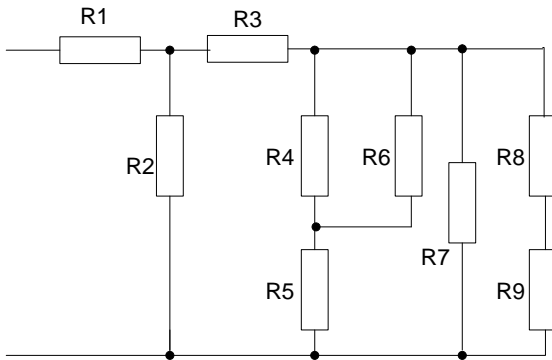

Дано:

Вариант	R1	R2	R3	R4	R5	R6	R7	R8	R9	U
1	2	6	15	6	4	10	5	7	9	$U_6=10B$
2	10	12	4	8	20	5	20	20	10	$U_8=4B$
3	5	10	30	10	20	25	10	9	15	$U_7=8B$
4	8	15	6	10	3	4	12	9	20	$U_9=5B$
5	25	11	10	6	15	16	6	10	20	$U_8=7B$
6	15	15	10	8	10	20	8	10	20	$U_6=1B$
7	6	30	4	4	6	8	10	10	10	$U_8=3B$
8	9	10	4	2	5	20	8	8	9	$U_7=2B$
9	10	20	8	6	15	30	10	10	10	$U_9=2B$
10	10	10	20	8	3	30	15	8	20	$U_9=1B$

Все значения резисторов даны в Омах.

Найти: Rобщ., Uобщ., Iобщ.

Задача 3 (ОК 1-6, 8, ПК 1.2, 2.2, 2.3, У1, У2)

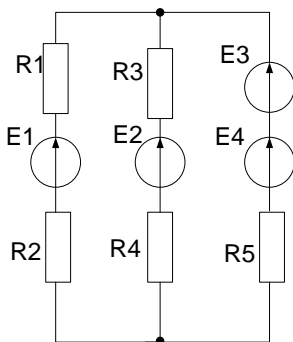

Дано:

Вариант	E1	E2	E3	E4	R1	R2	R3	R4	R5
1	2	6	15	6	4	10	5	7	9

2	10	12	4	8	20	5	20	20	10
3	5	10	30	10	20	25	10	9	15
4	8	15	6	10	3	4	12	9	20
5	25	11	10	6	15	16	6	10	20
6	15	15	10	8	10	20	8	10	20
7	6	30	4	4	6	8	10	10	10
8	9	10	4	2	5	20	8	8	9
9	10	20	8	6	15	30	10	10	10
10	10	10	20	8	3	30	15	8	20

Сопротивлением внутреннего источника пренебречь.

Найти: I_1, I_2, I_3

Задача 4 (ОК 1-6, 8, ПК 1.2, 2.2, 2.3, У1, У2)

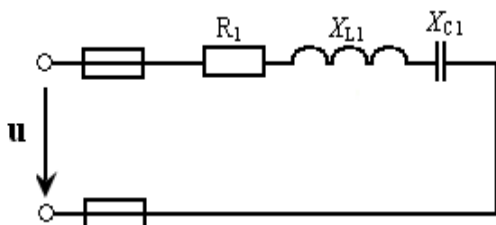

Активное сопротивление катушки $R_k = 6 \text{ Ом}$, индуктивное $x_L = 10 \text{ Ом}$. Последовательно с катушкой включено активное сопротивление $R = 2 \text{ Ом}$ и конденсатор сопротивлением $x_c = 4 \text{ Ом}$ (рис. 8). К цепи приложено напряжение $U = 50 \text{ В}$ (действующее значение).

Определить: 1) полное сопротивление цепи Z ; 2) ток I ; 3) коэффициент мощности $\cos\phi$; 4) активную P , реактивную Q и полную мощности S ; 5) напряжения на каждом сопротивлении.

Задача 5 (ОК 1, 2, 4, 5, 8, 9, ПК 1.1, 2.2, У4)

Определить тип микросхемы КР1006ВИ1.

Перечень лабораторных работ

Лабораторная работа №1: Изучение зависимости сопротивления реальных проводников от их геометрических параметров и удельных сопротивлений материалов. (ОК 1-6, 8, ПК 1.2, 2.2, 2.3, У3)

Лабораторная работа №2: Исследование сопротивлений проводников при параллельном и последовательном соединении. (ОК 1-6, 8, ПК 1.2, 2.2, 2.3, У3)

Лабораторная работа №3: ЭДС и внутреннее сопротивление источников постоянного тока. Закон Ома для полной цепи. (ОК 1-6, 8, ПК 1.2, 2.2, 2.3, У3)

Лабораторная работа №4: Емкостное сопротивление. Зависимость емкостного сопротивления от частоты переменного тока и параметров элементов. (ОК 1-6, 8, ПК 1.2, 2.2, 2.3, У3)

Лабораторная работа №5: Индуктивное сопротивление. Зависимость индуктивного сопротивления от частоты переменного тока и параметров элементов. (ОК 1-6, 8, ПК 1.2, 2.2, 2.3, У3)

Лабораторная работа №6: Явление резонанса в цепи переменного тока. (ОК 1-6, 8, ПК 1.2, 2.2, 2.3, У3)

Лабораторная работа №7: Принципы работы плавких предохранителей в электрических цепях. (ОК 1-6, 8, 9, ПК 1.2, 2.2, 2.3, У3)

Система оценивания

При оценивании практической работы и устного ответа студента учитывается следующее:

- качество выполнения практической части работы;
- качество оформления отчета по работе;
- качество устных ответов на контрольные вопросы при защите работы; ответов на вопросы, обсуждаемые на семинаре.

Оценка производится по пятибалльной шкале:

«5» (отлично) – за глубокое и полное овладение содержанием учебного материала, в котором студент свободно и уверенно ориентируется; за умение практически применять теоретические знания и обосновывать свои суждения. Оценка «5» (отлично) предполагает грамотное и логичное изложение ответа.

«4» (хорошо) – если студент полно освоил учебный материал, владеет научно-понятийным аппаратом, ориентируется в изученном материале, осознанно применяет теоретические знания на практике, грамотно обосновывает ответ, но содержание и форма ответа имеют отдельные неточности.

«3» (удовлетворительно) – если студент обнаруживает знание и понимание основных положений учебного материала, но допускает неточности в применении теоретических знаний при ответе на практико-ориентированные вопросы; не умеет доказательно обосновать собственные суждения.

«2» (неудовлетворительно) – если студент имеет разрозненные, бессистемные знания, допускает ошибки в определении базовых понятий, искажает их смысл; не может практически применять теоретические знания.

2. КОС промежуточной аттестации:

**КОС дифференцированного зачета
по дисциплине «Электротехника и электроника»**

Пояснительная записка

Цель дифференцированного зачета: определение уровня знаний студентов, полученных в процессе обучения на занятиях по дисциплине за 1 семестр.

Продолжительность: 15 минут

Компетенции, формирование которых проверяется данным дифференцированным зачетом:

Профессиональные компетенции:

Код	Наименование результата обучения
ПК 1.1	Выполнять операции по осуществлению перевозочного процесса с применением современных информационных технологий управления перевозками.
ПК 1.2	Организовывать работу персонала по выполнению требований обеспечения безопасности перевозок и выбору оптимальных решений при работах в условиях нестандартных и аварийных ситуаций.
ПК 2.2	Обеспечивать безопасность движения и решать профессиональные задачи посредством применения нормативно-правовых документов.
ПК 2.3	Организовывать работу персонала по технологическому обслуживанию перевозочного процесса.

Общие компетенции:

Код	Наименование результата обучения
ОК 1	Выбирать способы решения задач профессиональной деятельности применительно к различным контекстам;
ОК 2	Использовать современные средства поиска, анализа и интерпретации информации и информационные технологии для выполнения задач профессиональной деятельности;
ОК 3.	Планировать и реализовывать собственное профессиональное и личностное развитие, предпринимательскую деятельность в профессиональной сфере, использовать знания по финансовой грамотности в различных жизненных ситуациях;
ОК 4.	Эффективно взаимодействовать и работать в коллективе и команде;

ОК 5.	Осуществлять устную и письменную коммуникацию на государственном языке Российской Федерации с учетом особенностей социального и культурного контекста;
ОК 6.	Проявлять гражданско-патриотическую позицию, демонстрировать осознанное поведение на основе традиционных общечеловеческих ценностей, в том числе с учетом гармонизации межнациональных и межрелигиозных отношений, применять стандарты антикоррупционного поведения;
ОК 7.	Содействовать сохранению окружающей среды, ресурсосбережению, применять знания об изменении климата, принципы бережливого производства, эффективно действовать в чрезвычайных ситуациях;
ОК 8.	Использовать средства физической культуры для сохранения и укрепления здоровья в процессе профессиональной деятельности и поддержания необходимого уровня физической подготовленности;
ОК 9.	Выбирать способы решения задач профессиональной деятельности применительно к различным контекстам;

Знания:

Код	Наименование
З-1	методы преобразования электрической энергии, сущность физических процессов, происходящих в электрических и магнитных цепях, порядок расчета их параметров;
З-2	преобразование переменного тока в постоянный;
З-3	усиление и генерирование электрических сигналов

Умения:

Код	Наименование
У-1	производить расчет параметров электрических цепей;
У-2	собирать электрические схемы и проверять их работу;
У-3	читать и собирать простейшие схемы с использованием полупроводниковых приборов;
У-4	определять тип микросхем по маркировке;

Дифференцированный зачет содержит вопросы и задания по темам дисциплины «Электротехника и электроника».

Темы для проведения дифференцированного зачета

Тема 1.1 Электрическое поле (У1, У2, З1, ОК 1, 2, 4, 8 ПК 1.1, 2.2)

Тема 1.2 Электрические цепи постоянного тока (У1, У2, З1, ОК 1-6, 8, ПК 1.2, 2.2, 2.3)

Тема 1.3 Электромагнетизм (У1, У2, З1, ОК 1, 2, 4, 8, 9 ПК 2.2)

Система оценивания

Дифференцированный зачет проводится в тестовой форме. Всего в тесте 50 вопросов. Студенту задается 15 вопросов, в автоматическом режиме через программу на ПК.

Задание №1

В каких единицах измеряется напряжение?

- 1) Вольт
- 2) Ватт
- 3) Ампер
- 4) Ом
- 5) Фарад

Задание №2

В каких единицах измеряется сила тока?

- 1) Вольт
- 2) Ампер
- 3) Ватт
- 4) Ом
- 5) Фарад

Задание №3

В каких единицах измеряется электрическая мощность?

- 1) Вольт
- 2) Ампер
- 3) Ом
- 4) Ватт
- 5) Фарад

Задание №4

В каких единицах измеряется электрическое сопротивление?

- 1) Вольт
- 2) Ватт
- 3) Ампер
- 4) Фарад
- 5) Ом

Задание №5

Какому закону соответствует формулировка: "Сила тока на участке цепи прямо пропорциональна напряжению и обратно пропорциональна сопротивлению участка цепи"

- 1) Закон Фарадея
- 2) Закон Кулона
- 3) Закон Ома
- 4) Закон Ампера

Задание №6

_____ -это упорядоченное движение свободных электронов.

- 1) Электрический ток в проводниках
- 2) Напряжение
- 3) Сила тока
- 4) Нет правильного ответа

Задание №7

Протон заряжен?

- 1) Положительно
- 2) Отрицательно
- 3) Не имеет заряда
- 4) Отрицательно и положительно

Задание №8

Электрон заряжен?

- 1) Положительно
- 2) Не заряжен
- 3) Отрицательно
- 4) Положительно и отрицательно

Задание №9

Атом вещества состоит из?

- 1) Протонов
- 2) Нейтронов
- 3) Электронов
- 4) Все варианты ответа

Задание №10

Два резистора номиналом 5 Ом каждый соединены последовательно. Их общее сопротивление будет равно:

- 1) 25 Ом
- 2) 2,5 Ом
- 3) 10 Ом
- 4) 5 Ом

Задание №11

Два резистора номиналом 10 Ом каждый соединены параллельно. Их общее сопротивление будет равно:

- 1) 10 Ом
- 2) 20 Ом
- 3) 5 Ом
- 4) 100 Ом

Задание №12

В каких единицах измеряется электрическая емкость?

- 1) Ампер
- 2) Вольт
- 3) Ватт
- 4) Фарад

Задание №13

Материалы не проводящие электрический ток, называются?

- 1) Электрики
- 2) Проводники
- 3) Диэлектрики
- 4) Пьезоэлектрики

Задание №14

Материалы проводящие электрический ток, называются?

- 1) Проводниками
- 2) Не проводниками
- 3) Диэлектриками
- 4) Никак не называются

Задание №15

При увеличении длины проводника его сопротивление:

- 1) Уменьшается
- 2) Увеличивается
- 3) Не изменится
- 4) Зависит от материала из которого он изготовлен

Задание №16

Лампочка с сопротивлением 440 Ом подключена к источнику питания с напряжением 220 В. Сила тока через лампочку в этом случае будет равна:

- 1) 4 А
- 2) 1 А
- 3) 2 А
- 4) 0,5 А

Задание №17

Два конденсатора номиналом 20 мкФ каждый соединены последовательно.

Их общая емкость будет равна:

- 1) 40 мкФ
- 2) 5 мкФ
- 3) 10 мкФ
- 4) 30 мкФ

Задание №18

Два конденсатора номиналом 10 мкФ каждый соединены параллельно. Их общая емкость будет равна:

- 1) 10 мкФ
- 2) 20 мкФ
- 3) 5 мкФ
- 4) 30 мкФ

Задание №19

Обогреватель мощностью 2,2 кВт включен с сеть с напряжением 220 В. Ток через обогреватель будет равен:

- 1) 10 А
- 2) 100 А
- 3) 0,01 А
- 4) 484 А

Задание №20

Электрический ток, который периодически изменяется по величине и направлению?

- 1) Переменный ток
- 2) Постоянный ток
- 3) Импульсный ток
- 4) Нет правильного ответа

Задание №21

Для получения переменного тока используются?

- 1) Генераторы переменного тока
- 2) Трансформаторы переменного тока
- 3) Генераторы постоянного тока
- 4) Электродвигатели

Задание №22

Число полных изменений переменной ЭДС (напряжения или тока), совершаемых за одну секунду?

- 1) Частота
- 2) Период
- 3) Мгновенное значение
- 4) Действующее значение

Задание №23

Время, в течении которого переменная ЭДС (напряжение или ток) совершает одно полное изменение по величине и направлению?

- 1) Период
- 2) Частота
- 3) Мгновенное значение
- 4) Действующее значение

Задание №24

В каких единицах измеряется частота переменного тока?

- 1) Герц
- 2) Ампер
- 3) Генри
- 4) Фарад

Задание №25

С какой частотой вырабатывается переменный ток на электростанциях в РФ.

- 1) 50Гц
- 2) 50кГц
- 3) 60Гц
- 4) 220Гц

Задание №26

Величину переменной ЭДС, силы тока, напряжения или мощности в любой момент времени называют?

- 1) Мгновенным значением
- 2) Действующем значением

- 3) Максимальным значением
- 4) Периодом

Задание №27

При прохождении электрического тока по проводнику в окружающем пространстве возникает?

- 1) Магнитное поле
- 2) Электрическое поле
- 3) Индуктивное поле
- 4) Самоиндукция

Задание №28

Правило буравчика формулируется?

- 1) Если поступательное движение буравчика совпадает с направлением тока в проводнике, то направление магнитных линий совпадает с направлением вращательного движения рукоятки буравчика.
- 2) Если поступательное движение буравчика не совпадает с направлением тока в проводнике, то направление магнитных линий совпадает с направлением вращательного движения рукоятки буравчика.
- 3) Если поступательное движение буравчика совпадает с направлением тока в проводнике, то направление магнитных линий не совпадает с направлением вращательного движения рукоятки буравчика.
- 4) нет правильного ответа

Задание №29

Материалы, магнитное поле которых ослабляет результирующее магнитное поле называются

- 1) Диамагнитными
- 2) Парамагнитными
- 3) Ферромагнитными
- 4) Пьезомогнитными

Задание №30

Материалы, слабо усиливающие результирующее магнитное поле?

- 1) Парамагнитные
- 2) Ферромагнитные
- 3) Диамагнитные
- 4) Пьезомагнитные

Задание №31

Материалы сильно усиливающие результирующее магнитное поле?

- 1) Ферромагнитные
- 2) Пьезомагнитные
- 3) Диамагнитные
- 4) Парамагнитные

Задание №32

Какой прибор служит для измерения напряжения?

- 1) Вольтметр
- 2) Напряжометр

- 3) Амперметр
- 4) Омметр

Задание №33

Какой прибор служит для измерения силы тока?

- 1) Амперметр
- 2) Вольтметр
- 3) Омметр
- 4) Нет правильного ответа

Задание №34

Какой прибор служит для измерения сопротивления?

- 1) Омметр
- 2) Амперметр
- 3) Вольтметр
- 4) Ватметр

Задание №35

Если две катушки находятся на некотором расстоянии друг от друга и по одной из них проходит изменяющийся ток, то часть магнитного потока, возбуждаемого этим током, пронизывает витки второй катушки и в ней возникает ЭДС, которая называется ЭДС

- 1) Взаимоиндукции
- 2) Взаимодействия
- 3) Самоиндукции
- 4) Нет правильного ответа

Задание №36

В каких единицах измеряется электродвижущая сила?

- 1) Вольт
- 2) Ампер
- 3) ЭДС
- 4) Генри

Задание №37

К какому закону относится следующая формулировка: сила взаимодействия двух точечных электрических зарядов прямо пропорциональна произведению количеств электричества в этих зарядах, обратно пропорциональна квадрату расстояния между ними и зависит от среды, в которой находятся заряды.

- 1) Закон Кулона
- 2) Закон Ньютона
- 3) Закон Ома
- 4) Закон Ленца

Задание №38

К какому закону относится следующая формулировка: сумма сил токов подходящих к узлу электрической цепи, равна сумме сил токов, уходящих от этого узла, или алгебраическая сумма в узловой точке электрической цепи равна нулю.

- 1) Первый закон Кирхгофа
- 2) Второй закон Кирхгофа
- 3) Третий закон Кирхгофа
- 4) Закон Ома

Задание №39

К какому закону относится следующая формулировка: во всякой замкнутой электрической цепи алгебраическая сумма всех ЭДС равна алгебраической сумме падений напряжения в сопротивлениях, включенных последовательно в эту цепь.

- 1) Первый закон Кирхгофа
- 2) Второй закон Кирхгофа
- 3) Третий закон Кирхгофа
- 4) Закон Ома

Задание №40

Если в электрической цепи включены два источника энергии, ЭДС которых совпадают по направлению, то ЭДС всей цепи равна...

- 1) сумме ЭДС этих источников
- 2) разности ЭДС этих источников
- 3) произведению ЭДС этих источников
- 4) нет правильного ответа

Задание №41

Если в электрической цепи включены два источника энергии, ЭДС которых имеют противоположное направление, то ЭДС всей цепи равна...

- 1) сумме ЭДС этих источников
- 2) разности ЭДС этих источников
- 3) произведению ЭДС этих источников
- 4) нет правильного ответа

Задание №42

Подвижная часть генератора?

- 1) Ротор
- 2) Статор
- 3) Стартер
- 4) Степлер

Задание №43

Неподвижная часть генератора?

- 1) Статор
- 2) Стартер
- 3) Ротор
- 4) Мотор

Задание №44

Какой элемент указан на рисунке?

- 1) Резистор
- 2) Конденсатор
- 3) Предохранитель

4) Катушка индуктивности

Задание №45

Какой элемент показан на рисунке?

- 1) Конденсатор
- 2) Резистор
- 3) Катушка индуктивности
- 4) Аккумулятор

Задание №46

Мощность электрического тока определяется по формуле

- 1) $P = UR$
- 2) $P = UI$
- 3) $P = U/R$
- 4) $P = I/R$

Задание №47

В каких единицах измеряется электрическое сопротивление?

- 1) Ом
- 2) Вольт
- 3) Ватт
- 4) Фарад

Задание №48

Количество зарядов прошедших через проводник за единицу времени

- 1) Напряжение
- 2) Сопротивление
- 3) Потенциал
- 4) Сила тока

Задание №49

В каких единицах измеряется индуктивность катушки?

- 1) Генри
- 2) Фарад
- 3) Вебер
- 4) Ом

Задание №50

В каких единицах измеряется магнитная индукция?

- 1) Тесла
- 2) Генри
- 3) Фарад
- 4) Ом

Таблица результатов правильных ответов

№ Задания	Ответ	№ Задания	Ответ	№ Задания	Отве т	№ Задания	Отве т
1	1	14	1	27	1	40	1
2	2	15	2	28	1	41	2

3	4	16	4	29	1	42	1
4	5	17	3	30	1	43	1
5	3	18	2	31	1	44	1
6	1	19	1	32	1	45	1
7	1	20	1	33	1	46	2
8	3	21	1	34	1	47	1
9	4	22	1	35	1	48	4
10	3	23	1	36	1	49	1
11	3	24	1	37	1	50	1
12	4	25	1	38	1		
13	3	26	1	39	2		

Шкала оценивания

Количество правильных ответов	%	Оценка
14-15	90-100	5 (отлично)
12-13	70-89	4 (хорошо)
10-11	50-69	3(удовлетворительно)
1-9	0-49	2 (неудовлетворительно)

КОС экзамена по дисциплине «Электротехника и электроника»

Экзамен проводится в комбинированной форме. Теоретическая часть проверяется в виде теста. Всего в тесте 79 вопросов. Студенту задается 15 вопросов, в автоматическом режиме через программу на ПК. Практическая часть выполняется письменно на бумаге. Студент вытягивает карточку с задачей по темам дисциплины «Электротехника и электроника». Итоговая оценка складывается из средней арифметической суммы результатов по двум частям.

Темы для проведения экзамена:

Тема 1.1 Электрическое поле: (ОК 1, 2, 4, 8, ПК 1.1, 2.2, 31)

Тема 1.2 Электрические цепи постоянного тока (ОК 1-6, 8, ПК 1.2, 2.2, 2.3, 31)

Тема 1.3 Электромагнетизм (ОК 1, 4, 8, 9, ПК 2.2, 31)

Тема 1.4 Электрические цепи переменного тока (ОК 1-6, 8, ПК 1.2, 2.2, 2.3, 31)

Тема 1.5 Трехфазные электрические цепи (ОК 1, 4, 8, 9, ПК 1.1, 2.2, 31)

Тема 1.6 Электрические измерения (ОК 1-9, ПК 1.1, 2.2, 31)

Тема 1.7 Трансформаторы (ОК 1, 2, 4, 5, 8, 9 ПК 2.2, 31)

Тема 1.8 Электрическая аппаратура управления и защиты (ОК 1-6, 8, 9, ПК 1.2, 2.2, 2.3, 31)

Тема 1.9 Передача и распределение электрической энергии (ОК 1, 2, 4, 5-9, ПК 1.1, 2.2, 31)

Тема 2.1 Физические основы электроники (ОК 1, 2, 4, 5, 8, 9, ПК 1.1, 2.2, 31)

Тема 2.2 Электронные выпрямители и стабилизаторы (ОК 1, 2, 4, 5, 8, 9, ПК 1.1, 2.2, 31)

Тема 2.3 Электронные усилители (ОК 1, 2, 4, 5, 8, 9, ПК 1.1, 2.2, 31)

Тема 2.4 Маркировка и типы микросхем (ОК 1, 2, 4, 5, 8, 9, ПК 1.1, 2.2, 31)

Задания для теоретической части

Задание №1

В каких единицах измеряется напряжение?

- 1) Вольт
- 2) Ватт
- 3) Ампер
- 4) Ом
- 5) Фарад

Задание №2

В каких единицах измеряется сила тока?

- 1) Вольт
- 2) Ампер
- 3) Ватт
- 4) Ом
- 5) Фарад

Задание №3

В каких единицах измеряется электрическая мощность?

- 1) Вольт
- 2) Ампер
- 3) Ом
- 4) Ватт
- 5) Фарад

Задание №4

В каких единицах измеряется электрическое сопротивление?

- 1) Вольт
- 2) Ватт
- 3) Ампер
- 4) Фарад
- 5) Ом

Задание №5

Какому закону соответствует формулировка: "Сила тока на участке цепи прямо пропорциональна напряжению и обратно пропорциональна сопротивлению участка цепи"

- 1) Закон Фарадея
- 2) Закон Кулона
- 3) Закон Ома
- 4) Закон Ампера

Задание №6

_____ -это упорядоченное движение свободных электронов.

- 1) Электрический ток в проводниках
- 2) Напряжение
- 3) Сила тока
- 4) Нет правильного ответа

Задание №7

Протон заряжен?

- 1) Положительно
- 2) Отрицательно
- 3) Не имеет заряда
- 4) Отрицательно и положительно

Задание №8

Электрон заряжен?

- 1) Положительно
- 2) Не заряжен
- 3) Отрицательно
- 4) Положительно и отрицательно

Задание №9

Атом вещества состоит из?

- 1) Протонов
- 2) Нейтронов
- 3) Электронов
- 4) Все варианты ответа

Задание №10

Два резистора номиналом 5 Ом каждый соединены последовательно. Их общее сопротивление будет равно:

- 1) 25 Ом
- 2) 2,5 Ом
- 3) 10 Ом
- 4) 5 Ом

Задание №11

Два резистора номиналом 10 Ом каждый соединены параллельно. Их общее сопротивление будет равно:

- 1) 10 Ом
- 2) 20 Ом
- 3) 5 Ом
- 4) 100 Ом

Задание №12

В каких единицах измеряется электрическая емкость?

- 1) Ампер
- 2) Вольт
- 3) Ватт
- 4) Фарад

Задание №13

Материалы не проводящие электрический ток, называются?

- 1) Электрики
- 2) Проводники
- 3) Диэлектрики
- 4) Пьезоэлектрики

Задание №14

Материалы проводящие электрический ток, называются?

- 1) Проводниками
- 2) Не проводниками
- 3) Диэлектриками
- 4) Никак не называются

Задание №15

Устройство служащее для преобразования переменного тока одного напряжения в переменный ток другого напряжения, без изменения частоты?

- 1) Все варианты ответа
- 2) Электродвигатель
- 3) Генератор
- 4) Трансформатор

Задание №16

При увеличении длины проводника его сопротивление:

- 1) Уменьшается
- 2) Увеличивается
- 3) Не изменится
- 4) Зависит от материала из которого он изготовлен

Задание №17

Лампочка с сопротивлением 440 Ом подключена к источнику питания с напряжением 220 В. Сила тока через лампочку в этом случае будет равна:

- 1) 4 А
- 2) 1 А
- 3) 2 А
- 4) 0,5 А

Задание №18

Два конденсатора номиналом 20 мкФ каждый соединены последовательно. Их общая емкость будет равна:

- 1) 40 мкФ
- 2) 5 мкФ
- 3) 10 мкФ
- 4) 30 мкФ

Задание №19

Два конденсатора номиналом 10 мкФ каждый соединены параллельно. Их общая емкость будет равна:

- 1) 10 мкФ
- 2) 20 мкФ
- 3) 5 мкФ
- 4) 30 мкФ

Задание №20

Обогреватель мощностью 2,2 кВт включен в сеть с напряжением 220 В. Ток через обогреватель будет равен:

- 1) 10 А
- 2) 100 А
- 3) 0,01 А
- 4) 484 А

Задание №21

Электрический ток, который периодически изменяется по величине и направлению?

- 1) Переменный ток
- 2) Постоянный ток
- 3) Импульсный ток
- 4) Нет правильного ответа

Задание №22

Для получения переменного тока используются?

- 1) Генераторы переменного тока

- 2) Трансформаторы переменного тока
- 3) Генераторы постоянного тока
- 4) Электродвигатели

Задание №23

Число полных изменений переменной ЭДС (напряжения или тока), совершаемых за одну секунду?

- 1) Частота
- 2) Период
- 3) Мгновенное значение
- 4) Действующее значение

Задание №24

Время, в течении которого переменная ЭДС (напряжение или ток) совершает одно полное изменение по величине и направлению?

- 1) Период
- 2) Частота
- 3) Мгновенное значение
- 4) Действующее значение

Задание №25

В каких единицах измеряется частота переменного тока?

- 1) Герц
- 2) Ампер
- 3) Генри
- 4) Фарад

Задание №26

С какой частотой вырабатывается переменный ток на электростанциях в РФ.

- 1) 50Гц
- 2) 50кГц
- 3) 60Гц
- 4) 220Гц

Задание №27

Величину переменной ЭДС, силы тока, напряжения или мощности в любой момент времени называют?

- 1) Мгновенным значением
- 2) Действующем значением
- 3) Максимальным значением
- 4) Периодом

Задание №28

Сопротивление, включенное в цепь переменного тока, в котором происходит превращение электрической энергии в полезную работу или тепловую энергию, называется?

- 1) Активным сопротивлением
- 2) Реактивным сопротивлением
- 3) Индуктивным сопротивлением
- 4) Емкостным сопротивлением

Задание №29

$X_L = 2\pi fL$, эта формула для нахождения?

- 1) Индуктивного сопротивления
- 2) Емкостного сопротивления
- 3) Резистивного сопротивления
- 4) Нет правильного ответа

Задание №30

В каких единицах измеряется индуктивность?

- 1) Генри
- 2) Фарад
- 3) Ом
- 4) Герц

Задание №31

Индуктивное сопротивление катушки с увеличением частоты переменного тока...

- 1) Увеличивается
- 2) Уменьшается
- 3) Не изменяется
- 4) Нет правильного ответа

Задание №32

По мере уменьшения частоты переменного тока индуктивное сопротивление...

- 1) Убывает
- 2) Увеличивается
- 3) Не изменяется
- 4) Нет правильного ответа

Задание №33

Емкостное сопротивление конденсатора с повышением частоты

- 1) Уменьшается
- 2) Увеличивается
- 3) Не изменяется
- 4) Нет правильного ответа

Задание №34

С уменьшением частоты переменного тока емкостное сопротивление...

- 1) Возрастает
- 2) Убывает
- 3) Не изменяется
- 4) Нет правильного ответа

Задание №35

Для постоянного тока конденсатор обладает бесконечно сопротивлением.

- 1) большим
- 2) малым
- 3) средним
- 4) нет правильного ответа

Задание №36

При прохождении электрического тока по проводнику в окружающем пространстве возникает?

- 1) Магнитное поле
- 2) Электрическое поле
- 3) Индуктивное поле
- 4) Самоиндукция

Задание №37

Правило буравчика формулируется?

- 1) Если поступательное движение буравчика совпадает с направлением тока в проводнике, то направление магнитных линий совпадает с направлением вращательного движения рукоятки буравчика.
- 2) Если поступательное движение буравчика не совпадает с направлением тока в проводнике, то направление магнитных линий совпадает с направлением вращательного движения рукоятки буравчика.
- 3) Если поступательное движение буравчика совпадает с направлением тока в проводнике, то направление магнитных линий не совпадает с направлением вращательного движения рукоятки буравчика.
- 4) нет правильного ответа

Задание №38

Материалы, магнитное поле которых ослабляет результирующее магнитное поле называются

- 1) Диамагнитными
- 2) Парамагнитными
- 3) Ферромагнитными
- 4) Пьезомогнитными

Задание №39

Материалы, слабо усиливающие результирующее магнитное поле?

- 1) Парамагнитные
- 2) Ферромагнитные
- 3) Диаманитные
- 4) Пьезомагнитные

Задание №40

Материалы сильно усиливающие результирующее магнитное поле?

- 1) Ферромагнитные
- 2) Пьезомагнитные
- 3) Диаманитные
- 4) Парамагнитные

Задание №41

Какой прибор служит для измерения напряжения?

- 1) Вольтметр
- 2) Напряжометр
- 3) Амперметр
- 4) Омметр

Задание №42

Какой прибор служит для измерения силы тока?

- 1) Амперметр
- 2) Вольтметр
- 3) Омметр
- 4) Нет правильного ответа

Задание №43

Какой прибор служит для измерения сопротивления?

- 1) Омметр
- 2) Амперметр
- 3) Вольтметр
- 4) Ватметр

Задание №44

Если две катушки находятся на некотором расстоянии друг от друга и по одной из них проходит изменяющийся ток, то часть магнитного потока, возбуждаемого этим током, пронизывает витки второй катушки и в ней возникает ЭДС, которая называется ЭДС

- 1) Взаимоиндукции
- 2) Взаимодействия
- 3) Самоиндукции

4) Нет правильного ответа

Задание №45

В каких единицах измеряется электродвижущая сила?

- 1) Вольт
- 2) Ампер
- 3) ЭДС
- 4) Генри

Задание №46

К какому закону относится следующая формулировка: сила взаимодействия двух точечных электрических зарядов прямо пропорциональна произведению количеств электричества в этих зарядах, обратно пропорциональна квадрату расстояния между ними и зависит от среды, в которой находятся заряды.

- 1) Закон Кулона
- 2) Закон Ньютона
- 3) Закон Ома
- 4) Закон Ленца

Задание №47

К какому закону относится следующая формулировка: сумма сил токов подходящих к узлу электрической цепи, равна сумме сил токов, уходящих от этого узла, или алгебраическая сумма в узловой точке электрической цепи равна нулю.

- 1) Первый закон Кирхгофа
- 2) Второй закон Кирхгофа
- 3) Третий закон Кирхгофа
- 4) Закон Ома

Задание №48

К какому закону относится следующая формулировка: во всякой замкнутой электрической цепи алгебраическая сумма всех ЭДС равна алгебраической сумме падений напряжения в сопротивлениях, включенных последовательно в эту цепь.

- 1) Первый закон Кирхгофа
- 2) Второй закон Кирхгофа
- 3) Третий закон Кирхгофа
- 4) Закон Ома

Задание №49

Если в электрической цепи включены два источника энергии, ЭДС которых совпадают по направлению, то ЭДС всей цепи равна...

- 1) сумме ЭДС этих источников

- 2) разности ЭДС этих источников
- 3) произведению ЭДС этих источников
- 4) нет правильного ответа

Задание №50

Если в электрической цепи включены два источника энергии, ЭДС которых имеют противоположное направление, то ЭДС всей цепи равна...

- 1) сумме ЭДС этих источников
- 2) разности ЭДС этих источников
- 3) произведению ЭДС этих источников
- 4) нет правильного ответа

Задание №51

Электрический ток который периодически изменяется по величине и направлению называется?

- 1) Переменным током
- 2) Постоянным током
- 3) нет правильного ответа
- 4) Индуктивным током

Задание №52

Время, в течении которого переменная ЭДС (напряжение или ток) совершает одно полное изменение по величине и направлению называется?

- 1) Периодом
- 2) Частотой
- 3) Действующим значением
- 4) Мгновенным значением

Задание №53

Число полных изменений переменной ЭДС (напряжения или тока), совершаемых за одну секунду, называется?

- 1) Частотой
- 2) Периодом
- 3) Максимальным значением
- 4) Мгновенным значением

Задание №54

Частота переменного тока вырабатываемого электростанциями в РФ?

- 1) 50Гц
- 2) 60Гц
- 3) 380Гц
- 4) 220Гц

Задание №55

Что из перечисленного является верным?

- 1) Индуктивное сопротивление катушки повышается с увеличением частоты переменного тока
- 2) Индуктивное сопротивление катушки уменьшается с увеличением частоты переменного тока
- 3) Индуктивное сопротивление катушки остается не изменным с увеличением частоты переменного тока
- 4) Ни одно из утверждения не является верным

Задание №56

Что из перечисленного является верным?

- 1) Емкостное сопротивление конденсатора уменьшается с увеличением частоты переменного тока
- 2) Емкостное сопротивление конденсатора увеличивается с увеличением частоты переменного тока
- 3) Емкостное сопротивление конденсатора не изменяется с увеличением частоты переменного тока
- 4) Ни одно из утверждений не является верным

Задание №57

В каком случае возникает резонанс напряжений в цепи с последовательно соединенными емкостью и индуктивностью?

- 1) Если индуктивное сопротивление и емкостное сопротивление равны между собой
- 2) Если индуктивное сопротивление больше емкостного сопротивления
- 3) Если индуктивное сопротивление меньше емкостного сопротивления
- 4) нет правильного ответа

Задание №58

Цепь переменного тока в которой действует три ЭДС одинаковой частоты, но взаимно смещенные в пространстве на 120 градусов?

- 1) Трехфазная система переменного тока
- 2) Двухфазная система переменного тока
- 3) Однофазная система переменного тока
- 4) Нет правильного ответа

Задание №59

Обмотки трехфазного генератора соединяются между собой?

- 1) Звездой или треугольником
- 2) Треугольником или шиной
- 3) Звездой или шиной
- 4) Треугольником или квадратом

Задание №60

Подвижная часть генератора?

- 1) Ротор
- 2) Статор
- 3) Стартер
- 4) Степлер

Задание №61

Неподвижная часть генератора?

- 1) Статор
- 2) Стартер
- 3) Ротор
- 4) Мотор

Задание №62

Полупроводниковый диод пропускает электрический ток только...

- 1) в одном направлении
- 2) в двух направлениях
- 3) в трех направлениях
- 4) когда захочет

Задание №63

Особенность полупроводников является?

- 1) перемещения в них дырок
- 2) перемещения в них электронов
- 3) перемещение свободных электронов
- 4) нет правильного ответа

Задание №64

На границе двух полупроводников образуется слой, обедненный носителями который обладает повышенным сопротивлением. Как называется этот слой?

- 1) PN-переход
- 2) NP-переход
- 3) слабый слой
- 4) сильный слой

Задание №65

Для преобразования переменного тока в постоянный применяют

- 1) полупроводниковые выпрямители
- 2) полутранзисторы
- 3) трансформаторы
- 4) нет правильного ответа

Задание №66

Какое устройство служит для усиления и генерации электрических колебаний?

- 1) Транзистор
- 2) Диод
- 3) Трансформатор
- 4) Нет правильного ответа

Задание №67

Какие схемы включения транзистора существуют?

- 1) Схема с общим эмитером
- 2) Схема с общей базой
- 3) Схема с общим коллектором
- 4) Все перечисленные

Задание №68

Какой элемент указан на рисунке?

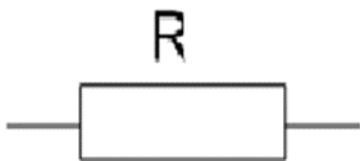

- 1) Резистор
- 2) Конденсатор
- 3) Предохранитель
- 4) Катушка индуктивности

Задание №69

Какой элемент показан на рисунке?

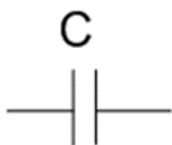

- 1) Конденсатор
- 2) Резистор
- 3) Катушка индуктивности
- 4) Аккумулятор

Задание №70

Какой элемент показан на рисунке?

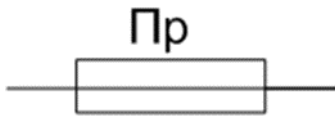

- 1) Предохранитель
- 2) Резистор
- 3) Конденсатор
- 4) Аккумулятор

Задание №71

В каких единицах измеряется индуктивное сопротивление?

- 1) Ом
- 2) Гн
- 3) Ватт
- 4) Фарад

Задание №72

Как называется вывод транзистора обозначенный цифрой 1?

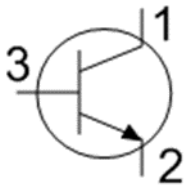

- 1) Коллектор
- 2) Эмиттер
- 3) База

Задание №73

Как называется вывод транзистора обозначенный цифрой 2?

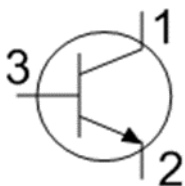

- 1) Эмиттер
- 2) Коллектор
- 3) База

Задание №74

Как называется вывод транзистора обозначенный цифрой 3?

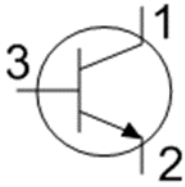

- 1) База
- 2) Эмиттер
- 3) Коллектор

Задание №75

Транзистор какого типа указан на рисунке?

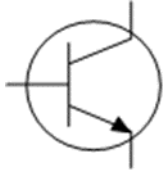

- 1) P-N-P
- 2) N-P-N
- 3) P-P-N
- 4) N-N-P

Задание №76

Транзистор какого типа указан на рисунке?

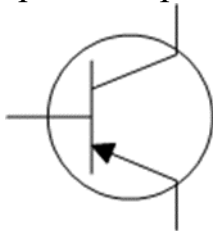

- 1) P-N-P
- 2) N-P-N
- 3) N-N-P
- 4) P-P-N

Задание №77

Какой элемент показан на рисунке?

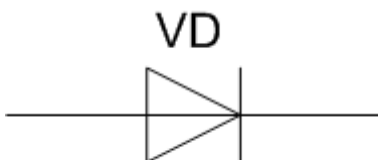

- 1) Полупроводниковый диод
- 2) Транзистор
- 3) Резистор
- 4) Предохранитель

Задание №78

Как обозначается корпус микросхемы показанной на рисунке?



- 1) DIP8
- 2) SO8
- 3) DIP4
- 4) CO8

Задание №79

Как обозначается корпус микросхемы показанной на рисунке?



- 1) DIP8
- 2) DIP4
- 3) SO8
- 4) SO4

Таблица результатов правильных ответов

№ Задания	Ответ	№ Задания	Ответ	№ Задания	Отве т	№ Задания	Отве т
1	1	21	1	41	1	61	1
2	2	22	1	42	1	62	1
3	4	23	1	43	1	63	1
4	5	24	1	44	1	64	1
5	3	25	1	45	1	65	1
6	1	26	1	46	1	66	1
7	1	27	1	47	1	67	4

8	3	28	1	48	2	68	1
9	4	29	1	49	1	69	1
10	3	30	1	50	2	70	1
11	3	31	1	51	1	71	1
12	4	32	1	52	1	72	1
13	3	33	1	53	1	73	1
14	1	34	1	54	1	74	1
15	4	35	1	55	1	75	2
16	2	36	1	56	1	76	1
17	4	37	1	57	1	77	1
18	3	38	1	58	1	78	2
19	2	39	1	59	1	79	1
20	1	40	1	60	1		

3. Примерные задания для практической части :

Задача № 1 (ОК 1, 2, 4, 8, ПК 1.1, 2.2, У1, У2)

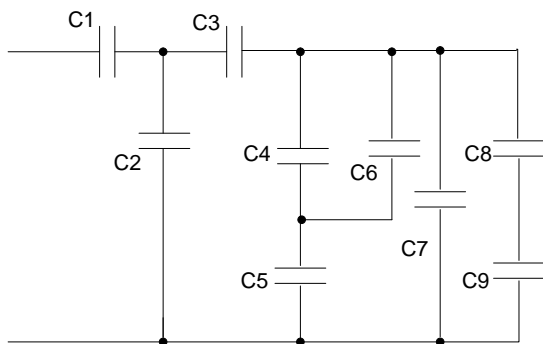

Дано:

Вариант	C1	C2	C3	C4	C5	C6	C7	C8	C9	U
1	3	2	10	15	8	4	6	8	9	U ₆ =8В
2	20	9	30	4	6	8	10	20	30	U ₈ =6В
3	60	10	40	30	8	30	2	20	8	U ₇ =2В
4	6	6	8	15	10	50	10	5	6	U ₉ =1В
5	10	8	15	9	6	4	3	2	1	U ₄ =3В
6	5	9	4	60	4	10	20	30	5	U ₅ =5В
7	8	8	10	15	10	8	6	8	4	U ₈ =4В
8	6	10	15	15	20	10	20	10	8	U ₇ =7В
9	4	9	6	10	20	40	30	10	10	U ₉ =10В
10	5	5	3	6	40	30	40	10	5	U ₉ =9В

Все значения конденсаторов указаны в мкФ.

Найти: Собщ., Uобщ., qобщ, U-на каждом конденсаторе.

Задача № 2 (ОК 1-6, 8, ПК 1.2, 2.2, 2.3, У1, У2)

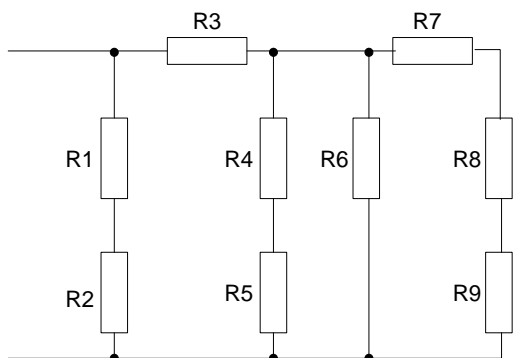

Дано:

Вариант	R1	R2	R3	R4	R5	R6	R7	R8	R9	U
1	10	10	20	30	40	10	20	25	5	U6=10В
2	20	10	25	15	30	20	12	14	8	U8=4В
3	6	8	10	8	6	4	2	2	4	U7=8В
4	3	9	6	12	10	5	4	4	20	U9=5В
5	8	10	15	24	25	40	10	5	5	U8=7В
6	10	40	10	5	4	3	2	6	8	U6=1В
7	9	9	6	8	4	5	10	9	2	U8=3В
8	2	4	2	8	10	30	50	40	10	U7=2В
9	60	10	40	30	8	30	2	20	8	U9=2В
10	5	15	8	9	10	8	6	6	3	U9=1В

Все значения резисторов даны в Омах.

Найти: Rобщ., Uобщ., Iобщ.,

Задача №3 (ОК 1-6, 8, ПК 1.2, 2.2, 2.3, У1, У2)

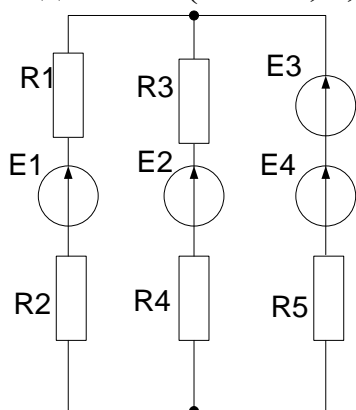

Дано:

Вариант	E1	E2	E3	E4	R1	R2	R3	R4	R5
1	2	6	15	6	4	10	5	7	9

2	10	12	4	8	20	5	20	20	10
3	5	10	30	10	20	25	10	9	15
4	8	15	6	10	3	4	12	9	20
5	25	11	10	6	15	16	6	10	20
6	15	15	10	8	10	20	8	10	20
7	6	30	4	4	6	8	10	10	10
8	9	10	4	2	5	20	8	8	9
9	10	20	8	6	15	30	10	10	10
10	10	10	20	8	3	30	15	8	20

Соппротивлением внутреннего источника пренебречь.

Найти: I_1, I_2, I_3

Задача 4 (ОК 1, 2, 4, 5, 8, 9, ПК 1.1, 2.2, У1, У2, У3)

Построить схему однополупериодного выпрямителя и выбрать из справочника диод, если напряжения питания нагрузки 12 Вольт и ток потребления 1,5 Ампера. Предложить несколько вариантов замены, если нужного диода не окажется в наличии.

4. Система оценивания:

Теоретической части

Количество правильных ответов	%	Оценка
14-15	90-100	5 (отлично)
12-13	70-89	4 (хорошо)
10-11	50-69	3(удовлетворительно)
1-9	0-49	2 (неудовлетворительно)

Практической части

Ответ оценивается отметкой «5», если:

- работа выполнена полностью;
- в логических рассуждениях и обосновании решения нет пробелов и ошибок;
- в решении нет математических ошибок (возможны некоторые неточности, описки, которая не является следствием незнания или непонимания учебного материала).

Отметка «4» ставится в следующих случаях:

- работа выполнена полностью, но обоснования шагов решения недостаточны (если умение обосновывать рассуждения не являлось специальным объектом проверки);
- допущены одна ошибка, или есть два – три недочёта в выкладках, рисунках, чертежах или графиках (если эти виды работ не являлись специальным объектом проверки).

Отметка «3» ставится, если:

- допущено не более двух ошибок или более двух – трех недочетов в выкладках или графиках, но обучающийся обладает обязательными умениями по проверяемой теме.

Отметка «2» ставится, если:

- допущены существенные ошибки, показавшие, что обучающийся не обладает обязательными умениями по данной теме в полной мере.

Преподаватель может повысить отметку за оригинальный ответ на вопрос или оригинальное решение задачи, которые свидетельствуют о высоком развитии обучающегося; за решение более сложной задачи или ответ на более сложный вопрос, предложенные обучающемуся дополнительно после выполнения им каких-либо других заданий.

Дисциплина ОП.03 «Метрология, стандартизация и сертификация»:

1. КОС текущего контроля:

КОС оценки остаточных знаний по дисциплине «Метрология, стандартизация, сертификация»

Пояснительная записка

Цель: определение уровня знаний студентов, полученных в процессе обучения на занятиях по дисциплине «Метрология, стандартизация, сертификация» за 2022-2023 учебный год.

Форма проверки остаточных знаний: выполнение практических заданий, устный опрос, тесты.

Продолжительность: 20 минут (на устный опрос), до 30 минут на тесты.

Проверка остаточных знаний студентов содержит вопросы по всем темам дисциплины «Метрология, стандартизация, сертификация». Практические выполняются в формате конспекта, решения задач, выполнения измерений.

Компетенции, формирование которых проверяются тестом остаточных знаний:

Профессиональные компетенции:

Код	Наименование результата обучения
ПК 1.2	Организовывать работу персонала по выполнению требований обеспечения безопасности перевозок и выбору оптимальных решений при работах в условиях нестандартных и аварийных ситуаций.
ПК 2.1	Организовывать работу персонала по планированию и организации перевозочного процесса
ПК 2.2	Обеспечивать безопасность движения и решать

	профессиональные задачи посредством применения нормативно-правовых документов.
ПК 2.3	Организовывать работу персонала по технологическому обслуживанию перевозочного процесса.

Общие компетенции:

Код	Наименование результата обучения
ОК 1	Выбирать способы решения задач профессиональной деятельности применительно к различным контекстам;
ОК 2	Использовать современные средства поиска, анализа и интерпретации информации и информационные технологии для выполнения задач профессиональной деятельности;
ОК 3.	Планировать и реализовывать собственное профессиональное и личностное развитие, предпринимательскую деятельность в профессиональной сфере, использовать знания по финансовой грамотности в различных жизненных ситуациях;
ОК 4.	Эффективно взаимодействовать и работать в коллективе и команде;
ОК 5.	Осуществлять устную и письменную коммуникацию на государственном языке Российской Федерации с учетом особенностей социального и культурного контекста;
ОК 6.	Проявлять гражданско-патриотическую позицию, демонстрировать осознанное поведение на основе традиционных общечеловеческих ценностей, в том числе с учетом гармонизации межнациональных и межрелигиозных отношений, применять стандарты антикоррупционного поведения;
ОК 7.	Содействовать сохранению окружающей среды, ресурсосбережению, применять знания об изменении климата, принципы бережливого производства, эффективно действовать в чрезвычайных ситуациях;
ОК 8.	Использовать средства физической культуры для сохранения и укрепления здоровья в процессе профессиональной деятельности и поддержания необходимого уровня физической подготовленности;
ОК 9.	Выбирать способы решения задач профессиональной деятельности применительно к различным контекстам;

Знания:

Код	Наименование
З-1	правовые основы, цели, задачи, принципы, объекты и средства метрологии, стандартизации и сертификации, основные понятия и

	определения, показатели качества и методы их оценки, технологическое обеспечение качества, порядок и правила сертификации.
--	--

Умения:

Код	Наименование
У-1	применять документацию систем качества;
У-2	применять основные правила и документы систем сертификации Российской Федерации.

Примерный перечень вопросов для устного опроса

Тема 1.1 Общие сведения о метрологии

Проверяемые компетенции, знания и умения (ОК 1, ОК 9, ПК 1.2, 31)

Вопросы:

1. Предмет изучения метрологии.
2. Цели и задачи метрологии.
3. Основные разделы метрологии.
4. Человеческий фактор и метрологическое обеспечение полетов.
5. Краткая история возникновения и развития метрологии.

Тема 1.2 Качество измерений и способы его достижения.

Проверяемые компетенции, знания и умения: (ОК 2, ПК 1.2)

Вопросы:

1. Дать определение понятию «физическая величина».
2. Классификация физических величин.
3. Эталонные образцы физических величин.
4. Стандартные образцы физических величин.
5. Воспроизведение физических величин.

Тема 1.3 Средства и методы измерений

Проверяемые компетенции, знания и умения: (ОК2, ОК3, ОК4, ПК1.2, ОК9, ПК2.1,31)

Вопросы:

1. Что называется измерением?
2. Классификация измерений.
3. Что такое «измерительный прибор»?
4. Что такое «измерительная установка»?
5. Метрологические характеристики измерительных приборов.
6. Что такое «государственная система измерений»?

Тема 1.4 Качество измерений

Проверяемые компетенции, знания и умения: (ОК 1, ОК 9, ПК 1.2, 2.1 - 2.3, ОК4, ОК5, 31)

Вопросы:

1. Точность измерений.
2. Качество измерений.
3. Определение понятия «погрешность измерений».
4. Виды погрешностей.
5. Основные формулы для расчета погрешностей.

Тема 1.5 Метрологическое обеспечение

Проверяемые компетенции, знания и умения (ОК 2, ОК3, ПК 1.2, ОК 4, ОК5, ПК 2.1-2.3,31)

Вопросы:

1. Основы метрологического обеспечения.
2. Работа Метрологической службы РФ.
3. Метрологическая аттестация средств измерений.
4. Государственный метрологический контроль.
5. Задачи и функции Метрологической службы РФ.

Тема 2.1. Основные понятия и определения в области стандартизации

Проверяемые компетенции, знания и умения (ОК 1, ОК9, ПК 1.2, 2.1 - 2.3, ОК3, ОК4, 31)

Вопросы:

1. Понятие стандартизации.
2. Порядок разработки технического регламента.
3. Структура государственной системы стандартизации.
4. Цели и задачи государственной системы стандартизации.
5. Техническое регулирование в РФ.

Тема 2.2. Категории стандартов

Проверяемые компетенции, знания и умения (ОК 5, ОК6, ПК 2.1 - 2.3,31)

Вопросы:

1. Национальные стандарты РФ.
2. Характеристики национальных стандартов.
3. Технические условия.
4. Отраслевые стандарты.
5. Стандарты предприятий.

Тема 2.3. Международные организации по стандартизации и стандарты

Проверяемые компетенции, знания и умения (ОК2, ОК3, ПК 1.2, ОК4, ПК 2.1,31)

Вопросы:

1. Организация ИСО, ее цели и задачи.
2. Международное сотрудничество в области стандартизации.
3. Международная электротехническая комиссия.
4. Стандарты качества серии 9000, 14000.
5. Стандарты EN 45000.

Тема 3.1. Цели и объекты сертификации

Проверяемые компетенции, знания и умения (ОК 2, ОК3, ОК4, ПК 1.2, 2.1 - 2.3,31)

Вопросы:

1. Цели процесса сертификации.
2. Участники процесса сертификации.
3. Законодательная база сертификации.
4. Определение понятия «сертификация».
5. Задачи процесса сертификации.

Тема 3.2. Области применения сертификации

Проверяемые компетенции, знания и умения (ОК 5, ОК 6, ПК 1.2, ОК 7, ОК 8, ПК 2.1-2.3,31)

Вопросы:

1. Сертификация обязательная.
2. Сертификация добровольная.
3. Нормативная база обязательной сертификации.
4. Отрасли производства, продукция которых подлежит обязательной сертификации.
5. Отрасли производства, продукция которых подлежит добровольной сертификации.

Тема 3.3 Правила и порядок проведения сертификации

Проверяемые компетенции, знания и умения (ОК1, ОК9, ПК2.1)

Вопросы:

1. Схемы сертификации продукции.
2. Схемы сертификации работ.
3. Схемы сертификации услуг.
4. Правила оформления сертификата соответствия.
5. Условия приостановки действия сертификата соответствия.

Тема 3.4. Обеспечение качества продукции, работ и услуг

Проверяемые компетенции, знания и умения (ОК 1, ОК 2, ОК 3, ПК 1.2, ОК7, ПК2.2)

Вопросы:

1. Основная цель деятельности сертификации.
2. Показатели качества продукции, услуг.
3. Методы оценки показателей качества пассажирской перевозки.
4. Опыт управления качеством российских авиакомпаний.
5. Зарубежный опыт управления качеством.

Тема 3.5. Сертификация услуг

Проверяемые компетенции, знания и умения (ОК 4, ОК 5, ПК1.2, ОКЗ, ПК2.2,31)

Вопросы:

1. Юридическая база сертификации аэропортовой деятельности.
2. Основные этапы сертификации услуг.
3. Содержание сертификата соответствия на услуги.
4. Знак соответствия.
5. Краткие требования к качеству обслуживания пассажиров в авиакомпании.

Приметный перечень практических заданий

Задача 1 (У1-2)

Ознакомиться с содержанием закона «Об обеспечении единства измерений».

Письменно ответить на вопросы:

- цели и сфера действия закона;
- требования к измерениям;
- требования к средствам измерений;
- формы гос.регулирования в области обеспечения единства измерений.

Задача 2 (У1-2)

Рассчитать относительную погрешность измерений двух цилиндров, которые дают штангенциркуль и линейка (линейка и циркуль прилагаются).

Задача 3 (У1-2)

При поверке амперметра с верхним пределом измерений в точках шкалы 1, 2, 3, 4, 5А получили следующие показания: 0,95А, 2,07А, 3, 045А, 4,075А, 4,95А. Определить класс точности амперметра.

Задача 4 (У1-2)

Выявить недостатки отраслевых стандартов по обслуживанию пассажиров в аэропорту и на борту самолета. Подготовить проект-сообщение с предложениями.

Система оценивания

При оценивании практической работы и устного ответа студента учитывается следующее:

- качество выполнения задачи и творческий подход, если это задача-проект;
- Оценка производится по пятибалльной шкале:
- «5» (отлично) – за глубокое и полное овладение содержанием учебного материала, в котором студент свободно и уверенно ориентируется; за умение практически применять теоретические знания и обосновывать свои суждения. Оценка «5» (отлично) предполагает грамотное и логичное изложение ответа.

«4» (хорошо) – если студент полно освоил учебный материал, владеет научно-понятийным аппаратом, ориентируется в изученном материале, осознанно применяет теоретические знания на практике, грамотно обосновывает ответ, но содержание и форма ответа имеют мелкие неточности.

«3» (удовлетворительно) – если студент обнаруживает знание и понимание основных положений учебного материала, но допускает неточности в применении теоретических знаний при ответе на практико-ориентированные вопросы; не умеет доказательно обосновать собственные суждения.

«2» (неудовлетворительно) – если студент имеет разрозненные, бессистемные знания, допускает ошибки в определении базовых понятий, искажает их смысл; не может практически применять теоретические знания (неверно решает задачи).

**КОС итоговой контрольной тестовой работы
по дисциплине «Метрология, стандартизация, сертификация» (2
семестр) и дифференцированного зачета (3 семестр)**

Пояснительная записка

Цель работы: определение уровня знаний студентов, полученных в процессе обучения на занятиях по дисциплине за 2 семестр и 3 семестр.

Продолжительность: 90 минут контрольная, 90 минут дифзачет.

Компетенции, формирование которых проверяется тестовой контрольной и дифференцированным зачетом:

Профессиональные компетенции:

Код	Наименование результата обучения
ПК 1.2	Организовывать работу персонала по выполнению требований обеспечения безопасности перевозок и выбору оптимальных решений при работах в условиях нестандартных и аварийных ситуаций.
ПК 2.1	Организовывать работу персонала по планированию и организации перевозочного процесса
ПК 2.2	Обеспечивать безопасность движения и решать профессиональные задачи посредством применения нормативно-правовых документов.
ПК 2.3	Организовывать работу персонала по технологическому обслуживанию перевозочного процесса.
ПК 3.2	Обеспечивать осуществление процесса управления перевозками на основе логистической концепции и организовывать рациональную переработку грузов.

Общие компетенции:

Код	Наименование результата обучения
ОК 1	Выбирать способы решения задач профессиональной деятельности применительно к различным контекстам;
ОК 2	Использовать современные средства поиска, анализа и интерпретации информации и информационные технологии для выполнения задач профессиональной деятельности;
ОК 3.	Планировать и реализовывать собственное профессиональное и личностное развитие, предпринимательскую деятельность в профессиональной сфере, использовать знания по финансовой грамотности в различных жизненных ситуациях;
ОК 4.	Эффективно взаимодействовать и работать в коллективе и команде;
ОК 5.	Осуществлять устную и письменную коммуникацию на государственном языке Российской Федерации с учетом особенностей социального и культурного контекста;
ОК 6.	Проявлять гражданско-патриотическую позицию, демонстрировать осознанное поведение на основе традиционных общечеловеческих ценностей, в том числе с учетом гармонизации межнациональных и межрелигиозных отношений, применять стандарты антикоррупционного поведения;
ОК 7.	Содействовать сохранению окружающей среды, ресурсосбережению, применять знания об изменении климата, принципы бережливого производства, эффективно действовать в чрезвычайных ситуациях;
ОК 8.	Использовать средства физической культуры для сохранения и укрепления здоровья в процессе профессиональной деятельности и поддержания необходимого уровня физической подготовленности;
ОК 9.	Выбирать способы решения задач профессиональной деятельности применительно к различным контекстам;

Знания:

Код	Наименование
З-1	правовые основы, цели, задачи, принципы, объекты и средства метрологии, стандартизации и сертификации, основные понятия и определения, показатели качества и методы их оценки, технологическое обеспечение качества, порядок и правила сертификации.

Умения:

Код	Наименование
У-1	применять документацию систем качества;
У-2	применять основные правила и документы систем сертификации Российской Федерации.

Тестовая контрольная работа содержит вопросы и задания по темам дисциплины «Метрология, стандартизация, сертификация»

Темы для проведения тестовой контрольной работы

Тема 1.1 Общие сведения о метрологии (ОК 1, ОК 9, ПК 1.2, 31)

Тема 1.2 Качество измерений и способы его достижения (ОК 2, ПК 1.2)

Тема 1.3 Средства и методы измерений (ОК2, ОК3, ОК4, ПК1.2, ОК9, ПК2.1,31)

Тема 1.4 Качество измерений (ОК 1, ОК 9, ПК 1.2, 2.1 - 2.3, ОК4, ОК5, 31)

Тема 1.5 Метрологическое обеспечение (ОК 2, ОК3, ПК 1.2, ОК 4, ОК5, ПК 2.1-2.3, 31)

Система оценивания

Контрольная работа проводится в тестовой форме

Вариант 1.

1. Дайте определение метрологии:

А. наука об измерениях, методах и средствах обеспечения их единства и требуемой точности

Б. комплект документации описывающий правило применения измерительных средств

В. система организационно правовых мероприятий и учреждений созданная для обеспечения единства измерений в стране

Г. А+В

Д. все перечисленное верно

2. Что такое измерение?

А. определение искомого параметра с помощью органов чувств, номограмм или любым другим путем

Б. совокупность операций, выполняемых с помощью технического средства, хранящего единицу величины, позволяющего сопоставить измеряемую величину с ее единицей и получить значение величины

В. применение технических средств в процессе проведения лабораторных исследований

Г. процесс сравнения двух величин, процесс, явлений и т. д.

Д. все перечисленное верно

3. Единство измерений:

- А. состояние измерений, при котором их результаты выражены в узаконенных единицах, а погрешности известны с заданной вероятностью и не выходят за установленные пределы
- Б. применение одинаковых единиц измерения в рамках Минтранса или региона
- В. применение однотипных средств измерения (лабораторных приборов) для определения одноименных физиологических показателей
- Г. получение одинаковых результатов при анализе пробы на одинаковых средствах измерения
- Д. все перечисленное верно.

4. Погрешностью результата измерений называется:

- А. отклонение результатов последовательных измерений одной и той же пробы
- Б. разность показаний двух разных приборов полученные на одной той же пробе
- В. отклонение результатов измерений от истинного (действительного) значения
- Г. разность показаний двух однотипных приборов полученные на одной той же пробе
- Д. отклонение результатов измерений одной и той же пробы с помощью различных методик

5. Правильность результатов измерений:

- А. результат сравнения измеряемой величины с близкой к ней величиной, воспроизводимой мерой
- Б. характеристика качества измерений, отражающая близость к нулю систематических погрешностей результата
- В. определяется близость среднего значения результатов повторных измерений к истинному (действительному) значению измеряемой величины
- Г. "Б"+"В"
- Д. все перечисленное верно

6. К мерам относятся:

- А. эталоны физических величин
- Б. стандартные образцы веществ и материалов
- В. все перечисленное верно

7. Стандартный образец- это:

- А. специально оформленный образец вещества или материала с метрологически аттестованными значениями некоторых свойств
- Б. контрольный материал полученный из органа проводящего внешний контроль качества измерений

- В. проба биоматериала с точно определенными параметрами
- Г. все перечисленное верно

8. Косвенные измерения - это такие измерения, при которых:

- А. применяется метод наиболее быстрого определения измеряемой величины
- Б. искомое значение величины определяют на основании результатов прямых измерений других физических величин, связанных с искомой известной функциональной зависимостью
- В. искомое значение физической величины определяют путем сравнения с мерой этой величины
- Г. искомое значение величины определяют по результатам измерений нескольких физических величин
- Д. все перечисленное верно

9. Прямые измерения это такие измерения, при которых:

- А. искомое значение величины определяют на основании результатов прямых измерений других физических величин, связанных с искомой известной функциональной зависимостью
- Б. применяется метод наиболее точного определения измеряемой величины
- В. искомое значение физической величины определяют непосредственно путем сравнения с мерой этой величины
- Г. градуировочная кривая прибора имеет вид прямой
- Д. "Б"+"Г"

10. Статические измерения – это измерения:

- А. проводимые в условиях стационара
- Б. проводимые при постоянстве измеряемой величины
- В. искомое значение физической величины определяют непосредственно путем сравнения с мерой этой величины
- Г. "А"+"Б"
- Д. все верно

11. Динамические измерения – это измерения:

- А. проводимые в условиях передвижных лабораторий
- Б. значение измеряемой величины определяется непосредственно по массе гирь последовательно устанавливаемых на весы
- В. изменяющейся во времени физической величины, которые представляется совокупностью ее значений с указанием моментов времени, которым соответствуют эти значения
- Г. связанные с определением сил действующих на пробу или внутри пробы

12. Абсолютная погрешность измерения – это:

- А. абсолютное значение разности между двумя последовательными результатами измерения
- Б. составляющая погрешности измерений, обусловленная несовершенством принятого метода измерений
- В. являющаяся следствием влияния отклонения в сторону какого – либо из параметров, характеризующих условия измерения
- Г. разность между измеренным и действительным значением измеряемой величины
- Д. все перечисленное верно

13. Относительная погрешность измерения:

- А. погрешность, являющаяся следствием влияния отклонения в сторону какого – либо из параметров, характеризующих условия измерения
- Б. составляющая погрешности измерений не зависящая от значения измеряемой величины
- В. абсолютная погрешность деленная на действительное значение
- Г. составляющая погрешности измерений, обусловленная несовершенством принятого метода измерений
- Д. погрешность результата косвенных измерений, обусловленная воздействием всех частных погрешностей величин-аргументов

14. Систематическая погрешность:

- А. не зависит от значения измеряемой величины
- Б. зависит от значения измеряемой величины
- В. составляющая погрешности, повторяющаяся в серии измерений
- Г. разность между измеренным и действительным значением измеряемой величины
- Д. справедливы "А", "Б" и "В"

15. Случайная погрешность:

- А. составляющая погрешности случайным образом изменяющаяся при повторных измерениях
- Б. погрешность, превосходящая все предыдущие погрешности измерений
- В. разность между измеренным и действительным значением измеряемой величины
- Г. абсолютная погрешность, деленная на действительное значение
- Д. справедливы "А", "Б" и "В"

16. Государственный метрологический надзор осуществляется:

- А. на частных предприятиях, организациях и учреждениях
- Б. на предприятиях, организациях и учреждениях федерального подчинения
- В. на государственных предприятиях, организациях и учреждениях муниципального подчинения

Г. на государственных предприятиях, организациях и учреждениях имеющих численность работающих свыше ста человек

Д. на предприятиях, в организациях и учреждениях вне зависимости от вида собственности и ведомственной принадлежности

17. Поверка средств измерений:

А. определение характеристик средств измерений любой организацией имеющей более точные измерительные устройства чем поверяемое

Б. калибровка аналитических приборов по точным контрольным материалам

В. совокупность операций, выполняемых органами государственной службы с целью определения и подтверждения соответствия средства измерений установленным техническим требованиям

Г. совокупность операций, выполняемых, организациями с целью определения и подтверждения соответствия средства измерений современному уровню

Д. все перечисленное верно

18. К сферам распространения государственного метрологического контроля и надзора относится:

А. здравоохранение

Б. ветеринария

В. охрана окружающей среды

Г. обеспечение безопасности труда

Д. все перечисленное

19. Проверки соблюдения метрологических правил и норм проводится с целью:

А. определение состояния и правильности применения средств измерений

Б. контроль соблюдения метрологических правил и норм

В. определение наличия и правильности применения аттестованных методик выполнения измерений

Г. контроль правильности использования результатов измерения

Д. все, кроме "Г"

20. Поверка по сравнению с внешним контролем качества обеспечивает:

А. более точный контроль инструментальной погрешности средств измерения

Б. больший охват контролем различных этапов медицинского исследования

В. более точное определение чувствительности и специфичности метода исследования реализованного на данном приборе

Г. обязательное определение систематической составляющей инструментальной погрешности

Д. "А"+"Г"

Вариант 2.

1. Укажите цель метрологии:

- А) обеспечение единства измерений с необходимой и требуемой, точностью;
- Б) разработка и совершенствование средств и методов измерений повышения их точности
- В) разработка новой и совершенствование, действующей правовой и нормативной базы;
- Г) совершенствование эталонов единиц измерения для повышения их точности;
- Д) усовершенствование способов передачи единиц измерений от эталона к измеряемому объекту.

2. Укажите задачи метрологии:

- А) обеспечение единства измерений с необходимой и требуемой точностью;
- Б) разработка и совершенствование средств и методов измерений; повышение их точности;
- В) разработка новой и совершенствование действующей правовой и нормативной базы;
- Г) совершенствование эталонов единиц измерения для повышения их точности;
- Д) усовершенствование способов передачи единиц измерений от эталона к измеряемому объекту;
- Е) установление и воспроизведение в виде эталонов единиц измерений.

3. Охарактеризуйте принцип метрологии «единство измерений»:

- А) разработка и/или применение метрологических средств, методов, методик и приемов основывается на научном эксперименте и анализе;
- Б) состояние измерений, при котором их результаты выражены в допущенных к применению в Российской Федерации единицах величин, а показатели точности измерений не выходят за установленные границы;
- В) состояние средства измерений, когда они проградуированы в законных единицах и их метрологические характеристики соответствуют установленным нормам.

4. Какие из перечисленных способов обеспечивают единство измерения:

- А) применение законных единиц измерения;
- Б) определение систематических и случайных погрешностей, учет их в результатах измерений;
- В) применение средств измерения, метрологические характеристики которых соответствуют установленным нормам;
- Г) проведение измерений компетентными специалистами.

5. Какой раздел посвящен изучению теоретических основ метрологии:

- А) законодательная метрология;
- Б) практическая метрология;
- В) прикладная метрология;
- Г) теоретическая метрология;
- Д) экспериментальная метрология.

6. Какой раздел рассматривает правила, требования и нормы, обеспечивающие регулирование и контроль за единством измерений:

- А) законодательная метрология;
- Б) практическая метрология;
- В) прикладная метрология;
- Г) теоретическая метрология;
- Д) экспериментальная метрология.

7. Укажите объекты метрологии:

- А) Ростехрегулирование;
- Б) метрологические службы;
- В) метрологические службы юридических лиц;
- Г) нефизические величины;
- Д) продукция;
- Е) физические величины.

8. Как называется качественная характеристика физической величины:

- А) величина;
- Б) единица физической величины;
- В) значение физической величины;
- Г) размер;
- Д) размерность.

9. Как называется количественная характеристика физической величины:

- А) величина;
- Б) единица физической величины;
- В) значение физической величины;
- Г) размер;
- Д) размерность.

10. Как называется значение физической величины, которое идеальным образом отражало бы в качественном и количественном отношениях соответствующую физическую величину:

- А) действительное;
- Б) искомое;
- В) истинное;
- Г) номинальное;

Д) фактическое.

11. Как называется значение физической величины, найденное экспериментальным путем и настолько близкое к истинному, что для поставленной задачи может его заменить:

- А) действительное;
- Б) искомое;
- В) истинное;
- Г) номинальное;
- Д) фактическое.

12. Как называется фиксированное значение величины, которое принято за единицу данной величины и применяется для количественного выражения однородных с ней величин:

- А) величина;
- Б) единица величины;
- В) значение физической величины;
- Г) показатель;
- Д) размер.

13. Как называется единица физической величины, условно принятая в качестве независимой от других физических величин:

- А) внесистемная,
- Б) дольная;
- В) системная;
- Г) кратная;
- Д) основная.

14. Как называется единица физической величины, определяемая через основную единицу физической величины:

- А) основная;
- Б) производная;
- В) системная;
- Г) кратная;
- Д) дольная.

15. Как называется единица физической величины в целое число раз больше системной единицы физической величины:

- А) внесистемная;
- Б) дольная;
- В) кратная;
- Г) основная;
- Д) производная.

16. Как называется единица физической величины в целое число раз меньше системной единицы физической величины:

- А) внесистемная;
- Б) дольная;
- В) кратная;
- Г) основная;
- Д) производная.

17. Назовите субъекты государственной метрологической службы.

- А) РОСТЕХРЕГУЛИРОВАНИЕ;
- Б) Государственный научный метрологический центр;
- В) метрологическая служба отраслей;
- Г) метрологическая служба предприятий;
- Д) Российская калибровочная служба;
- Е) центры стандартизации, метрологии и сертификации.

18. Дайте определение понятия «методика измерений»:

- А) исследование и подтверждение соответствия методик (методов) измерений установленным метрологическим требованиям к измерениям;
- Б) совокупность конкретно описанных операций, выполнение которых обеспечивает получение результатов измерений с установленными показателями точности;
- В) совокупность операций, выполняемых в целях определения действительных значений метрологических характеристик средств измерений;
- Г) совокупность операций, выполняемых для определения количественного значения величины;
- Д) совокупность средств измерений, предназначенных для измерений одних и тех же величин, выраженных в одних и тех же единицах величин, основанных на одном и том же принципе действия, имеющих одинаковую конструкцию и изготовленных по одной и той же технической документации.

19. Как называется анализ и оценка правильности установления и соблюдения метрологических требований применительно к объекту, подвергаемому экспертизе:

- А) аккредитация юридических лиц и индивидуальных предпринимателей на выполнение работ и/или оказание услуг области обеспечения единства измерений;
- Б) аттестация методик (методов) измерений;
- В) государственный метрологический надзор;
- Г) метрологическая экспертиза;
- Д) поверка средств измерений;
- Е) утверждение типа стандартных образцов или типа средств измерений.

20. Как называется совокупность операций, выполняемых пня определения количественного значения величины:

- А) величина;
- Б) значение величин;
- В) измерение;
- Г) калибровка;
- Д) поверка.

Таблица результатов правильных ответов (вариант 1)
Ответы на тест (вариант 1)

№ Задания	Ответ	№ Задания	Ответ
1	А	15	А
2	Б	16	Д
3	А	17	В
4	В	18	Д
5	Г	19	Д
6	А	20	Д
7	А		
8	,Б		
9	В		
10	Б		
11	В		
12	Г		
13	В		
14	В		

Ответы на тест (вариант 2)

№ Задания	Ответ	№ Задания	Ответ
1	А	15	В
2	Б,В,Г,Д, Е	16	Б
3	Б	17	А,Б,Е
4	А,В	18	Б
5	Г	19	Г
6	А	20	В
7	Г,Е		

8	Д
9	Г
10	В
11	А
12	Б
13	Д
14	Б

Шкала оценивания

Количество правильных ответов	%	Оценка
18-20	90-100	5 (отлично)
16-17	70-89	4 (хорошо)
13-15	50-69	3 (удовлетворительно)
10-13	0-49	2 (неудовлетворительно)

2. КОС промежуточной аттестации:

КОС дифференцированного зачета по дисциплине «Метрология, стандартизация и сертификация»

Пояснительная записка.

Дифференцированный зачет по дисциплине «Метрология, стандартизация, сертификация» (3 семестр) проводится в форме собеседования.

Компетенции, формирование которых проверяются тестом остаточных знаний:

Профессиональные компетенции:

Код	Наименование результата обучения
ПК 1.2	Организовывать работу персонала по выполнению требований обеспечения безопасности перевозок и выбору оптимальных решений при работах в условиях нестандартных и аварийных ситуаций.
ПК 2.1	Организовывать работу персонала по планированию и организации перевозочного процесса
ПК 2.2	Обеспечивать безопасность движения и решать профессиональные задачи посредством применения нормативно-правовых документов.
ПК 2.3	Организовывать работу персонала по технологическому обслуживанию перевозочного процесса.

Общие компетенции:

Код	Наименование результата обучения
ОК 1	Выбирать способы решения задач профессиональной деятельности применительно к различным контекстам;
ОК 2	Использовать современные средства поиска, анализа и интерпретации информации и информационные технологии для выполнения задач профессиональной деятельности;
ОК 3.	Планировать и реализовывать собственное профессиональное и личностное развитие, предпринимательскую деятельность в профессиональной сфере, использовать знания по финансовой грамотности в различных жизненных ситуациях;
ОК 4.	Эффективно взаимодействовать и работать в коллективе и команде;
ОК 5.	Осуществлять устную и письменную коммуникацию на государственном языке Российской Федерации с учетом особенностей социального и культурного контекста;
ОК 6.	Проявлять гражданско-патриотическую позицию, демонстрировать осознанное поведение на основе традиционных общечеловеческих ценностей, в том числе с учетом гармонизации межнациональных и межрелигиозных отношений, применять стандарты антикоррупционного поведения;
ОК 7.	Содействовать сохранению окружающей среды, ресурсосбережению, применять знания об изменении климата, принципы бережливого производства, эффективно действовать в чрезвычайных ситуациях;
ОК 8.	Использовать средства физической культуры для сохранения и укрепления здоровья в процессе профессиональной деятельности и поддержания необходимого уровня физической подготовленности;
ОК 9.	Выбирать способы решения задач профессиональной деятельности применительно к различным контекстам;

Знания:

Код	Наименование
З-1	правовые основы, цели, задачи, принципы, объекты и средства метрологии, стандартизации и сертификации, основные понятия и определения, показатели качества и методы их оценки, технологическое обеспечение качества, порядок и правила сертификации.

Умения:

Код	Наименование
У-1	применять документацию систем качества;
У-2	применять основные правила и документы систем сертификации Российской Федерации.

Тема 2.2. Категории и вы стандарты(ОК 5,ОК6, ПК 2.1 - 2.3)

Тема 2.3. Международные организации по стандартизации и стандарты (ОК2, ОК3, ПК 1.2, ОК4,ПК 2.1,31)

Тема 3.1. Цели и объекты сертификации. (ОК 2, ОК3, ОК4, ПК 1.2, 2.1 - 2.3,31)

Тема 3.2. Области применения сертификации(ОК 5, ОК 6, ПК 1.2, ОК 7,ОК8, ПК 2.1-2.3,31)

Тема 3.3. Правила и порядок проведения сертификации(ОК1, ОК9, ПК2.1,31)

Тема 3.4. Обеспечение качества продукции, работ и услуг(ОК 1, ОК 2, ОК 3, ПК 1.2,ОК7, ПК2.2)

Тема 3.5. Сертификация услуг. (ОК 4, ОК 5, ПК1.2, ОК3, ПК2.2, 31)

Примерный перечень вопросов для устного собеседования (дифзачет, 3 семестр)

- 1.Национальные стандарты РФ.
- 2.Характеристики национальных стандартов.
- 3.Технические условия.
- 4.Отраслевые стандарты.
- 5.Стандарты предприятий.
- 6.Организация ИСО, ее цели и задачи.
- 7.Международное сотрудничество в области стандартизации.
8. Международная электротехническая комиссия.
- 9.Стандарты качества серии 9000, 14000.
10. Стандарты EN 45000.
11. Цели процесса сертификации.
12. Участники процесса сертификации.
13. Законодательная база сертификации.
- 14.Определение понятия «сертификация».
15. Задачи процесса сертификации.
16. Сертификация обязательная.
17. Сертификация добровольная.
18. Нормативная база обязательной сертификации.
19. Отрасли производства, продукция которых подлежит обязательной сертификации.

20. Отрасли производства, продукция которых подлежит добровольной сертификации.
21. Схемы сертификации продукции.
22. Схемы сертификации работ.
23. Схемы сертификации услуг.
24. Правила оформления сертификата соответствия.
25. Условия приостановки действия сертификата соответствия.
26. Основная цель деятельности сертификации.
27. Показатели качества продукции, услуг.
28. Методы оценки показателей качества пассажирской перевозки.
29. Опыт управления качеством российских авиакомпаний.
30. Зарубежный опыт управления качеством.
31. Юридическая база сертификации аэропортовой деятельности.
32. Основные этапы сертификации услуг.
33. Содержание сертификата соответствия на услуги.
34. Знак соответствия.
35. Краткие требования к качеству обслуживания пассажиров в авиакомпании.

Система оценивания

При оценивании устного ответа студента учитывается:

Оценка производится по пятибалльной шкале:

«5» (отлично) – за глубокое и полное овладение содержанием учебного материала, в котором студент свободно и уверенно ориентируется; за умение практически применять теоретические знания и обосновывать свои суждения.

Оценка «5» (отлично) предполагает грамотное и логичное изложение ответа.

«4» (хорошо) – если студент полно освоил учебный материал, владеет научно-понятийным аппаратом, ориентируется в изученном материале, осознанно применяет теоретические знания на практике, грамотно обосновывает ответ, но содержание и форма ответа имеют мелкие неточности.

«3» (удовлетворительно) – если студент обнаруживает знание и понимание основных положений учебного материала, но допускает неточности в применении теоретических знаний при ответе на практико-ориентированные вопросы; не умеет доказательно обосновать собственные суждения.

«2» (неудовлетворительно) – если студент имеет разрозненные, бессистемные знания, допускает ошибки в определении базовых понятий, искажает их смысл; не может практически применять теоретические знания (неверно решает задачи).

Допускается добавить 1 балл к ответу при отличной учебе студента среди семестра.

Дисциплина ОП.04 «Транспортная система России»:

1. КОС текущего контроля:

КОС оценки остаточных знаний по дисциплине «Транспортная система России»

Пояснительная записка

Цель: определение уровня знаний студентов, полученных в процессе обучения на занятиях по дисциплине «Транспортная система России» за 2022-2023 учебный год.

Форма проверки остаточных знаний: выполнение практических заданий, устный опрос, тестовый опрос.

Продолжительность: 15 минут (на устный опрос), до 60 минут на практические работы, до 90 минут на тестовые работы.

Проверка остаточных знаний студентов содержит вопросы по всем темам дисциплины «Транспортная система России». Практические выполняются в нескольких вариантах, либо в одном.

Номер варианта определяется порядковым номером по журналу учебных занятий.

Компетенции, формирование которых проверяются тестом остаточных знаний:

Профессиональные компетенции:

Код	Наименование результата обучения
ПК 1.1	Выполнять операции по осуществлению перевозочного процесса с применением современных информационных технологий управления перевозками.
ПК 1.2	Организовывать работу персонала по выполнению требований обеспечения безопасности перевозок и выбору оптимальных решений при работах в условиях нестандартных и аварийных ситуаций.
ПК 1.3	Оформлять документы, регламентирующие организацию перевозочного процесса
ПК 2.1	Организовывать работу персонала по планированию и организации перевозочного процесса
ПК 2.2	Обеспечивать безопасность движения и решать профессиональные задачи посредством применения нормативно-правовых документов.
ПК 2.3	Организовывать работу персонала по технологическому обслуживанию перевозочного процесса.

Общие компетенции:

Код	Наименование результата обучения
ОК 1	Выбирать способы решения задач профессиональной деятельности применительно к различным контекстам;
ОК 2	Использовать современные средства поиска, анализа и интерпретации информации и информационные технологии для выполнения задач профессиональной деятельности;
ОК 3.	Планировать и реализовывать собственное профессиональное и личностное развитие, предпринимательскую деятельность в профессиональной сфере, использовать знания по финансовой грамотности в различных жизненных ситуациях;
ОК 4.	Эффективно взаимодействовать и работать в коллективе и команде;
ОК 5.	Осуществлять устную и письменную коммуникацию на государственном языке Российской Федерации с учетом особенностей социального и культурного контекста;
ОК 6.	Проявлять гражданско-патриотическую позицию, демонстрировать осознанное поведение на основе традиционных общечеловеческих ценностей, в том числе с учетом гармонизации межнациональных и межрелигиозных отношений, применять стандарты антикоррупционного поведения;
ОК 7.	Содействовать сохранению окружающей среды, ресурсосбережению, применять знания об изменении климата, принципы бережливого производства, эффективно действовать в чрезвычайных ситуациях;
ОК 8.	Использовать средства физической культуры для сохранения и укрепления здоровья в процессе профессиональной деятельности и поддержания необходимого уровня физической подготовленности;
ОК 9.	Выбирать способы решения задач профессиональной деятельности применительно к различным контекстам;

Знания:

Код	Наименование
З-1	структура транспортной системы России, основные направления грузопотоков и пассажиропотоков

Умения:

Код	Наименование
У-1	давать краткую экономико-географическую характеристику

Примерный перечень вопросов для устного опроса

Тема 1.1 Единая транспортная система, ее структура

Проверяемые компетенции, знания и умения (ОК 2, ОК4, ПК 1.1-1.3, 2.1-2.3, 31)

Вопросы:

1. Структурная схема видов транспорта.
2. Задачи, которая решает транспортная отрасль.
3. Объекты мировой транспортной системы.
4. Транспортный комплекс.
5. Задачи и функции транспортного комплекса.

Тема 2.1. Понятие о перевозках. Грузовые перевозки. Пассажирские перевозки

Проверяемые компетенции, знания и умения: (ОК6, ПК 1.1-1.3, 2.1-2.3, 31)

Вопросы:

1. Регионы, производящие массовые грузы.
2. Основные направления перевозки угля, руды и черных металлов.
3. Схема пассажиропотоков на карте РФ.
4. Схема грузопотоков на карте РФ.
5. Основные направления перевозки строительных и зерновых грузов.

Тема 2.2. Основные характеристики, техническое оснащение и сферы применения воздушного транспорта.

Проверяемые компетенции, знания и умения (ОК 5, ПК 2.1-2.3, 31)

Вопросы:

1. Развитие воздушного транспорта в РФ.
2. Место воздушного транспорта в транспортной системе страны..
3. Организационная структура воздушного транспорта
4. Основные линии воздушных перевозок.
5. Преимущества и недостатки воздушного транспорта.
6. ФАВТ.

Тема 2.3. Транспорт в условиях рыночной экономики

Проверяемые компетенции, знания и умения: (ОК6, ПК2.1-2.3, ОК9, ПК1.1-1.3)

Вопросы:

1. Спрос на перевозки.
2. Планирование перевозочного процесса.
3. Связь транспортной отрасли и рынка.
4. Прогнозирование спроса.
5. Методы изучения спроса.

Тема 2.4. Транспортно-экспедиторский сервис

Проверяемые компетенции, знания и умения: (ОК 3 ОК8, ОК5, ПК 1.1-1.3, 2.1-2.3)

Вопросы:

1. Основные понятия транспортной логистики.
2. Требования по охране окружающей среды к транспортной отрасли.
3. Конкуренция и взаимодействие видов транспорта.
4. Транспортные коридоры.
5. Международные транспортные коридоры.

Тема 3.1. Основные характеристики, техническое оснащение и схемы применения различных видов транспорта

Проверяемые компетенции, знания и умения: (ОК 5-7, ПК 1.1-1.3, 2.1-2.3, ОК8, 31)

Вопросы:

1. Преимущества и недостатки железнодорожного транспорта.
2. Преимущества и недостатки речного транспорта.
3. Преимущества и недостатки трубопроводного транспорта.
4. Преимущества и недостатки морского транспорта.
5. Преимущества и недостатки автомобильного транспорта.

Примерный перечень практических заданий

Задача 1 (У1, ПК 2.1)

Рассчитать оборот вагона для трех подразделений железной дороги, используя данные из таблиц.

Таблица 1

Подразделения	Длина, км	Вагонопоток		Пробег груженых вагонов, $\Sigma n_{\text{Гр}}$	Пробег порожных вагонов, $\Sigma n_{\text{Спор}}$
		груз.	порож.		
1	330	6000	1200	53260	9170
2	320	4222	816	6400	2537
3	300	5000	1345	7800	7000

Задача 2 (ПК 1.1, 1.2, ПК 2.2, У1)

Задача.

1. Используя географическую карту Хабаровского края/Приморья/Амурской области, составить маршрут из 5 пунктов (прикрепить фото). Рассчитать затраты на бензин при условии вашего путешествия на легковой машине (модель выберите самостоятельно).
2. Выбранный маршрут проложить в навигаторе (указать используемое приложение), по протяженности трассы рассчитать расходы на бензин (прикрепить скриншот)
3. Рассчитать экономию расходов на топливо.

Задача 3 (ПК 2.2,2.3)

Составить опорный план решения транспортной задачи

Пункты отправления	Пункты назначения				Запасы в пунктах отправления
	B1	B2	B3	B4	
A1	120	130	140	150	100
A2	160	150	140	130	200
A3	120	100	100	90	300
A4	80	70	60	50	500
	610	290	100	100	Потребности в продукции в пунктах назначения

Задача 4(ПК 2.2,2.3)
Рассчитать техническую и

эксплуатационную скорости, если известны следующие данные путевого листа: время автомобиля в наряде - 8ч; путь, проделанный автомобилем - 180 км; время, потраченное непосредственно на поездку - 4ч.

Задача 5 (ПК 2.2, ПК 1.2)

Рассчитать количественные эксплуатационные показатели работы судна. Судно выполнило сложный рейс от начального порта А до конечного порта Г с заходами в промежуточные порты Б и В. Исходные данные. Чистая грузоподъемность ДЧ= 3000 т. От порта А до

порта Б судно следовало в балласте: в порту Б судно приняло 1500 т грузов; в порту В судно выгрузило 500 т и погрузило 1000 т новых грузов; в порту Г выгружено 2000 т груза. Расстояние от порта А до порта Б 400 миль, от порта Б до порта В - 1200 миль; от порта В до порта Г – 2000 миль.

Продолжительность рейса $TR = 10$ суток, в том числе ходовое время $TX.P = 8$ сут.; стояночное время – $TCT = 2$ сут., из них под грузовыми операциями $TCT.GP.P = 1$ сут.

Задача 6 (З1, У 1)

На карте РФ нанести основные пассажиропотоки в летний период.

Система оценивания.

При оценивании практической работы и устного ответа студента учитывается следующее:

- качество выполнения практической части работы;
- качество оформления отчета по работе;
- качество устных ответов на контрольные вопросы при защите работы.

Оценка производится по пятибалльной шкале:

«5» (отлично) – за глубокое и полное овладение содержанием учебного материала, в котором студент свободно и уверенно ориентируется; за умение практически применять теоретические знания и обосновывать свои суждения.

Оценка «5» (отлично) предполагает грамотное и логичное изложение ответа, верный ход решения задачи, отсутствие вычислительных ошибок.

«4» (хорошо) – если студент полно освоил учебный материал, владеет научно-понятийным аппаратом, ориентируется в изученном материале, осознанно применяет теоретические знания на практике, грамотно обосновывает ответ, но содержание и форма ответа имеют мелкие неточности.

«3» (удовлетворительно) – если студент обнаруживает знание и понимание основных положений учебного материала, но допускает неточности в применении теоретических знаний при ответе на практико-ориентированные вопросы; не умеет доказательно обосновать собственные суждения, решают задачу с серьезными логическими ошибками.

«2» (неудовлетворительно) – если студент имеет разрозненные, бессистемные знания, допускает ошибки в определении базовых понятий, искажает их смысл; не может практически применять теоретические знания.

Тестовые задания по теме 2.2. Основные характеристики, техническое оснащение и сферы применения воздушного транспорта.

(ОК 5, ПК 2.1-2.3, З1, У1)

Вариант 1

1. Воздушный транспорт используется в РФ по причине:
 - а) широкой протяженности страны с запада на восток;

- б) сохранения территориальной целостности страны;
 - в) верно все перечисленное.
2. Потребность населения в воздушных перевозках определяется:
- а) транспортной доступностью других видов транспорта;
 - б) благосостоянием населения;
 - в) затратами авиакомпании на рейс.
3. Виды воздушных перевозок:
- а) чартерные и регулярные;
 - б) местные и международные;
 - в) все перечисленное.
4. К специфическим сферам деятельности воздушного транспорта относятся:
- а) аэрофотосъемка местности;
 - б) геологоразведка;
 - в) перевозка больных и раненых;
 - г) верно все перечисленное.
5. Какие авиакомпании будут осуществлять наибольшую долю перевозок в РФ?
- а) имеющие разветвленную маршрутную сеть;
 - б) имеющие типовой парк воздушных судов примерно одинаковой вместимости;
 - в) имеющие отлаженный сервис и все перечисленное.
6. К задачам воздушного транспорта относятся:
- а) обеспечение транспортной доступности перевозок для большей доли населения;
 - б) снижение цен на авиабилеты;
 - в) обеспечение интеграции государства в мировую транспортную сеть;
 - г) верно все перечисленное.
7. Регулярные воздушные перевозки это:
- а) перевозки, совершаемые по расписанию;
 - б) перевозки, совершаемые по определенному маршруту с фиксированной частотой.

8. Рассчитайте коэффициент занятости кресел, если пассажировместимость самолета равна 100 кресел, продано 60 билетов, явка на рейс составила 50 %:
- а) 70%;
 - б) 82%
 - в) 30%.
9. Назовите крупные аэропорты РФ:
- а) Курумоч, Бегишево, Кольцово;
 - б) Храброво, Пулково, Платов;
 - в) Орли, Внуково, Даламан.
10. Основные производственные фонды предприятия гражданской авиации это:
- а) самолетно-вертолетный парк, аэродромные наземные транспортные средства;
 - б) общежития летного персонала;
 - в) верно все перечисленное.
11. Функции Министерства транспорта РФ в сфере гражданской авиации:
- а) выработка госполитики в сфере военной авиации;
 - б) нормативно-правовое регулирование в сфере гражданской авиации;
 - в) верно все перечисленное.
12. Нормативно-правовые акты, принимаемые Минтрансом:
- а) правила продажи авиабилетов;
 - б) правила установления формы билета и других документов;
 - в) условия ответственности за причинение вреда третьим лицам;
 - г) а,б;
 - д) верно все перечисленное.
13. Федеральная служба по надзору в сфере транспорта занимается:
- а) осуществлением эксплуатационной сертификации в области гражданской авиации;
 - б) контролем общеобязательных правил поведения на транспорте;
 - в) лицензированием ремонта авиамodelей.
14. Федеральное агентство воздушного транспорта занимается:
- а) услугами по управлению госимуществом при исполнении обязательств, вытекающих из выполнения международных рейсов из РФ;
 - б) изданием нормативных актов (приказов);
 - в) верно все перечисленное.
15. Структура воздушного пространства включает в себя:
- а) зоны, районы, линии обслуживания воздушного движения;
 - б) зоны, районы, маршруты обслуживания авиационного движения;
 - в) нет верных ответов.
16. К преимуществам использования воздушного транспорта относятся:
- а) низкая стоимость перевозки;

б) высокая скорость движения наземной техники при обслуживании рейса;

в) низкая зависимость от погодных условий;

г) нет верных ответов.

17. К недостаткам использования воздушного транспорта относятся:

а) независимость от рельефа местности;

б) высокая стоимость доставки;

в) верно все перечисленное;

г) зависимость от иных видов транспорта при отправке грузов и пассажиров.

18. Преимущества экранопланов в сравнении с самолетами:

а) низкая маневренность;

б) высокая грузоподъемность;

в) низкий уровень расхода топлива.

Вариант 2

1. Воздушный транспорт используется в РФ с целью:

а) перевозки горюче-смазочных материалов на малые и средние расстояния;

б) перевозки пассажиров на дальние расстояния и некоторых видов груза;

в) перевозки пассажиров и грузов всех категорий.

2. Аэромобильность населения это:

а) потребность населения в воздушных перевозках;

б) количество совершаемых воздушных перелетов жителями определенной местности в единицу времени;

в) индекс популярности использования аэротакси в городе.

3. Виды грузов, перевозимые на воздушном транспорте:

а) топливо в отдаленные районы;

б) ценные грузы, скоропортящиеся грузы, ценные грузы;

в) скоропортящиеся грузы, медикаменты, ценные грузы;

г) верно все перечисленное.

4. К специфическим сферам деятельности воздушного транспорта относятся:

а) проводка судов в районах Крайнего Севера;

б) геологоразведка;

в) монтаж высотных сооружений;

- г) верно все перечисленное.
5. Назовите участников рынка авиаперевозок в РФ:
- а) авиакомпании, пассажиры, юридические лица;
 - б) авиакомпании, аэропорты, юридические и физические лица, Минтранс;
 - в) ФАВТ, авиакомпании, аэропорты.
6. К задачам воздушного транспорта относятся:
- а) обеспечение транспортной доступности перевозок для большей доли населения;
 - б) увеличение прибыли авиакомпаний;
 - в) обеспечение территориальной целостности государства;
 - г) верно все перечисленное.
7. Чартерные воздушные перевозки это:
- а) совершаемые по расписанию в так называемое чартерное время;
 - б) совершаемые вне расписания по договору воздушного чартера.
8. Рассчитайте коэффициент занятости кресел, если пассажироместимость самолета равна 180 кресел, продано 180 билетов, явка на рейс составила 90 %:
- а) 90%;
 - б) 75%
 - в) 60%.
9. Назовите основные авиакомпании, выполняющие перелеты в РФ:
- а) Доброфлот, Победа, Nordwind;
 - б) Аэрофлот, Сибирь, Nordwind;
 - в) Аэрофлот, Сибирь, Nordwind, Доброфлот.
10. Основные производственные фонды предприятия гражданской авиации это:
- а) самолетно-вертолетный парк, наземные транспортные средства;
 - б) здания и сооружения производственного назначения;
 - в) персонал авиакомпании;
 - г) верно все перечисленное.
11. Функции Министерства транспорта РФ в сфере гражданской авиации:
- а) выработка госполитики в сфере природопользования;
 - б) нормативно-правовое регулирование в сфере гражданской авиации;
 - в) верно все перечисленное.
12. Нормативно-правовые акты, принимаемые Минтрансом:
- а) правила формирования тарифов;
 - б) правила регистрации и учета гражданских воздушных судов;

- в) правила перевозки пассажиров и багажа;
- г) а,б;
- д) верно все перечисленное - а,б, в.

13. Федеральная служба по надзору в сфере транспорта занимается:

- а) лицензированием ремонта авиатехники;
- б) лицензированием подготовки авиационного персонала;
- в) лицензированием ремонта авиамоделей.

14. Федеральное агентство воздушного транспорта занимается:

- а) услугами по управлению госимуществом при исполнении обязательств, вытекающих из международных договоров РФ;
- б) издание нормативных актов (приказов);
- в) верно все перечисленное.

15. Воздушная трасса это:

- а) контролируемое воздушное пространство в виде коридора, в пределах которого допускается выполнение полетов как по приборам, так и выполнение визуальных полетов;
- б) контролируемое воздушное пространство в виде коридора, в пределах которого допускается выполнение полетов по приборам.

16. К преимуществам использования воздушного транспорта относятся:

- а) низкая металлоемкость отрасли;
- б) высокая скорость движения подвижного состава;
- в) низкая зависимость от погодных условий.

17. К недостаткам использования воздушного транспорта относятся:

- а) независимость от рельефа местности;
- б) высокая стоимость доставки;
- в) верно все перечисленное.

18. Экраноплан это:

- а) воздушное судно, фюзеляж которого в разрезе напоминает экран;
- б) транспортное средство, поддерживаемое в атмосфере за счет взаимодействия с воздухом, отраженным от поверхности земли или воды;
- в) воздушное судно на подводных крыльях.

**Таблица результатов правильных ответов (вариант 1)
Ответы на тест (вариант 1)**

№ Задания	Ответ	№ Задания	Ответ
1	в	14	в
2	а,б	15	б
3	а	16	г
4	г	17	б,г
5	а	18	б,в

6	а,в
7	а
8	в
9	а,б
10	б
11	б
12	б,в
13	а,б

Ответы на тест (вариант 2)

№ Задания	Ответ	№ Задания	Ответ
1	б	14	а
2	б	15	б
3	в	16	б
4	г	17	б
5	б	18	б
6	а,в		
7	б		
8	а		
9	б		
10	а,в		
11	б		
12	д		
13	а,б		

Шкала оценивания

Количество правильных ответов	%	Оценка
16-18, развернутые ответы расписаны полностью, без ошибок	90-100	5 (отлично)
12-13, в развернутых ответах возможны мелкие неточности	70-89	4 (хорошо)
10-11, в развернутых ответах возможны серьезные неточности	50-69	3(удовлетворительно)

1-9, развернутые ответы не получены	0-49	2 (неудовлетворительно)
--	------	-------------------------

2. КОС промежуточной аттестации:

КОС экзамена

по дисциплине «Транспортная система России»

Пояснительная записка

Цель экзамена: определение уровня знаний студентов, полученных в процессе обучения на занятиях по дисциплине «Транспортная система России» за 2 семестр.

Продолжительность: 90 минут

Компетенции, формирование которых проверяется данным экзаменом:

Профессиональные компетенции:

Код	Наименование результата обучения
ПК 1.1	Выполнять операции по осуществлению перевозочного процесса с применением современных информационных технологий управления перевозками.
ПК 1.2	Организовывать работу персонала по выполнению требований обеспечения безопасности перевозок и выбору оптимальных решений при работах в условиях нестандартных и аварийных ситуаций.
ПК 1.3	Оформлять документы, регламентирующие организацию перевозочного процесса
ПК 2.1	Организовывать работу персонала по планированию и организации перевозочного процесса
ПК 2.2	Обеспечивать безопасность движения и решать профессиональные задачи посредством применения нормативно-правовых документов.
ПК 2.3	Организовывать работу персонала по технологическому обслуживанию перевозочного процесса.

Общие компетенции:

Код	Наименование результата обучения
ОК 1	Выбирать способы решения задач профессиональной деятельности применительно к различным контекстам;

ОК 2	Использовать современные средства поиска, анализа и интерпретации информации и информационные технологии для выполнения задач профессиональной деятельности;
ОК 3.	Планировать и реализовывать собственное профессиональное и личностное развитие, предпринимательскую деятельность в профессиональной сфере, использовать знания по финансовой грамотности в различных жизненных ситуациях;
ОК 4.	Эффективно взаимодействовать и работать в коллективе и команде;
ОК 5.	Осуществлять устную и письменную коммуникацию на государственном языке Российской Федерации с учетом особенностей социального и культурного контекста;
ОК 6.	Проявлять гражданско-патриотическую позицию, демонстрировать осознанное поведение на основе традиционных общечеловеческих ценностей, в том числе с учетом гармонизации межнациональных и межрелигиозных отношений, применять стандарты антикоррупционного поведения;
ОК 7.	Содействовать сохранению окружающей среды, ресурсосбережению, применять знания об изменении климата, принципы бережливого производства, эффективно действовать в чрезвычайных ситуациях;
ОК 8.	Использовать средства физической культуры для сохранения и укрепления здоровья в процессе профессиональной деятельности и поддержания необходимого уровня физической подготовленности;
ОК 9.	Выбирать способы решения задач профессиональной деятельности применительно к различным контекстам;

Знания:

Код	Наименование
З-1	структура транспортной системы России, основные направления грузопотоков и пассажиропотоков

Умения:

Код	Наименование
У-1	дать краткую экономико-географическую характеристику техническому оснащению и сфере применения различных видов транспорта

Экзамен содержит вопросы и задания по темам дисциплины «Технические средства (по видам транспорта)».

Темы для проведения экзамена

Тема 1.1 Единая транспортная система, ее структура (ОК 2, ОК4, ПК 1.1-1.3, 2.1-2.3, 31)

Тема 2.1. Понятие о перевозках. Грузовые перевозки. Пассажирские перевозки (ОК6, ПК 1.1-1.3, 2.1-2.3, 31)

Тема 2.2. Основные характеристики, техническое оснащение и сферы применения воздушного транспорта (ОК 5, ПК 2.1-2.3, 31)

Тема 2.3. Транспорт в условиях рыночной экономики (ОК6, ПК2.1-2.3, ОК9, ПК1.1-1.3)

Тема 2.4. Транспортно-экспедиторский сервис (ОК 3 ОК8, ОК5, ПК 1.1-1.3, 2.1-2.3)

Тема 3.1. Основные характеристики, техническое оснащение и схемы применения различных видов транспорта(ОК 5-7, ПК 1.1-1.3, 2.1-2.3, ОК8, 31)

Перечень билетов для экзамена по дисциплине «Транспортная система России».

Билет.№1.

- 1.Роль транспорта в развитии страны (31, ОК1-3)
2. Основные направления перевозки нефтепродуктов и сельскохозяйственных грузов(31, ПК2.3)
3. Составить опорный план решения транспортной задачи методом северо-западного угла (У1, ПК 2.1, ПК 1.1).

Поставщики	Потребители				Запасы поставщиков
	В1	В2	В3	В4	
А1	1	2	3	4	500
А2	5	6	7	8	500
А3	9	10	11	12	400
Потребности потребителей	200	300	400	500	

Билет.№2.

1. Воздушные трассы (ОК2, 3,31, ПК 1.2, ПК2.1)
2. Преимущества и недостатки железнодорожного транспорта(31, ПК 1.1, ПК 2.1, ОК5,6)
3. Составить опорный план решения транспортной задачи методом северо-западного угла (У1, ПК 2.1, ПК 1.1).

Поставщики	Потребители				Запасы поставщиков
	В1	В2	В3	В4	

A1	13	14	15	16	450
A2	17	18	19	20	450
A3	21	22	23	24	500
A4	25	26	27	14	400
Потребности потребителей	300	400	500	600	

Билет №3.

1. Понятие транспортного обслуживания (ОК1, ОК6, ПК1.1-1.2)
2. Воздушный кодекс Российской Федерации (ОК2,5,8, 31, ПК2.2)
3. Составить опорный план решения транспортной задачи методом северо-западного угла (У1, ПК 2.1, ПК 1.1).

Поставщики	Потребители				Запасы поставщиков
	B1	B2	B3	B4	
A1	1	14	1	16	400
A2	17	18	19	20	300
A3	21	22	20	24	300
Потребности потребителей	250	250	250	250	

Билет №4.

1. Структура управления воздушным транспортом в России (ОК1,31, ПК2.2)
2. Преимущества и недостатки морского транспорта (ПК2.1,1.2,1.1,31)
3. Составить опорный план решения транспортной задачи методом северо-западного угла (У1, ПК 2.1, ПК 1.1)

Поставщики	Потребители			Запасы поставщиков
	B1	B2	B3	
A1	1	2	3	50
A2	4	5	6	100

А3	7	8	23	150
Потребности потребителей	100	100	100	

Билет №5.

1. Регионы, производящие массовые грузы (З1, ОК1,8,9, У1)
2. Транспортная логистика как наука (ОК 1-6, ПК1.2,2.1,2.2).
3. Составить опорный план решения транспортной задачи методом северо-западного угла (У1, ПК 2.1, ПК 1.1).

Поставщики	Потребители			Запасы поставщиков
	В1	В2	В3	
А1	1	2	3	150
А2	4	5	6	100
А3	7	8	23	50
Потребности потребителей	100	100	100	

Билет №6.

1. Области взаимодействия между собой различных видов транспорта (З1, ПК1.2,2.1).
2. Функции и задачи транспортного комплекса (З1, ПК1.2,2.1).
3. Составить опорный план решения транспортной задачи методом северо-западного угла (У1, ПК 2.1, ПК 1.1).

Поставщики	Потребители			Запасы поставщиков
	В1	В2	В3	
А1	10	20	30	150
А2	40	50	60	100
А3	70	80	230	50
Потребности потребителей	100	100	100	

Билет №7.

1. Спрос на перевозки (ПК1.1, 2.1, ОК2,5,8).

2. Задачи и функции транспортной логистики(ОК 2,5, 8, ПК2.3).

3. Рассчитать количественные эксплуатационные показатели работы судна (У1)

Судно выполнило сложный рейс от начального порта А до конечного порта Г с заходами в промежуточные порты Б и В.

Исходные данные. Чистая грузоподъемность ДЧ= 4000 т. От порта А до порта Б судно следовало в балласте: в порту Б судно приняло 3500 т грузов; в порту В судно выгрузило 1600 т и погрузило 1000 т новых грузов; в порту Г выгружено 3000 т груза. Расстояние от порта А до порта Б 500 миль, от порта Б до порта В - 1500 миль; от порта В до порта Г – 1000 миль.т
Продолжительность рейса ТР= 20 суток, в том числе ходовое время ТХ.Р = 9 сут.; стояночное время –ТСТ = 11 сут., из них под грузовыми операциями ТСТ.ГР.Р= 9,5 сут.

Билет№8.

1. Характеристика подвижного состава жд транспорта (31, ОК 2,5,8, ПК1.1, ПК 1.2)

2. Основные направления перевозки черных металлов и удобрений (31, У1, ОК 1,2,5,8).

3. Рассчитать коэффициент занятости кресел на рейсе, если пассажироместимость самолета составляет 170 человек, продано 160 билетов, на рейс явились 158 пассажиров (У1)

Билет№9.

1. Возникновение и развитие транспорта (ОК 2,5,8, ПК1.2)

2. Краткая характеристика морского порта РФ (по вашему выбору)(31, ПК2.2).

3. Рассчитать коэффициент занятости кресел на рейсе, если пассажироместимость самолета составляет 180 человек, продано 170 билетов, на рейс явились 168 пассажиров (У1).

Билет№10.

1. Показатели качества пассажирских перевозок (ПК 1.1.,1.2).

2. Функции и задачи транспортного обслуживания (ВСЕ ПК).

3. Рассчитать коэффициент занятости кресел на рейсе, если пассажироместимость самолета составляет 190 человек, продано 180 билетов, на рейс явились 178 пассажиров (У1).

Билет№11.

1. Экологические проблемы различных видов транспорта(31, ПК1.2, ОК2,5,8)

2. Преимущества и недостатки автотранспорта (ПК2.1,1.2,1.1,31) .

3. Рассчитать свободный тоннаж в аэропорту отправления (У1), если:

ПКЗ ВС=16600кг;

Фактическая коммерческая загрузка: 1ВЗР, 25 кг +р.к. 7 кг;
2ВЗР, 2РБ, 40 кг+р.к.12 кг и 3 кг
коляска;

15ВЗР, 1120 кг+р.к. 80 кг;

1 ВЗР+собака-поводырь 25 кг,

сумка 20 кг.

Время года - текущее

Билет №12.

1.Руководящие документы по видам транспорта (31,ПК2.2,ПК2.3,ОК7,9) .

2.Задачи воздушного транспорта в РФ (31, ПК2.2) .

3.Рассчитать свободный тоннаж в аэропорту отправления (У1), если:

ПКЗ ВС=18000кг;

Фактическая коммерческая загрузка: 2ВЗР, 50 кг +р.к. 7 кг;

3ВЗР, 3РБ, 50 кг+р.к.12 кг;

16ВЗР, 1140 кг+р.к. 90 кг;

2 ВЗР 50 кг, сумка 20 кг;

почта 400 кг;

груз-300 кг.

Время года - текущее.

Билет №13.

1.Путь сообщения (ОК 1,2,5,8).

2.Перспективы развития жд транспорта (ПК2.1,1.2,1.1,31) .

3.Рассчитать свободный тоннаж в аэропорту отправления, если (У1):

ПКЗ ВС=12000кг;

Фактическая коммерческая загрузка: 3ВЗР, 70 кг +р.к. 15 кг;

4ВЗР, 4РБ, 160 кг+р.к.80 кг;

15ВЗР, 1120 кг+р.к. 80 кг;

2 ВЗР+2собаки 50кг, сумка 40

кг; почта 200 кг, груз 300 кг.

Время года - текущее.

Билет №14.

1. Международные транспортные коридоры (31, ПК2.3).

2.Промышленный транспорт (ПК2.1,1.2,1.1,31).

3.Рассчитать грузооборот за года, если (У1)

Вид груза	Масса, тыс.т.	Расстояние, тыс.км
уголь	780	240

удобрения	920	200
железная руда	320	310

Билет №15.

1. Городской транспорт (ПК2.1,1.2,1.1,31).
2. Основные направления перевозки массовых грузов (31).
3. Рассчитать пассажирооборот за год, если (У1):

Направление	Количество пассажиров, тыс.ч.	Расстояние, тыс.км
1.	700	800
2.	400	1000
3.	500	1100
4.	600	1300

Билет №16.

1. Транспортная система определение (ОК 2,5,8).
2. Конкуренция на транспорте (ПК1.2,2.1).
3. Рассчитать пассажирооборот за год в аэропорту Икс, если (У1):

Направление	Количество пассажиров, тыс.ч.	Расстояние, тыс.км
Владивосток	2000	850
Москва	8000	8500
Екатеринбург	5000	5500

Билет №17.

1. Преимущества и недостатки воздушного транспорта (ПК2.1,1.2,1.1,31).
2. Трубопроводный транспорт (ПК2.1,1.2,1.1,31).
3. Рассчитать грузооборот через перевалочный пункт, если (У1):

Направление перевозки	Количество перевезенного груза, тыс.т	Расстояние, тыс.км.
1.	2000	1000
2.	4000	2000
3.	5000	3000

Билет №18.

1. Подвижной состав (ПК2.1,1.2,1.1,31).
2. Внутренний водный транспорт (ПК2.1,1.2,1.1,31).
3. Рассчитать грузооборот через перевалочный пункт, если (У1):

Направление перевозки	Количество перевезенного груза, тыс.т	Расстояние, тыс.км.
1.	1000	3000
2.	2000	2000
3.	3000	1000

Билет №19.

1. Подвижной состав морского транспорта (ПК2.1,1.2,1.1,31).
2. БЖД на транспорте (ПК2.2,1.2,ОК1,2).
3. Рассчитать количественные эксплуатационные показатели работы судна (У1)

Судно выполнило сложный рейс от начального порта А до конечного порта Г с заходами в промежуточные порты Б и В. Исходные данные. Чистая грузоподъемность ДЧ= 3000 т. От порта А до порта Б судно следовало в балласте: в порту Б судно приняло 1500 т грузов; в порту В судно выгрузило 600 т и погрузило 500 т новых грузов; в порту Г выгружено 1400 т груза. Расстояние от порта А до порта Б 500 миль, от порта Б до порта В - 1500 миль; от порта В до порта Г – 1000 миль. Продолжительность рейса ТР= 20 суток, в том числе ходовое время ТХ.Р = 9 сут.; стояночное время –ТСТ = 10 сут., из них под грузовыми операциями ТСТ.ГР.Р= 8,5 сут.

Билет №20.

1. Задачи и функции транспортной логистики (ВСЕ ПК).
2. Преимущества и недостатки морского транспорта (ПК2.1,1.2,1.1,31).
3. Рассчитать грузооборот через перевалочный пункт, если (У1):

Направление перевозки	Количество перевезенного груза, тыс.т	Расстояние, тыс.км.
1.	1000	500
2.	3000	3000
3.	4800	4000

Билет №21.

1. Основные фонды воздушного транспорта (ПК2.1,1.2,1.1,31).

2. Трубопроводный транспорт (ПК2.1,1.2,1.1,31).
3. Груз перевозится на подвижном составе открытого типа(бортовая машина), на деревянном поддоне габаритами 1200*800. Груз состоит из 80 ящиков, вес каждого 6,5 кг, габариты одного ящика 400*1600*150мм.
Определить силу, действующую на каждый слой груза ($F_{сж}$) ($У1$).

Билет №22.

1. БЖД на автотранспорте (ПК2.2,1.2,ОК1,2).
2. Регионы, производящие массовые грузы (31).
3. Груз перевозится на подвижном составе открытого типа(бортовая машина), на деревянном поддоне габаритами 1200*800. Груз состоит из 80 ящиков, вес каждого 6,5 кг, габариты одного ящика 400*1600*150мм.
Определить продольную, поперечную и вертикальную силы, действующие на поддон.
Принять, что груз перевозится на автотранспорте, ускорение составляет 1,5g ($У1$).

Билет №23.

1. Краткая характеристика морского порта(по вашему выбору))(31, ПК2.2).
2. Перспективы развития воздушного транспорта (ПК2.1,1.2,1.1,31).
3. Груз перевозится на подвижном составе открытого типа(бортовая машина), на деревянном поддоне габаритами 1200*800. Груз состоит из 80 ящиков, вес каждого 6,5 кг, габариты одного ящика 400*1600*150мм.
Определить продольную, поперечную и вертикальную силы, действующие на поддон.
Принять, что груз перевозится на железнодорожном транспорте, ускорение составляет 2g ($У1$).

Билет №24.

1. Транспортные коридоры (31, ПК2.3).
2. Преимущества и недостатки автомобильного транспорта.
Подвижной состав (ПК2.1,1.2,1.1,31).
3. Груз перевозится в кузове бортовой машины, на деревянном поддоне габаритами 1200*800мм. Груз включает 90 ящиков весом 8,5 кг каждый, габариты одного ящика 150*160*400 мм. Определите количество слоев груза на поддоне ($У1$).

Система оценивания

Экзамен проводится по билетам в формате устного собеседования.

Оценка «5(отлично)» выставляется, если студент полностью, без ошибок ответил на два теоретических вопроса и верно решил задачу. Допускается использование калькулятора.

Оценка «4(хорошо)» выставляется, если устный ответ студента на теоретические вопросы содержал мелкие неточности, студент продемонстрировал неуверенность в своих знаниях, задачу решил с незначительными ошибками.

Оценка «3(удовлетворительно)» выставляется, если устный ответ студента содержал грубые недочеты (искажения фактов и т.п.), задача не была решена.

Оценка «2(неудовлетворительно)» выставляется, если студент ответил на один из трех вопросов билета. Могут быть заданы дополнительные вопросы (на усмотрение преподавателя).

Дисциплина ОП.05 «Технические средства (по видам транспорта)»:

1. КОС текущего контроля:

КОС оценки остаточных знаний по дисциплине «Технические средства (по видам транспорта)»

Пояснительная записка

Цель: определение уровня знаний студентов, полученных в процессе обучения на занятиях по дисциплине «Технические средства (по видам транспорта)» за 2022-2023 учебный год.

Форма проверки остаточных знаний: выполнение практических заданий, устный опрос, выполнение лабораторной работы.

Продолжительность: 15 минут (на устный опрос), до 60 минут на тесты.

Проверка остаточных знаний студентов содержит вопросы по всем темам дисциплины «Технические средства (по видам транспорта)». Практические выполняются в нескольких вариантах.

Номер варианта определяется порядковым номером по журналу учебных занятий. Работа, выполненная по другому варианту, возвращается студенту без проверки.

Компетенции, формирование которых проверяются тестом остаточных знаний:

Профессиональные компетенции:

Код	Наименование результата обучения
ПК 1.1	Выполнять операции по осуществлению перевозочного процесса с применением современных информационных технологий управления перевозками.
ПК 1.2	Организовывать работу персонала по выполнению требований

	обеспечения безопасности перевозок и выбору оптимальных решений при работах в условиях нестандартных и аварийных ситуаций.
ПК 2.1	Организовывать работу персонала по планированию и организации перевозочного процесса
ПК 2.2	Обеспечивать безопасность движения и решать профессиональные задачи посредством применения нормативно-правовых документов.
ПК 2.3	Организовывать работу персонала по технологическому обслуживанию перевозочного процесса.
ПК 3.2	Обеспечивать осуществление процесса управления перевозками на основе логистической концепции и организовывать рациональную переработку грузов.

Общие компетенции:

Код	Наименование результата обучения
ОК 1	Выбирать способы решения задач профессиональной деятельности применительно к различным контекстам;
ОК 2	Использовать современные средства поиска, анализа и интерпретации информации и информационные технологии для выполнения задач профессиональной деятельности;
ОК 3.	Планировать и реализовывать собственное профессиональное и личностное развитие, предпринимательскую деятельность в профессиональной сфере, использовать знания по финансовой грамотности в различных жизненных ситуациях;
ОК 4.	Эффективно взаимодействовать и работать в коллективе и команде;
ОК 5.	Осуществлять устную и письменную коммуникацию на государственном языке Российской Федерации с учетом особенностей социального и культурного контекста;
ОК 6.	Проявлять гражданско-патриотическую позицию, демонстрировать осознанное поведение на основе традиционных общечеловеческих ценностей, в том числе с учетом гармонизации межнациональных и межрелигиозных отношений, применять стандарты антикоррупционного поведения;
ОК 7.	Содействовать сохранению окружающей среды, ресурсосбережению, применять знания об изменении климата, принципы бережливого производства, эффективно действовать в чрезвычайных ситуациях;

ОК 8.	Использовать средства физической культуры для сохранения и укрепления здоровья в процессе профессиональной деятельности и поддержания необходимого уровня физической подготовленности;
ОК 9.	Выбирать способы решения задач профессиональной деятельности применительно к различным контекстам;

Знания:

Код	Наименование
З-1	материально-техническая база транспорта (по видам транспорта);
З-2	основные характеристики и принципы работы технических средств транспорта (по видам транспорта);

Умения:

Код	Наименование
У-1	различать типы погрузочно-разгрузочных машин;
У-2	рассчитать основные параметры складов и техническую производительность погрузо-разгрузочных машин

Примерный перечень вопросов для устного опроса

Тема 1.1 Структура и функции службы специального транспорта (ССТ)

Проверяемые компетенции, знания и умения (ОК 1,2,5,8,7, ПК 2.2,3.2, 1.2, 2.1, 2.2)

Вопросы:

1. Каковы задачи и функции ССТ на авиапредприятии?
2. Какова организационная структура ССТ?
3. Каковы обязанности водителей ССТ?
4. Каковы обязанности остальных должностных лиц ССТ?
5. Каков порядок использования спецмашин?
6. Как ССТ взаимодействует с другими службами аэропорта?

Тема 1.2 Структура и функции отдела главного механика

Проверяемые компетенции, знания и умения: (ОК 2,3,4,9,ПК 2.2, 3.2,ОК 1, 5-7)

Вопросы:

1. Каковы обязанности должностных лиц отдела главного механика?
2. Как отдел главного механика взаимодействует с остальными службами аэропорта?
3. Какова организационная структура отдела главного механика?
4. С какой техникой работает отдел главного механика?

5. Требования к руководящему составу отдела главного механика.

Тема 1.3 Организация движения спецтранспорта и средств механизации на аэродроме

Проверяемые компетенции, знания и умения: (ОК 2, 3,5,6,7,8, ПК 1.2, 2.1, 2.3, 31, 32)

Вопросы:

1. Как осуществляется организация движения спецмашин на аэродроме?
2. Каковы требования к движению спецмашин при эксплуатационном содержании аэродрома?
3. Каковы требования, предъявляемые к машинам, при выходе их на линию?
4. Как осуществляется буксировка воздушных судов?
5. Как происходит подъезд спецмашин при коммерческом обслуживании рейса?
6. Что представляет собой разметка мест стоянок ВС?

Тема 2.1 Назначение средств механизации и автоматизации перевозочных процессов по обслуживанию пассажирских и багажных перевозок

Проверяемые компетенции, знания и умения: (ОК 2,5,7,8, ПК 1.1, 2.3, 31, 32)

Вопросы:

1. Назовите средства внутриаэродромной транспортировки пассажиров и их багажа.
2. Назовите автоматизированные системы, обеспечивающие перевозочный процесс в аэропорту.
3. От чего зависит пропускная способность аэропорта?
4. Как рассчитывается пропускная способность ВПП?
5. Преимущества и недостатки различных средств обработки багажа в аэропорту.

Тема 2.2. Назначение средств механизации и автоматизации перевозочных процессов по обслуживанию грузовых перевозок

Проверяемые компетенции, знания и умения: (ОК 3,9, ПК 2.3, 3.2, 31,32)

Вопросы:

1. Назовите средства внутрискладской обработки грузов.
2. Назовите характеристики крана-штабелера.
3. Каков принцип действия мостового крана?
4. Какие способы хранения груза на складе существуют?
5. Необходимы ли средства досмотра груза на грузовом складе?

Приметный перечень практических заданий

Задача 1 (У1, У2, ПК2.2)

1. К прочтению предлагаются схемы подъезда/отъезда спецмашин к ВС.

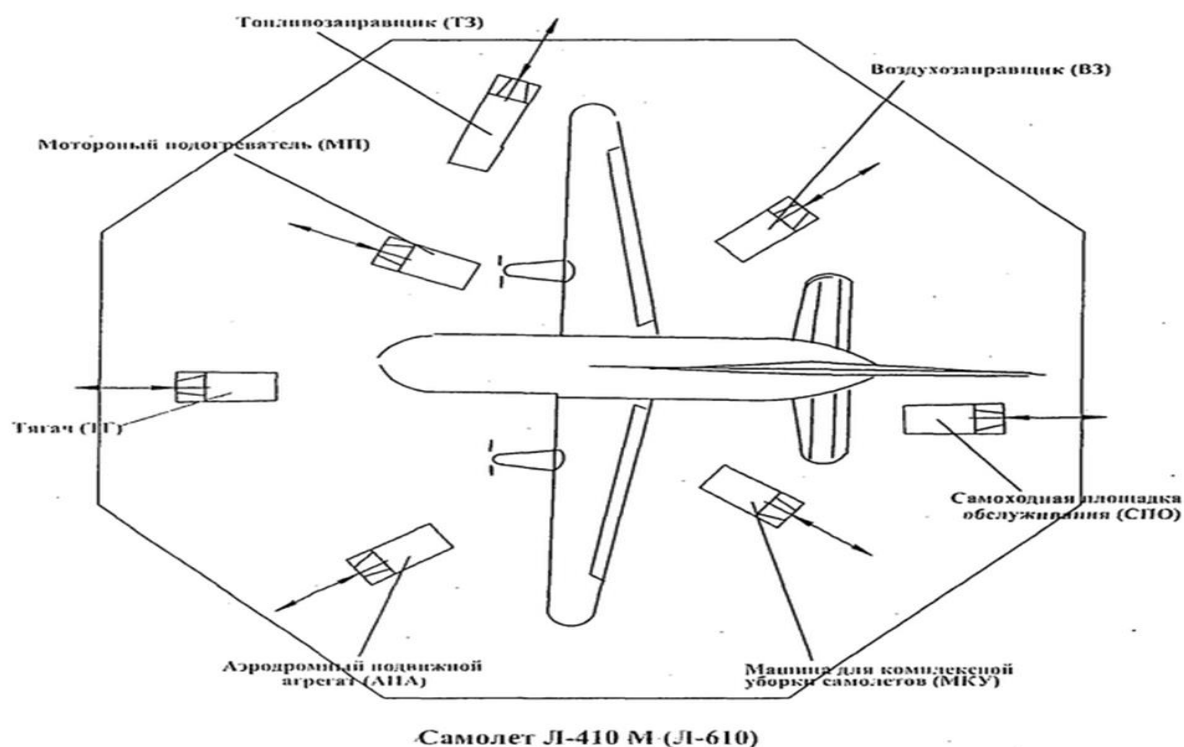

Задача 2 (ОК 6, ПК 1.2, У2)

В течение часа пик в аэропорт прибывают и вылетают пассажирские самолеты, перевозящие грузы в порядке дозагрузки, с следующим количеством: Ту-154 - $n+1$; Ту-134 - $n+2$; Як-40 - $n+3$, где n - номер фамилии студента в списке журнала учебных занятий

Длительность обслуживания самолетов типа Ту-154 составляет 60 мин, Ту-134 и Як-40 - 40 мин. Коэффициент взаимного использования средств механизации составляет 0,71.

Определить потребное количество средств механизации для обслуживания вылетающих ВС.

Задача 3 (ПК 2.3, У1-2)

Интенсивность потока машин с грузом, прибывающих на грузовой двор аэропорта из города - $10+n$ машин в час, где n - номер фамилии студента в журнале учебных занятий.

Среднее время разгрузки и приема груза с одной машины - 22 мин.

Коэффициент занятости по времени погрузчика - 0,8.

Коэффициент вариации времени обслуживания - 0,62.

Определить потребное количество погрузчиков для обслуживания данного грузопотока.

Задача 4 (вариант лабораторной, ПК 2.2)

Используя расписание воздушного движения (онлайн табло любого аэропорта по выбору студента), найти пропускную способность ВПП с учетом всех типов ВС, эксплуатируемых в аэропорту.

Система оценивания

При оценивании практической работы и устного ответа студента учитывается следующее:

- качество выполнения практической части работы;
- качество оформления отчета по работе;
- качество устных ответов на контрольные вопросы при защите работы; ответов на вопросы, обсуждаемые на семинаре.

Оценка производится по пятибалльной шкале:

«5» (отлично) – за глубокое и полное овладение содержанием учебного материала, в котором студент свободно и уверенно ориентируется; за умение практически применять теоретические знания и обосновывать свои суждения.

Оценка «5» (отлично) предполагает грамотное и логичное изложение ответа.

«4» (хорошо) – если студент полно освоил учебный материал, владеет научно-понятийным аппаратом, ориентируется в изученном материале, осознанно применяет теоретические знания на практике, грамотно обосновывает ответ, но содержание и форма ответа имеют мелкие неточности.

«3» (удовлетворительно) – если студент обнаруживает знание и понимание основных положений учебного материала, но допускает неточности в применении теоретических знаний при ответе на практико-ориентированные вопросы; не умеет доказательно обосновать собственные суждения.

«2» (неудовлетворительно) – если студент имеет разрозненные, бессистемные знания, допускает ошибки в определении базовых понятий, искажает их смысл; не может практически применять теоретические знания.

2. КОС промежуточной аттестации:

КОС дифференцированного зачета по дисциплине «Технические средства (по видам транспорта)»

Пояснительная записка

Цель дифференцированного зачета: определение уровня знаний студентов, полученных в процессе обучения на занятиях по дисциплине за 2 семестр.

Продолжительность: 90 минут

Компетенции, формирование которых проверяется данным дифференцированным зачетом:

Профессиональные компетенции:

Код	Наименование результата обучения
ПК 1.1	Выполнять операции по осуществлению перевозочного процесса с применением современных информационных технологий управления перевозками.
ПК 1.2	Организовывать работу персонала по выполнению требований обеспечения безопасности перевозок и выбору оптимальных решений при работах в условиях нестандартных и аварийных ситуаций.
ПК 2.1	Организовывать работу персонала по планированию и организации перевозочного процесса
ПК 2.2	Обеспечивать безопасность движения и решать профессиональные задачи посредством применения нормативно-правовых документов.
ПК 2.3	Организовывать работу персонала по технологическому обслуживанию перевозочного процесса.
ПК 3.2	Обеспечивать осуществление процесса управления перевозками на основе логистической концепции и организовывать рациональную переработку грузов.

Общие компетенции:

Код	Наименование результата обучения
ОК 1	Выбирать способы решения задач профессиональной деятельности применительно к различным контекстам;
ОК 2	Использовать современные средства поиска, анализа и интерпретации информации и информационные технологии для выполнения задач профессиональной деятельности;
ОК 3.	Планировать и реализовывать собственное профессиональное и личностное развитие, предпринимательскую деятельность в профессиональной сфере, использовать знания по финансовой грамотности в различных жизненных ситуациях;
ОК 4.	Эффективно взаимодействовать и работать в коллективе и команде;
ОК 5.	Осуществлять устную и письменную коммуникацию на государственном языке Российской Федерации с учетом

	особенностей социального и культурного контекста;
ОК 6.	Проявлять гражданско-патриотическую позицию, демонстрировать осознанное поведение на основе традиционных общечеловеческих ценностей, в том числе с учетом гармонизации межнациональных и межрелигиозных отношений, применять стандарты антикоррупционного поведения;
ОК 7.	Содействовать сохранению окружающей среды, ресурсосбережению, применять знания об изменении климата, принципы бережливого производства, эффективно действовать в чрезвычайных ситуациях;
ОК 8.	Использовать средства физической культуры для сохранения и укрепления здоровья в процессе профессиональной деятельности и поддержания необходимого уровня физической подготовленности;
ОК 9.	Выбирать способы решения задач профессиональной деятельности применительно к различным контекстам;

Знания:

Код	Наименование
З-1	материально-техническая база транспорта(по видам транспорта)
З-2	основные характеристики и принципы работы технических средств транспорта (по видам транспорта)

Умения:

Код	Наименование
У-1	различать типы погрузо-разгрузочных машин;
У-2	рассчитывать основные параметры складов и техническую производительность погрузо-разгрузочных машин.

Дифференцированный зачет содержит вопросы и задания по темам дисциплины «Технические средства (по видам транспорта)».

Темы для проведения дифференцированного зачета

Полное содержание курса (ОК1-9, ПК 1.1, 1.2, 2.1, 2.2, 2.3,3.2, 31-2, У1-2)

Система оценивания

Дифференцированный зачет проводится в тестовой форме. Всего в тесте 18 вопросов. Студенту задается 18 вопросов, из них 16 тестовых и два, требующие развернутого ответа

Вариант 1.

1. В состав подразделения спецтранспорта аэропорта входят:
 - 1) участок обеспечения внутрихозяйственных работ;

- 2) участок обслуживания пассажирских перевозок;
 - 3) участок санитарной обработки аэровокзалов;
 - 4) все перечисленное.
2. К функциям подразделения спецтранспорта относятся:
- 1) оказание своевременной техпомощи на аэродроме;
 - 2) соблюдение правил эксплуатации машин с поправкой на окружающую обстановку;
 - 3) организация безопасной эксплуатации спецмашин;
 - 4) все перечисленное.
3. Как осуществляет взаимодействие АТБ с подразделением спецтранспорта?
- 1) организация работы спецтранспорта при техническом обслуживании ВС;
 - 2) техническая и санитарная уборка салонов ВС;
 - 3) техническое обслуживание авиадвигателей.
4. К тормозной системе спецмашины предъявляются следующие требования:
- 1) наличие тихого свиста при нажатии тормоза;
 - 2) недопущение просачивания жидкости из тормозной системы;
 - 3) замена тормозной жидкости минеральным маслом.
5. Спецмашины, предназначенные для работы в контуре обслуживания ВС, оборудуются:
- 1) средствами пожаротушения;
 - 2) упорными колодками;
 - 3) нет верных ответов.
6. Водитель, работающий на аэродроме, обязан иметь:
- 1) путевой лист с отметкой о допуске к работе;
 - 2) путевой лист с указанием маршрута движения;
 - 3) удостоверение на право управления автомобилем установленного образца.
7. Какие машины устанавливаются на оперативные стоянки?
- 1) находящиеся на консервации;
 - 2) исправные, готовые к эксплуатации, без топлива;
 - 3) исправные, готовые к эксплуатации, заправленные.
8. По каким принципам осуществляется хранение спецтранспорта?
- 1) топливо обязательно находится на стоянках;

- 2) пункт связи обязателен на стоянке;
 - 3) хранение обтирочных материалов запрещено.
9. Кто дает команду на буксировку?
- 1) руководитель полетов;
 - 2) диспетчер службы движения;
 - 3) руководитель подъездом.
10. Чему равна скорость движения спецмашин при обслуживании ВС?
- 1) 20км/ч;
 - 2) 40км/ч;
 - 3) 5км/ч.
11. Назовите преимущества телескопических трапов:
- 1) низкая себестоимость;
 - 2) защита пассажиров от дождя и ветра;
 - 3) рациональное использование площади перрона.
12. К средствам обработки и транспортировки багажа относятся:
- 1) электрокары;
 - 2) подъемно-комплектовочные столы;
 - 3) средства механизации рампы.
13. Расскажите о назначении автоматизированных систем управления перевозками в аэропорту.
14. Перечислите достоинства электрокаров:
- 1) маневренность;
 - 2) средняя производительность;
 - 3) все перечисленное.
15. Назначение кранов в грузовом комплексе:
- 1) перемещение, штабелирование грузов;
 - 2) только штабелирование;
 - 3) штабелирование, перемещение грузов, сокращение ручного труда.
16. Обязанности водителя спецмашины, работающего в зоне обслуживания ВС:
- 1) покидание зоны обслуживания при возникновении опасности;
 - 2) движение в зоне обслуживания только по команде руководителя подъездом;
 - 3) все перечисленное.

17. Какую службу необходимо проинформировать об окончании работ на летном поле и освобождении ВПП?

- 1) ЭСТОП;
- 2) аэродромную службу;
- 3) службу УВД.

18. Проведите swot-анализ представленного ниже оборудования. Расскажите о назначении и принципе работы оборудования.



Вариант 2.

1. В состав подразделения спецтранспорта аэропорта входят:
 - 1)участок обеспечения внутрихозяйственных работ;
 - 2)участок обслуживания пассажирских перевозок;
 - 3)участок санитарной обработки спецтранспорта;
 - 4)все перечисленное.

2. К функциям подразделения спецтранспорта относятся:
 - 1)оказание своевременной техпомощи на аэродроме;
 - 2)проведение мероприятий, направленных на увеличение межремонтного пробега спецтранспорта;
 - 3)организация безопасной эксплуатации аэропортового радиотехнического оборудования;
 - 4)все перечисленное.

3. Как осуществляет взаимодействие базы эксплуатации радиотехнического оборудования и связи с подразделением спецтранспорта?
 - 1) организация работы спецтранспорта при техническом обслуживании радиоэлектронного ВС;
 - 2) первоначальная установка автомобильных радиостанций;
 - 3) техобслуживание средств связи.

4. К кабине спецмашины предъявляются следующие требования:
 - 1) незначительные потертости на кресле водителя;
 - 2) допускаются незначительные перебои в работе отопительного устройства;
 - 3) двери кабины не должны самопроизвольно открываться.

5. Спецмашины, предназначенные для работы в контуре обслуживания ВС, оборудуются:
 - 1) средствами пожаротушения, кислородными баллонами;
 - 2) упорными колодками, средствами связи;
 - 3) нет верных ответов.

6. Водитель, работающий на аэродроме, обязан иметь:
 - 1) путевой лист с отметкой о допуске к работе;
 - 2) путевой лист с указанием разрешенных мест пересечения рулежных дорожек;
 - 3) удостоверение на право управления автомобилем, выданное ГИБДД.

7. Какие машины устанавливаются на оперативные стоянки?
 - 4) находящиеся на консервации;
 - 5) исправные, готовые к эксплуатации, без топлива;
 - 1) исправные;
 - 2) готовые к эксплуатации;
 - 3) заправленные;
 - 4) верно все перечисленное.

8. По каким принципам осуществляется хранение спецтранспорта?
 - 1) обеспечение безотказности работы и сохранности спецтранспорта;
 - 2) наличие на стоянках дорожных знаков аэродромного образца;
 - 3) хранение обтирочных материалов разрешено на стоянке.

9. Кто дает команду на въезд в контур обслуживания ВС?
 - 1) руководитель полетов;
 - 2) диспетчер службы движения;
 - 3) руководитель подъездом.

10. Чему равна скорость движения спецмашин при движении по аэродрому?
- 1) 20 км/ч;
 - 2) 40 км/ч;
 - 3) 5 км/ч.
11. Назовите преимущества телескопических трапов:
- 1) низкая себестоимость;
 - 2) сохранность ВПП;
 - 3) рациональное использование площади перрона.
12. К средствам обработки и транспортировки багажа относятся:
- 1) кейтеринговый автолифт;
 - 2) раздаточный транспортер;
 - 3) средства механизации рампы.
13. Расскажите о функциях автоматизированных систем управления перевозками в аэропорту.
14. Перечислите достоинства багажных тележек:
- 1) необходимость использования тягача;
 - 2) низкая себестоимость;
 - 3) все перечисленное.
15. Назначение интроскопа в грузовом комплексе:
- 4) перемещение, штабелирование грузов;
15. Назначение интроскопа в грузовом комплексе:
- 1) перемещение, штабелирование грузов;
 - 2) соблюдение требований безопасности полетов;
 - 3) соблюдение требований авиационной безопасности.
16. Обязанности водителя спецмашины, работающего в зоне обслуживания ВС:
- 1) прохождение инструктажа по технике безопасности;
 - 2) движение в зоне обслуживания только по команде руководителя подъездом;
 - 3) все перечисленное.
17. За какими командами необходимо следить во время выполнения работ спецтранспортом на ВПП?
- 1) командами ЭСТОП;

- 2) командами аэродромной службы;
- 3) экипажа ВС.

18. Расскажите о назначении и принципах работы представленного ниже оборудования.



**Таблица результатов правильных ответов (вариант 1)
 Ответы на тест (вариант 1)**

№ Задания	Ответ	№ Задания	Ответ
1	1,2	14	1
2	2,3	15	3
3	1	16	3
4	2	17	3,2
5	1,2	18	развернутый
6	1,2		
7	3		
8	2		
9	3		
10	3		
11	3,2		

12	1
13	развернутый

Ответы на тест (вариант 2)

№ Задания	Ответ	№ Задания	Ответ
1	1,2	14	2
2	2,1	15	3
3	3	16	3
4	3,1	17	3,2
5	1,2	18	развернутый
6	1,3		
7	4		
8	1		
9	3		
10	1		
11	3,2		
12	2		
13	развернутый		

Шкала оценивания

Количество правильных ответов	%	Оценка
16-18, развернутые ответы расписаны полностью, без ошибок	90-100	5 (отлично)
12-13, в развернутых ответах возможны мелкие неточности	70-89	4 (хорошо)
10-11, в развернутых ответах возможны серьезные неточности	50-69	3 (удовлетворительно)
1-9, развернутые ответы не получены	0-49	2 (неудовлетворительно)

Дисциплина ОП.06 «Правовое обеспечение профессиональной деятельности»:

1. КОС текущего контроля:

**КОС оценки остаточных знаний
по дисциплине ОП.06 «Правовое обеспечение профессиональной
деятельности»**

Пояснительная записка

Цель: определение уровня знаний студентов, полученных в процессе обучения на занятиях по дисциплине ОП.06 «**Правовое обеспечение профессиональной деятельности**» за 2020-2021 учебный год.

Форма проверки остаточных знаний: устный опрос, выполнение практических заданий.

Продолжительность: 20 минут

Проверка остаточных знаний студентов содержит вопросы по всем темам дисциплины ОП.06 «**Правовое обеспечение профессиональной деятельности**».

Компетенции, формирование которых проверяются устным опросом остаточных знаний:

Профессиональные компетенции:

Код	Наименование результата обучения
ПК 3.1	Организовывать работу персонала по оформлению и обработке документации при перевозке грузов и пассажиров и осуществлению расчетов за услуги, предоставляемые транспортными организациями.
ПК 3.2	Обеспечивать осуществление процесса управления перевозками на основе логистической концепции и организовывать рациональную переработку грузов.
ПК 3.3	Применять в профессиональной деятельности основные положения, регулирующие взаимоотношения пользователей транспорта и перевозчика

Общие компетенции:

Код	Наименование результата обучения
ОК 1	Выбирать способы решения задач профессиональной деятельности применительно к различным контекстам;
ОК 2	Использовать современные средства поиска, анализа и интерпретации информации и информационные технологии для выполнения задач

	профессиональной деятельности;
ОК 3.	Планировать и реализовывать собственное профессиональное и личностное развитие, предпринимательскую деятельность в профессиональной сфере, использовать знания по финансовой грамотности в различных жизненных ситуациях;
ОК 4.	Эффективно взаимодействовать и работать в коллективе и команде;
ОК 5.	Осуществлять устную и письменную коммуникацию на государственном языке Российской Федерации с учетом особенностей социального и культурного контекста;
ОК 6.	Проявлять гражданско-патриотическую позицию, демонстрировать осознанное поведение на основе традиционных общечеловеческих ценностей, в том числе с учетом гармонизации межнациональных и межрелигиозных отношений, применять стандарты антикоррупционного поведения;
ОК 7.	Содействовать сохранению окружающей среды, ресурсосбережению, применять знания об изменении климата, принципы бережливого производства, эффективно действовать в чрезвычайных ситуациях;
ОК 8.	Использовать средства физической культуры для сохранения и укрепления здоровья в процессе профессиональной деятельности и поддержания необходимого уровня физической подготовленности;
ОК 9.	Выбирать способы решения задач профессиональной деятельности применительно к различным контекстам;

Знания:

Код	Наименование
З-1	права и обязанности работников в сфере профессиональной деятельности
З-2	законодательные акты и другие нормативные документы, регулирующие правовые отношения в процессе профессиональной деятельности

Умения:

Код	Наименование
У-1	защищать свои права в соответствии с трудовым законодательством

Примерный перечень вопросов для устного опроса

Раздел 1. Правовое регулирование экономических отношений.

Субъекты предпринимательской деятельности. Право собственности

Тема 1.1 Понятие экономики и экономических отношений.

Проверяемые знания и умения 3-1, 3-2 ОК-1

Вопросы:

1. Роль экономики в жизни общества.
2. Экономические отношения.
3. Предпринимательская деятельность, ее признаки.
4. Функции предпринимательства

Тема 1.2 Предпринимательские отношения как предмет правового регулирования.

Проверяемые знания и умения 3-1, 3-2 ОК-1, ОК-2

Вопросы:

1. Предпринимательское право, как отрасль права.
2. Предпринимательские отношения.

Тема 1.3. Понятия и структура предпринимательских правоотношений.

Проверяемые знания и умения 3-1, 3-2 ОК- 1, ОК-2

Субъекты предпринимательской деятельности, их признаки

Вопросы:

1. Предпринимательские правоотношения (понятия и структура).
2. Понятия субъекта предпринимательского права, признаки.

Тема 1.4 Понятие собственности в экономическом и юридическом смысле

Проверяемые знания и умения 3-1, 3-2 ОК- 1, ОК-2

Вопросы:

1. Право собственности.
2. Содержание права собственности.
3. Формы собственности.

Раздел 2. Юридические лица как субъекты предпринимательской деятельности. Индивидуальные предприниматели (граждане) их права и обязанности

Тема 2.1. Понятие юридического лица, его признаки

Проверяемые знания и умения 3-1, 3-2 ОК- 1, ОК-2,

Вопросы:

- 1.Юридическое лицо, понятие, признаки, содержание.
- 2.Способы создания юридических лиц.5

Тема 2.2. Создание, реорганизация и ликвидация юридического лица
Проверяемые знания и умения У-1, 3-1, 3-2 ОК-1, ОК-2, ОК-4

Вопросы:

- 1.Юридически лица.
- 2.Понятие и признаки юридического лица.
- 3.Виды юридических лиц.
- 4.Правоспособность юридических лиц.
- 5.Создание юридических лиц.
- 6.Лицензирование юридических лиц.
- 7Реорганизация юридических лиц.
- 8.Ликвидация юридических лиц.
- 9 Порядок ликвидации юридического лица.

Тема 2.3. Несостоятельность (банкротство) юридического лица
Проверяемые знания и умения У-1,3-1, 3-2 ОК-1, ОК-2, ОК-4

Вопросы:

- 1.Понятие и признаки несостоятельности (банкротство) юридического лица.
- 2.Порядок рассмотрения для банкротства в арбитражном суде.
- 3.Процедуры, применяемые к должнику.
- 4.Наблюдение.
- 5.Финансовое оздоровление и внешнее управление.
- 6.Конкурсное производство.
- 7.Мировое соглашение.

Тема 2.4. Правовой статус индивидуального предпринимателя
Проверяемые знания и умения У-1,3-1, 3-2 ОК-1, ОК-2, ОК-4

Вопросы:

- 1.Индивидуальный предприниматель.
- 2.Государственная регистрация.

3.Документы, предъявляемые в регистрирующий орган для регистрации ИП.

Тема 2.5 Гражданская правоспособность, дееспособность

Проверяемые знания и умения 3-1, 3-2 ОК-2, ОК-3, ОК-4

Вопросы:

- 1.Гражданская правоспособность.
- 2.Гражданская дееспособность.
- 3.Перечислите субъектов гражданских правоотношений.
4. Что такое правоспособность физического лица, чем она отличается от субъективного права?
- 5.Что такое гражданская дееспособность и какие ее виды существуют?
- 6.Допускается ли ограничение правоспособности физических лиц?
- 7.Перечислите основания приобретения дееспособности в полном объеме до достижения возраста совершеннолетия

Раздел 3. Гражданско-правовой договор. Общие положения

Тема 3.1 Понятие, содержание и формы договора

Проверяемые знания и умения У-1,3-1, 3-2 ОК-2, ОК-3, ОК-4

Вопросы:

- 1.Понятие договора.
- 2.Содержание договора.
- 3.Формы договора.

Тема 3.2 Виды договоров.

Проверяемые знания и умения 3-1, 3-2 ОК-2, ОК-3, ОК-4, ПК-3.3

Вопросы:

- 1.Основные и предварительные договоры.
2. Публичный договор.
- 3.Договоры в пользу их участников и договоры в пользу третьих лиц.
- 4.Возмездные и безвозмездные договоры.
- 5.Свободные и обязательные договоры.
- 6.Взаимосогласованные договоры и договоры присоединения.

Тема 3.3 Порядок заключения, изменения и расторжения договора
Проверяемые знания и умения У-1,3-1, 3-2 ОК-2, ОК-3, ОК-4, ПК-3.3

Вопросы:

- 1.Общий порядок заключения договоров.
- 2.Изменение и расторжения договора.
- 3.Исполнение договора.

Раздел 4. Экономические споры.

Тема 4.1 Понятие экономических споров, их виды Проверяемые знания и умения 3-1, 3-2 ОК-2, ОК-6

Вопросы:

- 1.Экономические споры.
- 2.Основные виды экономических споров.

Тема 4.2 Рассмотрение споров в арбитражном суде Проверяемые знания и умения У-13-1, 3-2 ОК-2, ОК-6, ОК-7

Вопросы:

- 1.Арбитражный суд.
- 2.Арбитражный процесс.
- 3.Возбуждение и рассмотрение дела.
- 3.Исковая давность.
- 4.Производство по пересмотру решений.
- 5.Производство в апелляционной инстанции.
- 6.Производство в кассационной инстанции.
- 7.Производство в порядке надзора.
- 8.Исполнительное производство.
- 9.Рассмотрение споров третейскими судами.

Раздел 5. Трудовое право, как отрасль права. Правовое регулирование занятости и трудоустройства

Тема 5.1 Трудовые правоотношения. Трудовая правоспособность
Проверяемые знания и умения У-1,3-1, 3-2 ОК-2, ОК-4, ОК-8

Вопросы:

- 1.Трудовые правоотношения.
- 2.Субъективное право.

3.Юридические факты.

4.Трудовая правоспособность.

5.Общая, полная, ограниченная и специальная трудовая правоспособность.

Тема 5.2 Понятие и виды занятости

Проверяемые знания и умения У-1,3-1, 3-2 ОК-2, ОК-4, ОК-8

Вопросы:

1.Занятость.

2.Виды занятости.

Тема 5.3 Правовой статус безработного

Проверяемые знания и умения 3-1, 3-2 ОК-2, ОК-4, ОК-8

Вопросы:

1.Порядок и условия признания гражданина безработным.

2.Пособие по безработице.

3.Повышение квалификации безработных граждан

4.Переподготовка безработных граждан

Раздел 6. Трудовой договор

Тема 6.1 Трудовой договор: понятие, виды, содержание. Заключение, изменение, прекращение трудового договора

Проверяемые знания и умения У-1,3-1, 3-2 ОК-2, ОК-3, ОК-6, ПК-3.1

Вопросы:

1.Трудовой договор.

2.Виды трудового договора.

3.Заключение трудового договора.

4.Права и обязанности работника.

5.Права и обязанности работодателя.

6.Прекращение трудового договора.

Тема 6.2 Расторжение трудового договора. Порядок увольнения

Проверяемые знания и умения У-1,3-1, 3-2 ОК-2, ОК-3, ОК-6, ПК-3.1

Вопросы:

1.Расторжение трудового договора по инициативе работника.

2.Расторжение трудового договора по инициативе работодателя.

3.Порядок увольнения.

Раздел 7. Рабочее время и время отдыха. Заработная плата

Тема 7.1 Рабочее время и время отдыха

Проверяемые знания и умения З-1, З-2 ОК-2, ОК-4, ОК-6, ОК-9

Вопросы

- 1.Понятие рабочего времени, его виды
2. Сверхурочные рабочее время.
3. Совместительство.
- 4.Режим рабочего времени.
- 5.Учет рабочего времени.
- 6.Понятие и виды времени отдыха.

Тема 7.2 Заработная плата

Проверяемые знания и умения У-1,З-1, З-2 ОК-2, ОК-4, ОК-6,

Вопросы

- 1.Понятие заработной платы.
- 2.Минимальный размер оплаты труда.
- 3.Система оплаты труда.
- 4.Порядок выплаты заработной платы
- 5.условия выплаты заработной платы.

Раздел 8. Трудовая дисциплина. Материальная ответственность.

Трудовые споры.

Тема 8.1 Трудовая дисциплина. Материальная ответственность

Проверяемые знания и умения У-1,З-1, З-2 ОК-2, ОК-4, ОК-6

Вопросы:

- 1.Понятия дисциплины труда.
- 2.Методы обеспечения трудовой дисциплины.
- 3Понятие дисциплинарной ответственности.
- 4.Понятия материальной ответственности.
5. Виды материальной ответственности.

Тема 8.2 Трудовые споры.

Проверяемые знания и умения У-1,З-1, З-2 ОК-2, ОК-6, ОК-7, ПК-3.3

Вопросы:

1. Понятия трудовых споров
2. Виды трудовых споров.
3. Рассмотрение индивидуальных трудовых споров в КТС.

Раздел 9. Административное право.

Тема 9.1. Понятие административного права, его предмет.

Административная ответственность

Проверяемые знания и умения У-1,3-1, 3-2 ОК-2, ОК-3, ОК-4,ОК-7, ПК 3.3

Вопросы:

- 1.Административное право.
- 2.Субъект административного права.
- 3.Административная правоспособность.
- 4.Административная дееспособность.
- 5.Административное правонарушение.
- 6.Административная ответственность.
- 7.Виды административных наказаний.

Примерный перечень практических заданий

Проверяемые знания и умения У-1, ОК-8, ПК 3.3

Задание 1.

Составьте проект трудового договора.

Трудовой договор № _____

г. _____

«__» _____ 20__ г.

_____, именуемое в дальнейшем «Работодатель», в лице _____, действующего на основании _____, с одной стороны, и _____, именуемая(ый) в дальнейшем «Работник», с другой стороны, заключили настоящий договор о нижеследующем:

1. Предмет договора.

1.1. Работник принимается на должность _____ для исполнения обязанностей, предусмотренных настоящим договором и должностной инструкцией.

1.2. Работа по настоящему договору является для работника основным местом работы.

1.3. Срок действия договора: бессрочный трудовой договор. Работнику устанавливается испытательный срок – _____ месяца.

1.4. Работник обязан приступить к работе с «__» _____ 20__ г.

1.5. Местом работы Работника является офис Работодателя, расположенный по адресу: _____.

1.6. Настоящий трудовой договор вступает в силу с момента подписания его обеими сторонами.

2.Права и обязанности Работника:

2.1. Работник имеет право:

2.1.1. Права Работника основаны на положениях трудового законодательства Российской Федерации и обеспечиваются обязанностями Работодателя по настоящему договору.

2.2. Обязанности Работника:

2.2.1. Добросовестно исполнять трудовые обязанности, предусмотренные настоящим трудовым договором, должностной инструкцией, соблюдать трудовую дисциплину, правила внутреннего трудового распорядка, установленные в организации и выполнять условия настоящего трудового договора.

2.2.2. Выполнять порученную работу качественно и в установленные сроки.

2.2.3. Выполнять предписания и распоряжения руководителей, не противоречащие действующему законодательству и условиям настоящего договора.

2.2.4. Не допускать высказываний и действий, причиняющих или могущих причинить ущерб Работодателю или другим работникам.

2.2.5. Соблюдать требования по охране труда и обеспечению безопасности труда, проходить в установленном порядке инструктаж по охране труда и технике безопасности.

2.2.6. Бережно относиться к имуществу Работодателя, незамедлительно сообщить Работодателю либо непосредственному руководителю о возникновении ситуации, представляющей угрозу жизни и здоровью людей, сохранности имущества Работодателя или третьих лиц.

3. Права и обязанности Работодателя:

3.1. Работодатель имеет право:

3.1.1. Требовать от Работника исполнения им должностных обязанностей, соблюдения правил внутреннего трудового распорядка, установленных Работодателем, бережного отношения к имуществу Работодателя и других работников;

3.1.2. Привлекать Работника к дисциплинарной и материальной ответственности в установленном законом порядке;

3.1.3. Права Работодателя основаны на положениях трудового законодательства Российской Федерации и обеспечиваются обязанностями Работника по настоящему договору.

3.2. Обязанности Работодателя:

3.2.1. Предоставить Работнику работу в соответствии с условиями настоящего трудового договора.

3.2.2. Обеспечить безопасные условия работы Работника в соответствии с действующим законодательством Российской Федерации.

3.2.3. Выплачивать Работнику вознаграждение в порядке и размерах, установленных настоящим договором.

3.2.4. Обеспечивать предоставление Работнику информации и документов, необходимых для выполнения Работником своих трудовых функций.

3.2.5. Осуществлять обязательное социальное страхование Работника в соответствии с действующим законодательством Российской Федерации.

4. Режим труда и отдыха.

4.1. Для исполнения Работником своих должностных обязанностей ему устанавливается пятидневная 40-часовая рабочая неделя. Выходными днями являются суббота и воскресенье. Рабочее время Работника:

- начало смены – 09 часов 00 минут;

- окончание смены – 18 часов 00 минут;

- обеденный перерыв – 1 час (с 13 часов 00 минут до 14 часов 00 минут).

4.2. Работнику ежегодно предоставляется основной оплачиваемый отпуск продолжительностью 28 календарных дней.

5. Оплата труда

5.1. Работнику устанавливается должностной оклад в размере _____ (_____) рублей, 00 коп. в месяц. Надбавки и доплаты устанавливаются согласно Положению об оплате труда.

5.2. Заработная плата выплачивается Работнику два раза в месяц:

- предварительная выплата (аванс) – с 20 по 25 число месяца;

- окончательный расчёт – с 5 по 10 число месяца, следующего за оплачиваемым.

6. Ответственность сторон и разрешение споров

6.1. В случае неисполнения или ненадлежащего исполнения Работником своих обязанностей, предусмотренных нормативными актами Российской Федерации или настоящим договором, он несет ответственность согласно действующему законодательству Российской Федерации.

6.2. Споры, возникающие между Сторонами в связи с настоящим договором, разрешаются в порядке, установленном законодательством Российской Федерации.

7. Прекращение трудового договора

7.1. Настоящий договор может быть расторгнут в случаях, предусмотренных трудовым законодательством РФ.

7.2. Изменение и дополнение настоящего договора могут быть произведены по соглашению сторон в письменном виде, а также в порядке, предусмотренном трудовым законодательством РФ.

8. Заключительные положения.

8.1. Условия настоящего трудового договора носят конфиденциальный характер и разглашению не подлежат.

8.2. Во всем остальном, что не предусмотрено настоящим трудовым договором, Стороны руководствуются действующим законодательством Российской Федерации.

8.3. Настоящий договор составлен в двух экземплярах, имеющих одинаковую юридическую силу. Один экземпляр договора находится у Работника, другой – у Работодателя.

8.4. Подписывая настоящий трудовой договор, Работник дает согласие на сбор, анализ, обобщение, хранение, изменение, дополнение, передачу, уничтожение его персональных данных (в частности, фамилия, имя, отчество; год, месяц, дата и место рождения; адрес; семейное, социальное, имущественное положение, образование, профессия, доходы, ИНН, паспортные данные, реквизиты медицинского полиса и свидетельства обязательного пенсионного страхования, контактный телефон) в целях ведения личных дел работников и ведения кадровой документации у Работодателя.

9. Реквизиты и подписи сторон

Работодатель:

Полное наименование: _____,

Юридический адрес: _____,

ИНН _____, КПП _____, ОГРН _____,

тел. _____, факс _____.

Работник:

ФИО _____,

дата и место рождения _____,

паспортные данные: серия _____ № _____, выдан _____,

дата выдачи _____, ИНН _____, зарегистрирован(а) по

адресу: _____ (с указанием индекса), страховое свидетельство обязательного пенсионного страхования № _____.

10. ПОДПИСИ СТОРОН

Работодатель:

Работник:

_____ / _____ / _____
подпись расшифровка подпись расшифровка

До подписания настоящего договора я ознакомлен(а) с требованиями правил внутреннего трудового распорядка, должностной инструкции, правил по технике безопасности, правил электробезопасности, правил охраны труда и обязуюсь их выполнять.

_____ / _____ / _____
подпись расшифровка дата

Экземпляр трудового договора получил (а):

_____ / _____ / _____
Подпись расшифровка дата

Задание 2. Проверяемые знания и умения У-1, ОК-2, ПК 3.3

Произвести расчет средней заработной платы.

В ЗАО «Салют» установлена пятидневная 40-часовая рабочая неделя (8 рабочих часов в день) с двумя выходными (суббота и воскресенье). В декабре текущего года сотрудник

компании Иванов В.И. направлен в служебную командировку. Расчетный период — 12 месяцев.

Следовательно, в него включается время с 1 декабря прошлого по 30 ноября текущего года. За этот период Иванов получил выплаты в сумме 472 400 руб., в том числе:

- заработную плату (оклад) в общей сумме 403 000 руб.;
- доплату за совмещение профессий — 24 000 руб.;
- оплату за работу в выходные дни — 3000 руб.;
- материальную помощь — 12 000 руб.;
- денежный подарок — 3000 руб.;
- отпускные по ежегодному оплачиваемому отпуску — 22 000 руб.;
- командировочные (суточные и средний заработок за дни командировки) — 5400 руб.

Расчет:

Из суммы выплат, учитываемых при расчете среднего заработка, исключают материальную помощь, денежный подарок, отпускные, командировочные. Таким образом, бухгалтеру следует учесть выплаты в размере:

$472000 - 12000 - 3000 - 22000 - 5400 = 430000$ руб.

Ответ: сумма среднего заработка Иванова В.И. составляет — 430000 руб.

Задание 3. Проверяемые знания и умения У-1, ОК-2, ПК 3.3

Работник после собеседования с руководителем авиапредприятия приступил к работе в согласованный с работодателем срок. Трудовой договор надлежащим образом оформлен не был. Приказ о приеме на работу был издан через неделю после фактического допущения работника к работе и с даты издания приказа была произведена оплата труда работника. Работник обжаловал данный приказ.

Правильны действия работника? Мотивируйте ответ с позиции трудового законодательства.

Задание 4. Проверяемые знания и умения У-1, ОК-2, ПК 3.3

Гражданин Спицин был уволен с работы в аэропорту по п.5 ст.81 ТК РФ. так как в течении года на него было наложено три дисциплинарных взысканий. При рассмотрении в суде его иска о восстановлении на работе выяснилось, что никаких письменных объяснений по поводу совершенных проступков от Спицина администрация не требовала. Кроме того, за третий (последний) проступок ему был объявлен выговор, а через неделю после этого за этот же проступок он был уволен.

Какие нарушения допустила администрация в отношении гражданина Спицина при привлечении его к дисциплинарной ответственности?

Система оценивания

При оценивании практического задания и устного ответа студента учитывается следующее:

- качество выполнения практической части задания;
- качество оформления отчета по работе;
- качество устных ответов на контрольные вопросы при защите работы; ответов на вопросы, обсуждаемые на семинаре.

Оценка производится по пятибалльной шкале:

«5» (отлично) – за глубокое и полное овладение содержанием учебного материала, в котором студент свободно и уверенно ориентируется; за умение практически применять теоретические знания и обосновывать свои

суждения. Оценка «5» (отлично) предполагает грамотное и логичное изложение ответа.

«4» (хорошо) – если студент полно освоил учебный материал, владеет научно-понятийным аппаратом, ориентируется в изученном материале, осознанно применяет теоретические знания на практике, грамотно обосновывает ответ, но содержание и форма ответа имеют отдельные неточности.

«3» (удовлетворительно) – если студент обнаруживает знание и понимание основных положений учебного материала, но допускает неточности в применении теоретических знаний при ответе на практико-ориентированные вопросы; не умеет доказательно обосновать собственные суждения.

«2» (неудовлетворительно) – если студент имеет разрозненные, бессистемные знания, допускает ошибки в определении базовых понятий, искажает их смысл; не может практически применять теоретические знания.

2. КОС промежуточной аттестации:

КОС экзамена

по дисциплине ОП.06 «Правовое обеспечение профессиональной деятельности».

Экзамен проводится в устной форме. Теоретическая часть проверяется в виде устного опроса. Практическая часть выполняется письменно на бумаге. Студент вытягивает билет с вопросами и задачей по темам дисциплины «Правовое обеспечение профессиональной деятельности». Итоговая оценка складывается из средней арифметической суммы результатов выполненных заданий по двум частям.

1. Примерные вопросы для теоретической части:

Вопрос №1

Проверяемые знания и умения 3-1, 3-2, ОК-1, ОК-2, ПК-3.3

Роль экономики в жизни общества. Экономические отношения.

Вопрос №2

Проверяемые знания и умения 3-1, 3-2, ОК-1, ОК-2, ПК-3.3

Предпринимательская деятельность, ее признаки. Функции предпринимательства.

Вопрос №3

Проверяемые знания и умения 3-1, 3-2 *ОК-1, ОК-2, ПК-3.3*

Предпринимательское право, как отрасль права.

Предпринимательские отношения

Вопрос №4

Проверяемые знания и умения 3-1, 3-2 *ОК-1, ОК-2, ПК-3.3*

Предпринимательские правоотношения (понятия и структура).

Понятия субъекта предпринимательского права, признаки

Вопрос №5

Проверяемые знания и умения 3-1, 3-2 *ОК-1, ОК-2, ПК-3.3*

Право собственности. Содержание права собственности. Формы собственности

Вопрос №6

Проверяемые знания и умения 3-1, 3-2 *ОК-4, ОК-8, ПК 3.3*

Юридическое лицо, понятие, признаки, содержание. Способы создания юридических лиц

Вопрос №7

Проверяемые знания и умения 3-1, 3-2 *ОК-4, ОК-8, ПК 3.3*

Юридически лица. Понятие и признаки юридического лица. Виды юридических лиц.

Вопрос №8

Проверяемые знания и умения 3-1, 3-2 *ОК-4, ОК-8, ПК 3.3*

Правоспособность юридических лиц. Создание юридических лиц.

Вопрос №9

Проверяемые знания и умения 3-1, 3-2 *ОК-1, ОК-2, ОК-4 ПК 3.3*

Лицензирование юридических лиц. Реорганизация юридических лиц.

Вопрос №10

Проверяемые знания и умения 3-1, 3-2 *ОК-1, ОК-2, ОК-4 ПК 3.3*

Ликвидация юридических лиц. Порядок ликвидации юридического лица

Вопрос №11

Проверяемые знания и умения 3-1, 3-2 *ОК-1, ОК-2, ОК-4 ПК 3.3*

Понятие и признаки несостоятельности (банкротство) юридического лица. Порядок рассмотрения для банкротства в арбитражном суде.

Вопрос №12

Проверяемые знания и умения 3-1, 3-2 *ОК-1, ОК-2, ОК-4 ПК 3.3*

Процедуры, применяемые к должнику. Наблюдение. Финансовое оздоровление и внешнее управление.

Вопрос №13

Проверяемые знания и умения 3-1, 3-2 *ОК-1, ОК-2, ОК-4 ПК 3.3*

Процедуры, применяемые к должнику. Конкурсное производство. Мирное соглашение

Вопрос №14

Проверяемые знания и умения 3-1, 3-2 *ОК-1, ОК-2, ОК-4, ОК-8, ПК 3.3*

Индивидуальный предприниматель. Государственная регистрация. Документы, предъявляемые в регистрирующий орган для регистрации ИП

Вопрос №15

Проверяемые знания и умения 3-1, 3-2 *ОК-2, ОК-3, ОК-4, ПК 3.3*

Гражданская правоспособность, дееспособность

Вопрос №16

Проверяемые знания и умения 3-1, 3-2, *ОК-2, ОК-3, ОК-4, ПК-3.3*

Понятие договора. Содержание договора. Формы договора

Вопрос №17

Проверяемые знания и умения 3-1, 3-2 *ОК-2, ОК-3, ОК-4, ПК-3.3*

Основные и предварительные договоры. Публичный договор.

Вопрос №18

Проверяемые знания и умения 3-1, 3-2 *ОК-2, ОК-3, ОК-4, ПК-3.3*

Возмездные и безвозмездные договоры. Свободные и обязательные договоры.

Вопрос №19

Проверяемые знания и умения 3-1, 3-2 *ОК-2, ОК-3, ОК-4, ПК-3.3*

Общий порядок заключения договоров. Изменение и расторжения договора. Исполнение договора

Вопрос №20

Проверяемые знания и умения 3-1, 3-2 *ОК-2, ОК-6, ОК-7 ПК-3.3*

Экономические споры. Основные виды экономических споров

Вопрос №21

Проверяемые знания и умения 3-1, 3-2 *ОК-2, ОК-6, ОК-7 ПК-3.3*

Арбитражный суд. Арбитражный процесс. Возбуждение и рассмотрение дела.

Вопрос № 22

Проверяемые знания и умения 3-1, 3-2 *ОК-2, ОК-6, ОК-7 ПК-3.3*

Исковая давность. Производство по пересмотру решений.

Производство в апелляционной инстанции.

Вопрос №23

Проверяемые знания и умения 3-1, 3-2 *ОК-2, ОК-6, ОК-7 ПК-3.3*

Производство в кассационной инстанции. Производство в порядке надзора.

Вопрос №24

Проверяемые знания и умения 3-1, 3-2 *ОК-2, ОК-6, ОК-7 ПК-3.3*

Исполнительное производство. Рассмотрение споров третейскими судами

Вопрос №25

Проверяемые знания и умения 3-1, 3-2 *ОК-2, ОК-4, ОК-8 ПК-3.3*

Трудовые правоотношения. Субъективное право. Юридические факты.

Вопрос №26

Проверяемые знания и умения 3-1, 3-2 *ОК-2, ОК-4, ОК-8 ПК-3.3*

Трудовая правоспособность. Общая, полная, ограниченная и специальная трудовая правоспособность.

Вопрос №27

Проверяемые знания и умения 3-1, 3-2 *ОК-2, ОК-4, ОК-8 ПК-3.3*

Понятие и виды занятости. Занятость. Виды занятости.

Вопрос №28

Проверяемые знания и умения 3-1, 3-2 *ОК-2, ОК-4, ОК-8 ПК-3.3*

Пособие по безработице. Повышение квалификации и переподготовка безработных граждан

Вопрос №29

Проверяемые знания и умения 3-1, 3-2 *ОК-2, ОК-3, ОК-6, ПК-3.1*

Трудовой договор. Виды трудового договора. Заключение трудового договора.

Вопрос №30

Проверяемые знания и умения 3-1, 3-2 *ОК-2, ОК-3, ОК-6, ПК-3.1*

Права и обязанности работника. Права и обязанности работодателя.

Вопрос №31

Проверяемые знания и умения 3-1, 3-2 *ОК-2, ОК-3, ОК-6, ПК-3.1*

Прекращение трудового договора. Расторжение трудового договора по инициативе работника

Вопрос №32

Проверяемые знания и умения 3-1, 3-2 *ОК-2, ОК-4, ОК-6, ОК-9 ПК-3.1*

Порядок увольнения Понятие рабочего времени, его виды, сверхурочные рабочее время.

Вопрос №33

Проверяемые знания и умения 3-1, 3-2 *ОК-2, ОК-4, ОК-6, ОК-9 ПК- 3.1*

Совместительство. Режим рабочего времени. Учет рабочего времени.

Вопрос №34

Проверяемые знания и умения 3-1, 3-2 *ОК-2, ОК-4, ОК-6, ПК-3.1*

Понятие и виды времени отдыха. Понятие заработной платы. Минимальный размер оплаты труда.

Вопрос №35

Проверяемые знания и умения 3-1, 3-2 *ОК-2, ОК-4, ОК-6, ПК-3.1*

Система оплаты труда. Порядок и условия выплаты заработной платы

Вопрос №36

Проверяемые знания и умения 3-1, 3-2 *ОК-2, ОК-4, ОК-6 ПК-3.1*

Понятия дисциплины труда. Методы обеспечения трудовой дисциплины.

Вопрос №37

Проверяемые знания и умения 3-1, 3-2 *ОК-2, ОК-4, ОК-6 ПК-3.1*

Понятие дисциплинарной ответственности. Понятия материальной

ответственности, ее виды

Вопрос №38

Проверяемые знания и умения 3-1, 3-2 *ОК-2, ОК-6, ОК-7, ПК-3.3*

Понятия трудовых споров, их виды. Рассмотрение индивидуальных трудовых споров в КТС

Вопрос №39

Проверяемые знания и умения 3-1, 3-2 *ОК-2ОК-3, ОК-4, ОК-7, ПК 3.3*

Административное право. Субъект административного права.

Вопрос №40

Проверяемые знания и умения 3-1, 3-2 *ОК-2, ОК-3, ОК-4, ОК-7, ПК 3.3*

Административная правоспособность. Административная дееспособность.

Вопрос №41

Проверяемые знания и умения 3-1, 3-2 *ОК-2, ОК-3, ОК-4, ОК-7, ПК 3.3*

Административное правонарушение. Административная ответственность.

Вопрос №42

Проверяемые знания и умения 3-1, 3-2 *ОК-2, ОК-3, ОК-4, ОК-7, ПК 3.3*

Административное правонарушение. Виды административных наказаний.

Вопрос №43

Проверяемые знания и умения 3-1, 3-2 *ОК-2, ОК-3, ОК-4, ПК-3.1*

Договоры в пользу их участников и договоры в пользу третьих лиц.

Взаимосогласованные договоры и договоры присоединения

Вопрос №44

Проверяемые знания и умения 3-1, 3-2 *ОК-2, ОК-4, ОК-8, ПК-3.3*

Порядок и условия признания гражданина безработным.

Расторжение трудового договора по инициативе работодателя.

Вопрос №45

Проверяемые знания и умения 3-1, 3-2 *ОК-1, ОК-2, ОК-4, ПК-3.1*

Виды учредительных документов, порядок государственной регистрации юридических лиц.

Вопрос №46

Проверяемые знания и умения 3-1, 3-2 *ОК- 1, ОК-2, ПК-3.1*

Виды источников права, регулирующих экономические отношения в РФ. Понятие гражданских правоотношений

Вопрос №47

Проверяемые знания и умения 3-1, 3-2 *ОК- 1, ОК-2, ПК-3.1*

Виды учредительных документов, порядок государственной регистрации юридических лиц.

Вопрос №48

Проверяемые знания и умения 3-1, 3-2 *ОК- 1, ОК-2, ПК-3.1*

Виды источников права, регулирующих экономические отношения в РФ. Понятие гражданских правоотношений.

Билеты.

ЭКЗАМЕНАЦИОННЫЙ БИЛЕТ № 1

Специальность 23.02.01 «Организация перевозок и управление на транспорте (воздушный транспорт)»

Дисциплина **ОП.06 «Правовое обеспечение профессиональной деятельности».**

Курс 1 Семестр 2

Вопросы:

1. Роль экономики в жизни общества. Экономические отношения. (3-1, 3-2, *ОК-1, ОК-2, ПК-3.3*)

2. Предпринимательская деятельность, ее признаки. Функции предпринимательства. (З-1, З-2, ОК-1, ОК-2, ПК-3.3)

3. Практическое задание № 2(У-1, ОК-2, ПК 3.3)

Преподаватель _____ Киселев Н.В. «__» _____ 20__ г.
(подпись) (фамилия и.о.)

ЭКЗАМЕНАЦИОННЫЙ БИЛЕТ № 2

Специальность 23.02.01 «Организация перевозок и управление на транспорте (воздушный транспорт)»

Дисциплина **ОП.06 «Правовое обеспечение профессиональной деятельности».**

Курс 1 Семестр 2

Вопросы:

1. Предпринимательское право, как отрасль права. Предпринимательские отношения (З-1,З-2,ОК-1,ОК-2,ПК-3.3)
2. Предпринимательские правоотношения (понятия и структура).
Понятия субъекта предпринимательского права, признаки(З-1,З-2,ОК-1,ОК-2,ПК-3.3)
3. Практическое задание № 1(У-1, ОК-2, ПК 3.3)

Преподаватель _____ Киселев Н.В. «__» _____ 20__ г.
(подпись) (фамилия и.о.)

ЭКЗАМЕНАЦИОННЫЙ БИЛЕТ № 3

Специальность 23.02.01 «Организация перевозок и управление на транспорте (воздушный транспорт)»

Дисциплина **ОП.06 «Правовое обеспечение профессиональной деятельности».**

Курс 1 Семестр 2

Вопросы:

1. Право собственности. Содержание права собственности. Формы собственности(З-1,З-2,ОК-1,ОК-2,ПК-3.3)
2. Юридическое лицо, понятие, признаки, содержание. Способы создания юридических лиц(З-1,З-2,ОК-1,ОК-2,ПК-3.3)
3. Практическое задание № 2(У-1, ОК-2, ПК 3.3)

Преподаватель _____ Киселев Н.В. «__» _____ 20__ г.

(подпись)

(фамилия и.о.)

ЭКЗАМЕНАЦИОННЫЙ БИЛЕТ № 4

Специальность 23.02.01 «Организация перевозок и управление на транспорте (воздушный транспорт)»

Дисциплина **ОП.06 «Правовое обеспечение профессиональной деятельности».**

Курс 1 Семестр 2

Вопросы:

1. Юридически лица. Понятие и признаки юридического лица. Виды юридических лиц. (З-1,З-2,ОК-1,ОК-2,ПК-3.3)
2. Правоспособность юридических лиц. Создание юридических лиц. (З-1,З-2,ОК-1,ОК-2,ПК-3.3)
3. Практическое задание № 3(У-1, ОК-2, ПК 3.3)

Преподаватель _____ Киселев Н.В. « » _____ 20 г.
(подпись) (фамилия и.о.)

ЭКЗАМЕНАЦИОННЫЙ БИЛЕТ № 5

Специальность 23.02.01 «Организация перевозок и управление на транспорте (воздушный транспорт)»

Дисциплина **ОП.06 «Правовое обеспечение профессиональной деятельности».**

Курс 1 Семестр 2

Вопросы:

1. Лицензирование юридических лиц. Реорганизация юридических лиц. (З-1,З-2,ОК-1,ОК-2,ПК-3.3)
2. Ликвидация юридических лиц. Порядок ликвидации юридического лица(З-1,З-2,ОК-1,ОК-2,ПК-3.3)
3. Практическое задание № 2(У-1, ОК-2, ПК 3.3)

Преподаватель _____ Киселев Н.В. «__» _____ 20__ г.
(подпись) (фамилия и.о.)

ЭКЗАМЕНАЦИОННЫЙ БИЛЕТ № 6

Специальность 23.02.01 «Организация перевозок и управление на транспорте (воздушный транспорт)»

Дисциплина **ОП.06 «Правовое обеспечение профессиональной деятельности».**

Курс 1 Семестр 2

Вопросы:

1. Понятие и признаки несостоятельности (банкротство) юридического лица. Порядок рассмотрения для банкротства в арбитражном суде. (З-1,3-2,ОК-1,ОК-2,ПК-3.3)
2. Процедуры, применяемые к должнику. Наблюдение. Финансовое оздоровление и внешнее управление. (З-1,3-2,ОК-1,ОК-2,ПК-3.3)
3. Практическое задание № 1(У-1, ОК-2, ПК 3.3)

Преподаватель _____ Киселев Н.В. «__» _____ 20__ г.
(подпись) (фамилия и.о.)

ЭКЗАМЕНАЦИОННЫЙ БИЛЕТ № 7

Специальность 23.02.01 «Организация перевозок и управление на транспорте (воздушный транспорт)»

Дисциплина **ОП.06 «Правовое обеспечение профессиональной деятельности».**

Курс 1 Семестр 2

Вопросы:

1. Процедуры, применяемые к должнику. Конкурсное производство. Мировое соглашение(З-1,3-2,ОК-1,ОК-2,ПК-3.3)

2. Индивидуальный предприниматель. Государственная регистрация. Документы, предъявляемые в регистрирующий орган для регистрации ИП(З-1,З-2,ОК-1,ОК-2,ПК-3.3)
3. Практическое задание № 3(У-1, ОК-2, ПК 3.3)

Преподаватель _____ Киселев Н.В. «__» _____ 20__ г.
(подпись) (фамилия и.о.)

ЭКЗАМЕНАЦИОННЫЙ БИЛЕТ № 8

Специальность 23.02.01 «Организация перевозок и управление на транспорте (воздушный транспорт)»

Дисциплина **ОП.06 «Правовое обеспечение профессиональной деятельности».**

Курс 1 Семестр 2

Вопросы:

1. Гражданская правоспособность, дееспособность. (З-1,З-2,ОК-1,ОК-2,ПК-3.3)
2. Понятие договора. Содержание договора. Формы договора. (З-1,З-2,ОК-1,ОК-2,ПК-3.3)
3. Практическое задание № 2(У-1, ОК-2, ПК 3.3)

Преподаватель _____ Киселев Н.В. «__» _____ 20__ г.
(подпись) (фамилия и.о.)

ЭКЗАМЕНАЦИОННЫЙ БИЛЕТ № 9

Специальность 23.02.01 «Организация перевозок и управление на транспорте (воздушный транспорт)»

Дисциплина **ОП.06 «Правовое обеспечение профессиональной деятельности».**

Курс 1 Семестр 2

Вопросы:

1. Основные и предварительные договоры. Публичный договор. (З-1,З-2,ОК-1,ОК-2,ПК-3.3)
2. Возмездные и безвозмездные договоры. Свободные и обязательные договоры(З-1,З-2,ОК-1,ОК-2,ПК-3.3)
3. Практическое задание № 1(У-1, ОК-2, ПК 3.3)

Преподаватель _____ Киселев Н.В. «__» _____ 20__ г.
(подпись) (фамилия и.о.)

ЭКЗАМЕНАЦИОННЫЙ БИЛЕТ № __10__

Специальность 23.02.01 «Организация перевозок и управление на транспорте (воздушный транспорт)»

Дисциплина **ОП.06 «Правовое обеспечение профессиональной деятельности».**

Курс __1__ Семестр __2__

Вопросы:

1. Общий порядок заключения договоров. Изменение и расторжения договора. Исполнение договора(З-1,З-2,ОК-1,ОК-2,ПК-3.3)
2. Экономические споры. Основные виды экономических споров(З-1,З-2,ОК-1,ОК-2,ПК-3.3)
3. Практическое задание № 2(У-1, ОК-2, ПК 3.3)

Преподаватель _____ Киселев Н.В. «__» _____ 20__ г.
(подпись) (фамилия и.о.)

ЭКЗАМЕНАЦИОННЫЙ БИЛЕТ № __11__

Специальность 23.02.01 «Организация перевозок и управление на транспорте (воздушный транспорт)»

Дисциплина **ОП.06 «Правовое обеспечение профессиональной деятельности».**

Курс 1 Семестр 2

Вопросы:

1. Арбитражный суд. Арбитражный процесс. Возбуждение и рассмотрение дела. (З-1,З-2,ОК-1,ОК-2,ПК-3.3)
2. Исковая давность. Производство по пересмотру решений. Производство в апелляционной инстанции. (З-1,З-2,ОК-1,ОК-2,ПК-3.3)
3. Практическое задание № 3(У-1, ОК-2, ПК 3.3)

Преподаватель _____ Киселев Н.В. « ___ » _____ 20__ г.
(подпись) (фамилия и.о.)

ЭКЗАМЕНАЦИОННЫЙ БИЛЕТ № 12

Специальность 23.02.01 «Организация перевозок и управление на транспорте (воздушный транспорт)»

Дисциплина **ОП.06 «Правовое обеспечение профессиональной деятельности».**

Курс 1 Семестр 2

Вопросы:

1. Производство в кассационной инстанции. Производство в порядке надзора. (З-1,З-2,ОК-1,ОК-2,ПК-3.3)
2. Исполнительное производство. Рассмотрение споров третейскими судами(З-1,З-2,ОК-1,ОК-2,ПК-3.3)
3. Практическое задание № 1(У-1, ОК-2, ПК 3.3)

Преподаватель _____ Киселев Н.В. « ___ » _____ 20__ г.
(подпись) (фамилия и.о.)

ЭКЗАМЕНАЦИОННЫЙ БИЛЕТ № 13

Специальность 23.02.01 «Организация перевозок и управление на транспорте (воздушный транспорт)»

Дисциплина **ОП.06 «Правовое обеспечение профессиональной деятельности».**

Курс 1 Семестр 2

Вопросы:

1. Трудовые правоотношения. Субъективное право. Юридические факты. (З-1,З-2,ОК-1,ОК-2,ПК-3.3)
2. Трудовая правоспособность. Общая, полная, ограниченная и специальная трудовая правоспособность. (З-1,З-2,ОК-1,ОК-2,ПК-3.3)
3. Практическое задание № 1(У-1, ОК-2, ПК 3.3)

Преподаватель _____ Киселев Н.В. « ___ » _____ 20__ г.
(подпись) (фамилия и.о.)

ЭКЗАМЕНАЦИОННЫЙ БИЛЕТ № 14

Специальность 23.02.01 «Организация перевозок и управление на транспорте (воздушный транспорт)»

Дисциплина **ОП.06 «Правовое обеспечение профессиональной деятельности».**

Курс 1 Семестр 2

Вопросы:

1. Понятие и виды занятости. Занятость. Виды занятости. (З-1,З-2,ОК-1,ОК-2,ПК-3.3)
- 2.Пособие по безработице. Повышение квалификации и переподготовка безработных граждан(З-1,З-2,ОК-1,ОК-2,ПК-3.3)
3. Практическое задание № 2(У-1, ОК-2, ПК 3.3)

Преподаватель _____ Киселев Н.В. « ___ » _____ 20__ г.
(подпись) (фамилия и.о.)

ЭКЗАМЕНАЦИОННЫЙ БИЛЕТ № 15

Специальность 23.02.01 «Организация перевозок и управление на транспорте (воздушный транспорт)»

Дисциплина **ОП.06 «Правовое обеспечение профессиональной деятельности».**

Курс 1 Семестр 2

Вопросы:

1. Понятие и виды занятости. Занятость. Виды занятости. (З-1,З-2,ОК-1,ОК-2,ПК-3.3)
2. Пособие по безработице. Повышение квалификации и переподготовка безработных граждан(З-1,З-2,ОК-1,ОК-2,ПК-3.3)
3. Практическое задание № 3(У-1, ОК-2, ПК 3.3)

Преподаватель _____ Киселев Н.В. « » _____ 20 г.
(подпись) (фамилия и.о.)

ЭКЗАМЕНАЦИОННЫЙ БИЛЕТ № 16

Специальность 23.02.01 «Организация перевозок и управление на транспорте (воздушный транспорт)»

Дисциплина **ОП.06 «Правовое обеспечение профессиональной деятельности».**

Курс 1 Семестр 2

Вопросы:

1. Трудовой договор. Виды трудового договора. Заключение трудового договора. (З-1,З-2,ОК-1,ОК-2,ПК-3.3)
2. Права и обязанности работника. Права и обязанности работодателя. (З-1,З-2,ОК-1,ОК-2,ПК-3.3)
3. Практическое задание № 1(У-1, ОК-2, ПК 3.3)

Преподаватель _____ Киселев Н.В. « » _____ 20 г.
(подпись) (фамилия и.о.)

ЭКЗАМЕНАЦИОННЫЙ БИЛЕТ № 17

Специальность 23.02.01 «Организация перевозок и управление на транспорте (воздушный транспорт)»

Дисциплина **ОП.06 «Правовое обеспечение профессиональной деятельности».**

Курс 1 Семестр 2

Вопросы:

1. Прекращение трудового договора. Расторжение трудового договора по инициативе работника(З-1,З-2,ОК-1,ОК-2,ПК-3.3)
2. Порядок увольнения Понятие рабочего времени, его виды, сверхурочные рабочее время. (З-1,З-2,ОК-1,ОК-2,ПК-3.3)
3. Практическое задание № 1(У-1, ОК-2, ПК 3.3)

Преподаватель _____ Киселев Н.В. « » _____ 20 г.
(подпись) (фамилия и.о.)

ЭКЗАМЕНАЦИОННЫЙ БИЛЕТ № 18

Специальность 23.02.01 «Организация перевозок и управление на транспорте (воздушный транспорт)»

Дисциплина **ОП.06 «Правовое обеспечение профессиональной деятельности».**

Курс 1 Семестр 2

Вопросы:

1. Совместительство. Режим рабочего времени. Учет рабочего времени. (З-1,З-2,ОК-1,ОК-2,ПК-3.3)
2. Понятие и виды времени отдыха. Понятие заработной платы. Минимальный размер оплаты труда. (З-1,З-2,ОК-1,ОК-2,ПК-3.3)
3. Практическое задание № 2(У-1, ОК-2, ПК 3.3)

Преподаватель _____ Киселев Н.В. «__» _____ 20__ г.
(подпись) (фамилия и.о.)

ЭКЗАМЕНАЦИОННЫЙ БИЛЕТ № 19

Специальность 23.02.01 «Организация перевозок и управление на транспорте (воздушный транспорт)»

Дисциплина **ОП.06 «Правовое обеспечение профессиональной деятельности».**

Курс 1 Семестр 2

Вопросы:

1. Система оплаты труда. Порядок и условия выплаты заработной платы(З-1,З-2,ОК-1,ОК-2,ПК-3.3)
2. Понятия дисциплины труда. Методы обеспечения трудовой дисциплины. (З-1,З-2,ОК-1,ОК-2,ПК-3.3)
3. Практическое задание № 3(У-1, ОК-2, ПК 3.3)

Преподаватель _____ Киселев Н.В. «__» _____ 20__ г.
(подпись) (фамилия и.о.)

ЭКЗАМЕНАЦИОННЫЙ БИЛЕТ № 20

Специальность 23.02.01 «Организация перевозок и управление на транспорте (воздушный транспорт)»

Дисциплина **ОП.06 «Правовое обеспечение профессиональной деятельности».**

Курс 1 Семестр 2

Вопросы:

1. Понятие дисциплинарной ответственности. Понятия материальной ответственности, ее виды(З-1,З-2,ОК-1,ОК-2,ПК-3.3)
2. Понятия трудовых споров, их виды. Рассмотрение индивидуальных трудовых споров в КТС(З-1,З-2,ОК-1,ОК-2,ПК-3.3)

3. Практическое задание № 1(У-1, ОК-2, ПК 3.3)

Преподаватель _____ Киселев Н.В. «__» _____ 20__ г.
(подпись) (фамилия и.о.)

ЭКЗАМЕНАЦИОННЫЙ БИЛЕТ № __21__

Специальность 23.02.01 «Организация перевозок и управление на транспорте (воздушный транспорт)»

Дисциплина **ОП.06 «Правовое обеспечение профессиональной деятельности».**

Курс __1__ Семестр __2__

Вопросы:

1. Административное право. Субъект административного права. (З-1,З-2,ОК-1,ОК-2,ПК-3.3)
2. Административная правоспособность. Административная дееспособность. (З-1,З-2,ОК-1,ОК-2,ПК-3.3)
3. Практическое задание № 1(У-1, ОК-2, ПК 3.3)

Преподаватель _____ Киселев Н.В. «__» _____ 20__ г.
(подпись) (фамилия и.о.)

ЭКЗАМЕНАЦИОННЫЙ БИЛЕТ № __22__

Специальность 23.02.01 «Организация перевозок и управление на транспорте (воздушный транспорт)»

Дисциплина **ОП.06 «Правовое обеспечение профессиональной деятельности».**

Курс __1__ Семестр __2__

Вопросы:

1. Административное правонарушение. Административная ответственность. (З-1,З-2,ОК-1,ОК-2,ПК-3.3)
2. Административное правонарушение и его признаки. Виды административных наказаний. (З-1,З-2,ОК-1,ОК-2,ПК-3.3)
3. Практическое задание № 2(У-1, ОК-2, ПК 3.3)

Преподаватель _____ Киселев Н.В. «__» _____ 20__ г.
(подпись) (фамилия и.о.)

ЭКЗАМЕНАЦИОННЫЙ БИЛЕТ № 23

Специальность 23.02.01 «Организация перевозок и управление на транспорте (воздушный транспорт)»

Дисциплина **ОП.06 «Правовое обеспечение профессиональной деятельности».**

Курс 1 Семестр 2

Вопросы:

1. Договоры в пользу их участников и договоры в пользу третьих лиц. Взаимосогласованные договоры и договоры присоединения(З-1,З-2,ОК-1,ОК-2,ПК-3.3)
2. Порядок и условия признания гражданина безработным. Расторжение трудового договора по инициативе работодателя. (З-1,З-2,ОК-1,ОК-2,ПК-3.3)
3. Практическое задание № 3(У-1, ОК-2, ПК 3.3)

Преподаватель _____ Киселев Н.В. «__» _____ 20__ г.
(подпись) (фамилия и.о.)

ЭКЗАМЕНАЦИОННЫЙ БИЛЕТ № 24

Специальность 23.02.01 «Организация перевозок и управление на транспорте (воздушный транспорт)»

Дисциплина **ОП.06 «Правовое обеспечение профессиональной деятельности».**

Курс 1 Семестр 2

Вопросы:

1. Виды учредительных документов, порядок государственной регистрации юридических лиц. (З-1,З-2,ОК-1,ОК-2,ПК-3.3)
2. Виды источников права, регулирующих экономические отношения в РФ. Понятие гражданских правоотношений. (З-1,З-2,ОК-1,ОК-2,ПК-3.3)
3. Практическое задание № 1 (У-1, ОК-2, ПК 3.3)

Преподаватель _____ Киселев Н.В. « » _____ 20__ г.
(подпись) (фамилия и.о.)

2. Примерные задания для практической части:

Задание 1. Проверяемые знания и умения У-1, ОК-2, ПК 3.3

Произвести расчет средней заработной платы.

В АО «Авиакомпания» установлена пятидневная 40-часовая рабочая неделя (8 рабочих часов в день) с двумя выходными (суббота и воскресенье). В декабре текущего года авиатехник компании Иванов В.И. направлен в служебную командировку. Расчетный период — 12 месяцев.

Следовательно, в него включается время с 1 декабря прошлого по 30 ноября текущего года. За этот период Иванов получил выплаты в сумме 472 400 руб., в том числе:

- заработную плату (оклад) в общей сумме 403 000 руб.;
- доплату за совмещение профессий — 24 000 руб.;
- оплату за работу в выходные дни — 3000 руб.;
- материальную помощь — 12 000 руб.;
- денежный подарок — 3000 руб.;
- отпускные по ежегодному оплачиваемому отпуску — 22 000 руб.;
- командировочные (суточные и средний заработок за дни командировки) — 5400 руб.

Произведите письменно расчет суммы среднего заработка Иванова.

Расчет:

Из суммы выплат, учитываемых при расчете среднего заработка, исключают материальную помощь, денежный подарок, отпускные, командировочные.

Таким образом, бухгалтеру следует учесть выплаты в размере:

$472000 - 12000 - 3000 - 22000 - 5400 = 430000$ руб.

Ответ: сумма среднего заработка Иванова В.И. составляет –430000 руб.

Задание 2. Проверяемые знания и умения У-1, ОК-2, ПК 3.3

Работник после собеседования с руководителем авиапредприятия приступил к работе в согласованный с работодателем срок. Трудовой договор надлежащим образом оформлен не был. Приказ о приеме на работу был издан через неделю после фактического допущения работника к работе и с даты издания приказа была произведена оплата труда работника. Работник обжаловал данный приказ.

Правильны действия работника? Письменно мотивируйте ответ с позиции трудового законодательства.

Задание 3. Проверяемые знания и умения У-1, ОК-2, ПК 3.3

Гражданин Спицин был уволен с работы по п.5 ст.81 ТК РФ. так как в течении года на него было наложено три дисциплинарных взысканий. При рассмотрении в суде его иска о восстановлении на работе выяснилось, что никаких письменных объяснений по поводу совершенных проступков от Спицина администрация не требовала. Кроме того, за третий (последний) проступок ему был объявлен выговор, а через неделю после этого за этот же проступок он был уволен.

Какие нарушения допустила администрация в отношении гражданина Спицина при привлечении его к дисциплинарной ответственности? Ответ составьте письменно.

5. Система оценивания: Теоретической и практической части

При оценивании устного ответа практического задания студента учитывается следующее:

- качество выполнения практической части задания;
- качество оформления отчета по работе;
- качество устных ответов; ответов на вопросы, обсуждаемые на семинаре.

Оценка производится по пятибалльной шкале:

«5» (отлично) – за глубокое и полное овладение содержанием учебного материала, в котором студент свободно и уверенно ориентируется; за умение практически применять теоретические знания и обосновывать свои суждения. Оценка «5» (отлично) предполагает грамотное и логичное изложение ответа.

«4» (хорошо) – если студент полно освоил учебный материал, владеет научно-понятийным аппаратом, ориентируется в изученном материале, осознанно применяет теоретические знания на практике, грамотно обосновывает ответ, но содержание и форма ответа имеют отдельные неточности.

«3» (удовлетворительно) – если студент обнаруживает знание и понимание основных положений учебного материала, но допускает неточности в применении теоретических знаний при ответе на практико-

ориентированные вопросы; не умеет доказательно обосновать собственные суждения.

«2» (неудовлетворительно) – если студент имеет разрозненные, бессистемные знания, допускает ошибки в определении базовых понятий, искажает их смысл; не может практически применять теоретические знания.

Дисциплина ОП.07 «Охрана труда»:

1. КОС текущего контроля:

КОС оценки остаточных знаний по дисциплине «Охрана труда» для специальности 23.02.01

Пояснительная записка

Цель: определение уровня знаний студентов, полученных в процессе обучения на занятиях по дисциплине «Охрана труда» за 2021-2022 учебный год.

Форма проверки остаточных знаний: выполнение практических заданий, устный опрос.

Продолжительность: 15 минут

Проверка остаточных знаний студентов содержит вопросы по всем темам дисциплины «Охрана труда».

Номер варианта определяется по номеру занимаемого ряда аудитории. Работа, выполненная по другому варианту, возвращается студенту без проверки.

Компетенции, формирование которых проверяются тестом остаточных знаний:

Профессиональные компетенции:

Код	Наименование результата обучения
ПК 1.1	Выполнять операции по осуществлению перевозочного процесса с применением современных информационных технологий управления перевозками.
ПК 1.2	Организовывать работу персонала по выполнению требований обеспечения безопасности перевозок и выбору оптимальных решений при работах в условиях нестандартных и аварийных ситуаций.
ПК 1.3	Оформлять документы, регламентирующие организацию перевозочного процесса.
ПК 2.1	Оперативно планировать и организовывать работу персонала по организации перевозочного процесса.

ПК 2.2	Обеспечивать безопасность движения и решать профессиональные задачи посредством применения нормативно-правовых документов.
ПК 2.3	Организовывать работу персонала по технологическому обслуживанию перевозочного процесса.
ПК3.1	Организовывать работу персонала по обработке перевозочных документов и осуществлению расчётов за услуги, предоставленными транспортными организациями.
ПК 3.2	Обеспечить осуществление процесса управления перевозками на основе логистической концепции и организовать рациональную переработку грузов.
ПК 3.3	Применять в профессиональной деятельности основные положения, регулирующие взаимоотношения пользователей транспорта и перевозчика.

Общие компетенции:

Код	Наименование результата обучения
ОК 1	Выбирать способы решения задач профессиональной деятельности применительно к различным контекстам;
ОК 2	Использовать современные средства поиска, анализа и интерпретации информации и информационные технологии для выполнения задач профессиональной деятельности;
ОК 3	Планировать и реализовывать собственное профессиональное и личностное развитие, предпринимательскую деятельность в профессиональной сфере, использовать знания по финансовой грамотности в различных жизненных ситуациях;
ОК 4	Эффективно взаимодействовать и работать в коллективе и команде;
ОК 5	Осуществлять устную и письменную коммуникацию на государственном языке Российской Федерации с учетом особенностей социального и культурного контекста;
ОК 6	Проявлять гражданско-патриотическую позицию, демонстрировать осознанное поведение на основе традиционных общечеловеческих ценностей, в том числе с учетом гармонизации межнациональных и межрелигиозных отношений, применять стандарты антикоррупционного поведения;
ОК 7	Содействовать сохранению окружающей среды, ресурсосбережению, применять знания об изменении климата, принципы бережливого производства, эффективно действовать в чрезвычайных ситуациях;
ОК 8.	Использовать средства физической культуры для сохранения и укрепления здоровья в процессе профессиональной деятельности

	и поддержания необходимого уровня физической подготовленности;
ОК 9	Выбирать способы решения задач профессиональной деятельности применительно к различным контекстам;

Знания:

Код	Наименование
З-1	законодательство в области охраны труда;
З-2	особенности обеспечения безопасных условий труда в сфере профессиональной деятельности;
З-3	правовые, нормативные и организационные основы охраны труда в организации;
З-4	правила охраны труда, промышленной санитарии;
З-5	меры предупреждения пожаров и взрывов, действие токсичных веществ на организм человека;
З-6	права и обязанности работников в области охраны труда

Умения:

Код	Наименование
У-1	проводить анализ травмоопасных и вредных факторов в сфере профессиональной деятельности;
У-2	использовать индивидуальные и коллективные средства защиты;
У-3	осуществлять производственный инструктаж рабочих, проводить мероприятия по выполнению охраны труда и производственной санитарии, эксплуатации оборудования и контролировать их соблюдение;
У-4	вести документацию установленного образца по охране труда, соблюдать сроки ее заполнения и условия хранения;
У-5	проводить аттестацию рабочих мест по условиям труда, в том числе оценку условий труда и травмобезопасности;

Примерный перечень вопросов для устного опроса

Тема 1.1 Трудовая деятельность человека

Проверяемые компетенции, знания и умения

(ОК 1, 2,3, 4, 8, ПК 1.1, 1.2, 2.1, 3-1, 3-2, 3-3, 3-4, 3-5, 3-6)

Вопросы:

1. Что такое «трудовая деятельность»?
2. Дать определение безопасным условиям труда.
3. Что такое опасные условия труда?
4. Что такое вредные условия труда?
5. Назовите виды опасных производственных факторов.
6. Что такое ПДК?
7. Что такое ПДУ?
8. Что из себя представляет трудовой договор?
9. Назовите виды трудовых договоров.
10. Для чего существует трудовой распорядок организации?
11. Что такое коллективный договор?
12. Примерное содержание, структура, порядок и условия заключения трудового договора.

Тема 1.2 Основные принципы обеспечения безопасности и охраны труда.

Проверяемые компетенции, знания и умения

(ОК 1, 2,3, 4, 8, ПК 1.1, 1.2, 2.1, 3-1, 3-2, 3-3, 3-4, 3-5, 3-6)

Вопросы:

1. Что такое безопасность?
2. Что такое предельно допустимый риск?
3. Дайте определение производственной деятельности.
4. Назовите средства коллективной защиты.
5. Что такое СИЗ? Что можно отнести к СИЗ?
6. Что такое потенциальная опасность и риск?
7. Какие бывают несчастные случаи?

Тема 1.3 Государственное регулирование в сфере охраны труда.

Государственные нормативные требования в сфере охраны труда.

Проверяемые компетенции, знания и умения

(ОК 1, 2,3, 4, 8, ПК 1.1, 1.2, 2.1, 3-1, 3-2, 3-3, 3-4, 3-6)

Вопросы:

1. Назовите структуру органов государственного управления охраной труда.
2. Назовите органы государственного надзора и контроля за соблюдением трудового законодательства.
3. Для чего существует государственная экспертиза условий труда?
4. Чем занимаются органы медико-социальной экспертизы?
5. Роль прокуратуры в системе государственного надзора и контроля в области охраны труда?

Тема 1.4 Правовые основы охраны труда.

Проверяемые компетенции, знания и умения

(ОК 1, 2,3, 4, 8, ПК 1.1, 1.2, 2.1, 3-1, 3-2, 3-3, 3-4, 3-6).

Вопросы:

1. назовите правовые источники охраны труда.
2. Примерное содержание государственных нормативных требований по охране труда.
3. Перечислить обязанности работника в вопросах охраны труда.
4. Уголовная ответственность за нарушение требований охраны труда?
5. Виды административной ответственности за нарушение требований охраны труда?
6. Какая существует дисциплинарная ответственность за нарушение требований охраны труда?

Тема 1.5 Обязанности и ответственность работников по соблюдению требований охраны труда и трудового распорядка.

Проверяемые компетенции, знания и умения

(ОК 1, 2,3, 4, 8, ПК 1.1, 1.2, 2.1, 3-1, 3-2, 3-3, 3-4, 3-5, 3-6)

Вопросы:

1. Перечислите обязанности работников по охране труда.
2. Назовите виды ответственность работников за несоблюдение требований по охране труда?
3. Какая существует ответственность работников за несоблюдение требований охраны труда?

Тема 2.1 Обязанности работодателя по обеспечению безопасных условий и охраны труда.

Проверяемые компетенции, знания и умения

(ОК 1, 2,3, 4, 8, ПК 1.1, 1.2, 2.1, 3-1, 3-2, 3-3, 3-4, 3-5, 3-6)

Вопросы: Дайте определение абсолютной погрешности.

1. Обязанности работодателя по соблюдению требований законодательных и иных нормативных правовых актов?
2. Кто может быть работодателем?
3. Кто является должностным лицом на предприятии?
4. Перечислите функции охраны труда на предприятии.

Тема 2.2 Управление внутренней мотивацией работников на безопасный труд и соблюдение требований охраны труда. Организация системы управления охраной труда.

Проверяемые компетенции, знания и умения

(ОК 1, 2, 4, 5, 8 ПК 2.1, 2.2, 3-1, 3-2, 3-3, 3-4, 3-5, 3-6)

Вопросы:

1. Что такое мотивация и в чём она заключается?
2. Что такое безопасное поведение на производстве?
3. Существуют ли ограничения размеров постоянного рабочего места по горизонтали?

4. Какие меры в соответствии с термином «охрана труда» определяют систему сохранности жизни и здоровья работников в процессе трудовой деятельности?

Тема 2.3 Социальное партнёрство работодателя и работников в сфере охраны труда. Организация общественного контроля.

Проверяемые компетенции, знания и умения
(ОК 1, 2,3, 4, 8, ПК 1.1, 1.2, 2.1, 3-1, 3-2, 3-3, 3-4, 3-6)

Вопросы:

1. Кто может быть лицом уполномоченным (доверенным) по охране труда и на каком основании?
2. Как организуется работа уполномоченных (доверенных) лиц по охране труда профессиональных союзов?
3. Назовите права уполномоченных по охране труда.
4. Как планируется работа по охране труда?

Тема 2.4 Аттестация рабочих мест по условиям труда.

Проверяемые компетенции, знания и умения

(ОК 1- 4, 8, ПК 1.1-3.3,3-1, 3-2, 3-3, 3-4, 3-5, 3-6)

Вопросы:

1. Цели, задачи и порядок проведения аттестации рабочих мест?
2. Кем заполняются карты рабочих мест?
3. Какие рабочие места называются аттестованными?
4. Какие рабочие места называются не аттестованными?
5. Как проводится подведение итогов, анализ и планирование мероприятий по аттестации рабочих мест?

Тема 2.5 Разработка инструкций по охране труда.

Проверяемые компетенции, знания и умения

(ОК 1- 4, 8, ПК 1.1-3.3, 3-1, 3-2, 3-3, 3-4, 3-5, 3-6)

Вопросы:

1. Что такое инструкция по охране труда?
2. Для чего разрабатывается инструкция по охране труда?
3. На основании каких документов разрабатывается инструкция по охране труда?
4. С кем согласовывается и кем утверждается инструкция по охране труда?

Тема 2.6 Организация обучения по охране труда и проверке знаний требований охраны труда работников организаций.

Проверяемые компетенции, знания и умения

(ОК 1, 2, 4, 5, 8 ПК 2.1, 2.2, 3-1, 3-2, 3-3, 3-4, 3-5, 3-6)

Вопросы:

1. Что входит в обязанность работодателя по обеспечению обучения

безопасным методам и приёмам выполнения работ?

2. Что входит в обязанности работников по прохождению обучения безопасным методам и приёмам выполнения работ по охране труда?
3. Каков порядок обучения и проверки знаний по охране труда?
4. Порядок разработки и согласования программ по охране труда?

Тема 2.7 Предоставление компенсаций по условиям труда. Обеспечение работников средствами индивидуальной защиты.

Проверяемые компетенции, знания и умения

(ОК 1, 2, 4, 5, 8, ПК 1.1, 2.1, 2.2, 3-1, 3-2, 3-3, 3-4, 3-5, 3-6).

Вопросы:

1. Что такое компенсация по условиям труда?
2. Когда применяются компенсации по условиям труда?
3. Обязанности работодателя по обеспечению работников СИЗ?
4. Обязанности работников по применению СИЗ?
5. Роль и место СИЗ на производстве?

Тема 2.8 Основы предупреждения профессиональной заболеваемости.

Проверяемые компетенции, знания и умения

(ОК 1, 2, 4, 5, 8 ПК 2.1, 2.2, 3-1, 3-2, 3-3, 3-4, 3-5, 3-6)

Вопросы:

1. Какие заболевания называют профессиональными?
2. Основные причины профессиональной заболеваемости?
3. Понятие о производственно-обусловленной заболеваемости?
4. Виды наиболее распространённых профессиональных заболеваний?
5. Причины возникновения профессиональных заболеваний?
6. Основные мероприятия по предупреждению профессиональных заболеваний?

Тема 2.9 Документация и отчётность по охране труда.

Проверяемые компетенции, знания и умения

(ОК 1, 2, 4, 5, 8 ПК 2.1, 2.2, 3-1, 3-2, 3-4, 3-5, 3-6)

Вопросы:

1. Назовите перечень необходимой документации по охране труда.
2. Как на предприятиях организован учёт проведения инструктажей?
3. Документирование и учёт несчастных случаев и профессиональных заболеваний на производстве?

Тема 3.1 Основы предупреждения производственного травматизма.

Проверяемые компетенции, знания и умения

(ОК 1, 2, 4, 8 ПК 1.1, 2.2, 3-1, 3-2, 3-3, 3-4, 3-5, 3-6)

Вопросы:

1. Как влияют электромагнитные поля на организм человека?
2. Назовите средства и методы защиты от вибрации.
3. Перечислите мероприятия по ограничению от неблагоприятных воздействий инфразвука.
4. Расскажите о влиянии метеорологических условий и атмосферного давления на состояние человека.
5. Какие требования предъявляются к вентиляции?
6. Гигиенические требования к освещению?
7. Средства защиты органов зрения?

Тема 3.2 Коллективные средства защиты: вентиляция, освещение, Защита от шума и вибрации.

Проверяемые компетенции, знания и умения

(ОК 1, 2, 4, 8, ПК 1.1, 2.2, 3.1-3.3, 3-1, 3-2, 3-3, 3-6)

Вопросы:

1. Средства и методы защиты от ионизирующих излучений?
2. Средства и методы защиты от вибрации?
3. Способы и средства борьбы с загазованностью и запылённостью рабочей зоны?
4. Какие существуют методы защиты от шума?

Тема 3.3 Обеспечение электробезопасности.

Проверяемые компетенции, знания и умения

(ОК 1, 2, 4, 8, ПК 1.1, 2.1, 2.3, 3-1, 3-2, 3-4, 3-5, 3-6).

Вопросы:

1. Назовите основные причины и виды электротравматизма.
2. Расскажите о специфике поражающего действия электротока.
3. Как классифицируются помещения по степени поражения электротоком?
4. Назовите средства защиты от поражения человека электротоком.
5. Организационные мероприятия по обеспечению безопасности проведения работ в электроустановках?

Тема 3.4 Обеспечение пожарной безопасности.

Проверяемые компетенции, знания и умения

(ОК 1, 2, 4, 8, ПК 1.1, 2.1,2, 3, 3-1, 3-2, 3-4, 3-5, 3-6)

Вопросы:

1. Какие существуют опасные поражающие факторы пожара и взрыва?
2. Назовите основные принципы пожарной безопасности.
3. Какие основные принципы пожарной безопасности вы знаете?
4. Основные задачи пожарной профилактики?
5. Средства оповещения и тушения пожаров?
6. Как проводится эвакуация людей при пожаре?

Тема 3.5 Обеспечение безопасности работников в аварийных ситуациях.

Проверяемые компетенции, знания и умения
(ОК 1, 2, 4, 8, ПК 1.1, 2.1, 2.3, 3-1, 3-2, 3-4, 3-5, 3-6)

Вопросы:

1. Перечислите основные мероприятия по предупреждению аварийных ситуаций и обеспечению готовности к ним.
2. Как определяются масштабы аварийных ситуаций и связанных с ними рисков в сфере охраны труда?
3. Расскажите о планировании и координации мероприятий в соответствии с размером и характером деятельности организации, обеспечивающих защиту всех людей в случаях аварийных ситуаций в рабочей зоне.
4. Как организуется первая медицинская помощь при аварийных ситуациях?

Тема 4.1 Общие правовые принципы возмещения причинённого вреда.

Проверяемые компетенции, знания и умения
(ОК 1, 2, 4, 8, ПК 1.1, 2.1, 2.3, 3-1, 3-2, 3-4, 3-5, 3-6).

Вопросы:

1. Что такое вред (дать определение).
2. Какая существует ответственность юридических лиц или гражданина за вред причинённый его работнику?
3. Ответственность за вред, причинённый деятельностью, создающей повышенную опасность для окружающих?
4. Как определяется объём и характер причинённого вреда?
5. Как возмещается материальный и моральный вред?

Тема 4.2 Обязательное социальное страхование от несчастных случаев и профессиональных заболеваний на производстве.

Проверяемые компетенции, знания и умения
(ОК 1, 2, 4, 8, ПК 1.1, 2.1, 2.3, 3-1, 3-2, 3-4, 3-5, 3-6)

Вопросы:

1. В каком документе зарегистрировано право работника на обязательное социальное страхование?
2. Расскажите об обязанностях работодателя по обеспечению социального страхования от несчастных случаев на производстве и профессиональных заболеваний.

Тема 4.3 Порядок расследования несчастных случаев и профессиональных заболеваний на производстве и их учёт.

Проверяемые компетенции, знания и умения
(ОК 1, 2, 4, 8, ПК 1.1, 2.1, 2.3, 3-1, 3-2, 3-4, 3-5, 3-6)

Вопросы:

1. Причины производственного травматизма?
2. Виды несчастных случаев?
3. Порядок передачи информации о несчастных случаях?
4. Как устанавливается предварительный диагноз профессионального

заболевания?

5. Порядок расследования обстоятельств и причин профессиональных заболеваний?

Тема 4.4 Оказание первой помощи пострадавшим на производстве.

Проверяемые компетенции, знания и умения

(ОК 1, 2, 4, 8, ПК 1.1, 2.1, 2.3, 3-1, 3-2, 3-4, 3-5, 3-6)

Вопросы:

1. Порядок оказания первой помощи при поражении электротоком?
2. Порядок оказания первой помощи при переломах?
3. Порядок оказания первой помощи при кровотечениях?
4. Порядок оказания первой помощи при тепловом ударе?
5. Порядок оказания первой помощи при отравлении?

Тема 4.5 Компенсационные выплаты за труд.

Проверяемые компетенции, знания и умения

(ОК 1, 2, 4, 5, 8, 9, ПК 1.1-1.3, 2.1-2.3, 3.1-3.3, 3-1, 3-2, 3-3, 3-4, 3-6)

Вопросы:

1. Как производится оплата труда за «вредность»?
2. Как оплачивается работа в выходные и праздничные дни?
3. Оплата сверхурочного времени?
4. Доплата за совмещение профессий (должностей)?
5. Как производятся выплаты за секретность?
6. Выплаты за учёные степени и звания?
7. Оплата надбавки за классность?
8. Выплаты в рамках подвижного (разъездного) характера работы?

Перечень практических занятий

Практическое занятие № 1.

(ПК-1.1-1.3; 2.1-2.3; 3.1-3.3, ОК-1,4,8, У-1, У-2, У-3, У-4, У-5)

Тема: Положение трудового договора

Цель: научиться составлению трудового договора с работниками различных специальностей авиационных предприятий.

На занятии рассматривается трудовой договор с работником авиационного предприятия, в частности:

Пункт 1. Стороны договора

Пункт 2. Предмет договора. (два подпункта).

- Пункт 3. Срок договора (три подпункта).
- Пункт 4. Права и обязанности работника 45 подпунктов).
- Пункт 5. Права и обязанности работодателя (26 подпунктов).
- Пункт 6. Гарантии и компенсации (2 подпункта).
- Пункт 7. Режим труда и отдыха (5 подпунктов).
- Пункт 8. Условия оплаты труда (5 подпунктов).
- Пункт 9. Виды и условия социального страхования (3 подпункта).
- Пункт 10. Ответственность сторон (3 подпункта).
- Пункт 11. Срок действия договора (2 подпункта).
- Пункт 12. Другие условия договора (6 подпунктов).
- Пункт 13. Порядок разрешения споров.
- Пункт 14. Заключительные положения (3 подпункта).
- Пункт 15. Подписи сторон.

Занятие проводится с использованием бланков договора, изготовленных преподавателем.

Каждый студент заполняет бланк договора и по окончании занятия сдаёт его преподавателю для проверки.

Практическое занятие № 2.

(ПК-1.1-1.3; 2.1-2.3; 3.1-3.3, ОК-1,4,8, У-1, У-2, У-3, У-4, У-5)

Тема: «Разработка инструкций по охране труда в организациях ГА».

Цель: Научить студентов правильно использовать имеющуюся документацию, в частности методические рекомендации для составления инструкций по охране труда на предприятиях гражданской авиации

Краткое теоретическое описание.

Инструкции разрабатываются в соответствии с перечнем инструкций, которые разрабатываются службой охраны труда при участии руководителей подразделений. Разработка инструкций осуществляется на основании приказа (распоряжения) руководителя организации. Студентам выдаётся

образец инструкции по охране труда на предприятии, даются данные предприятия для которого составляется настоящая инструкция и предлагается на основе имеющихся данных составить новую инструкцию по ОТ отдела (цеха) предприятия.

Порядок выполнения занятия.

-изучается технологический процесс, выявляются возможные опасные и вредные производственные факторы, которые могут возникнуть при нормальном его протекании и при возможных отклонениях от оптимального режима, а также определяются меры и средства защиты от указанных факторов; - определяется соответствие требованиям безопасности применяемого оборудования, приспособлений и инструмента;

- подбираются материалы по вопросам охраны труда (нормативные акты по вопросам охраны труда, стандарты ССБТ, строительные и санитарные нормы и правила, нормы безопасности, гигиенические нормативы и т.п.), которые могут быть использованы при разработке инструкции;

- изучаются приказы, указания, анализы, информационные письма по поводу аварий и несчастных случаев в организациях гражданской авиации и т.д. Делается вывод о выполненной самостоятельной практической работе.

Практическое занятие № 3.

(ПК-1.1-1.3; 2.1-2.3; 3.1-3.3, ОК-1,4,8, У-4)

Тема: Журналы регистрации инструктажей, порядок их заполнения.

Цель: Научиться заполнять журнал различных видов инструктажей, приобрести личный опыт работы с производственной документацией.

Занятие проводится преподавателем с использованием методического пособия по его теме.

1. Порядок проведения занятия
2. Ознакомиться с формой журнала инструктажей

Письменно ответить на вопросы теоретической части:

- перечислите виды инструктажей по охране труда;
- укажите краткое содержание инструктажей на рабочем месте.

3. Самостоятельно заполнить журнал инструктажа на рабочем месте

(Приложение Д).

Сделать вывод, который должен содержать резюме о выполненной самостоятельной работе.

Практическое занятие № 4.

(ПК-1.1-1.3; 2.1-2.3; 3.1-3.3, ОК-1,4,8, У-1, У-2, У-3, У-4, У-5)

Тема: Организация информирования работников по вопросам охраны труда. Организация соревнования на лучшее рабочее место по вопросам охраны труда.

Цель: Показать студентам практическую организацию информирования работников по вопросам охраны труда на рабочих местах, организацию соревнования на лучшее рабочее место по вопросам охраны труда.

Информирование в области охраны труда является одним из основных направлений работы, способствующей улучшению состояния и условий охраны труда работников предприятия, снижению уровня производственного травматизма и профессиональных заболеваний.

Занятие проводится преподавателем с использованием методического пособия по его теме.

1. Порядок проведения занятия.
2. Ознакомление со всеми видами документации по вопросам охраны труда на предприятии в том числе:

- трудовой кодекс;
- коллективный договор;
- инструкции по охране труда;

все виды журналов регистрации инструкций и проведения всех видов инструктажей;

приказы и распоряжения по охране труда, технике безопасности и пожарной безопасности;

материалы по проведению мероприятий по профилактике несчастных случаев и профессиональных заболеваний на производстве.

Практическое занятие № 5

(ПК-1.1-1.3; 2.1-2.3; 3.1-3.3, ОК-1,4,8, У-1, У-2, У-3, У-4, У-5)

Тема: Разработка плана по охране труда в авиапредприятии

Цель: Научить студентов практическим навыкам составления плана по охране труда на предприятии.

1. Краткое теоретическое описание.

План работы специалиста по охране труда - это заранее намеченный порядок с заложенной в нём последовательности действий по охране труда на предприятии. Он нужен для того, чтобы обеспечить своевременное соблюдение законодательных требований, сохранить жизни и здоровье работников и непрерывно совершенствовать систему охраны труда на предприятии.

2. Порядок проведения занятия.

В ходе занятия отрабатываются вопросы:

- с чего начинается составление плана;
- на какой период составляется план;
- какие мероприятия включаются в план;
- как контролируется выполнение плана.

Преподаватель делит группу студентов на подгруппы и образует круглые столы (5-6 человек) для коллективной разработки планов по охране труда на предприятии используя методические рекомендации по разработке планов и имеющиеся образцы.

По окончании работы делается вывод о проделанной самостоятельной практической работе. Коллективно выполненные работы передаются преподавателю для проверки и оценивания.

Практическое занятие № 6

(ПК-1.1-1.3; 2.1-2.3; 3.1-3.3, ОК-1,4,8, У-1, У-2, У-3, У-4, У-5)

Тема: «Заполнение Акта о несчастном случае на производстве формы Н-1».

Цель: Научить студентов заполнять правильно Акт о несчастном случае на производстве формы Н-1.

1. Краткое теоретическое описание.

Работа по заполнению Акта о несчастном случае на производстве проводится в кабинете на бланках, выданных преподавателем. Предварительно до студентов доводится порядок заполнения граф Акта о несчастном случае на производстве.

2. Порядок проведения занятия.

После доведения инструкции о порядке заполнения Акта о несчастном случае, студенты самостоятельно заполняют бланки «Акт о несчастном случае на производстве» исходя из данных предприятий, которые они предложили с использованием профессий и должностей, имеющих на предприятии, а также фамилий, имён конкретных лиц: руководителя, членов комиссии, пострадавшего, свидетелей и т.д. (Каждый студент заполняет бланк на своё предложенное предприятие).

По окончании работы делается вывод о проделанной самостоятельной практической работе. Работы сдаются преподавателю для проверки и оценивания.

Практическое занятие № 7

(ПК-1.1-1.3; 2.1-2.3; 3.1-3.3, ОК-1,4,8, У-1, У-2, У-3, У-4, У-5)

Тема: Разработка инструкций по охране труда в авиапредприятии.

Цель: Научить студентов методам разработки инструкций по охране труда и технике безопасности в авиационных предприятиях

1. Краткое теоретическое описание.

Разработка инструкций авиапредприятия производится на основании требований Трудового кодекса РФ и других нормативно - правовых документов, а также типовых инструкций по охране труда и технике безопасности на производстве.

По предложению преподавателя в аудитории студенты группы делятся на несколько подгрупп и образуют круглые столы по их количеству.

2. Порядок проведения занятия.

Преподаватель предлагает каждой подгруппе разработку инструкций по охране труда для служб авиационного предприятия и видов работ по имеющимся образцам с выполнением:

- общих положений по выполнению по разработке инструкций по охране труда;
- порядка разработки, согласования и утверждения инструкций;
- структуры и содержания инструкций;
- изложению требований в инструкциях;
- оформления и регистрации инструкций; - порядка пересмотра инструкций.

По окончании практического занятия студенты сдают свои работы преподавателю для проверки и оценивания вместе с отчётом о проделанной работе.

Практическое занятие № 8.

(ПК-1.1-1.3; 2.1-2.3; 3.1-3.3, ОК-1,4,8, У-1, У-2, У-3, У-4, У-5)

Тема: Документирование несчастных случаев и профессиональны заболеваний на производстве.

Цель: изучить на практике порядок работы по документированию несчастных случаев и профессиональны заболеваний на производстве.

1. Краткое теоретическое описание.

Дается определение несчастному случаю или профессиональному заболеванию на производстве.

Оформление документов при несчастном случае давать (особенно чётко) ответы на 6 вопросов: «что», «кто», «зачем», «почему», «когда», «как», должен делать.

Далее занятие проводится согласно требованию методических рекомендаций.

По окончании практического занятия студенты сдают свои работы преподавателю для проверки и оценивания вместе с отчётом о проделанной работе.

Практическое занятие № 9

(ПК-1.1-1.3; 2.1-2.3; 3.1-3.3, ОК-1,4,8, У-1, У-2, У-3, У-4, У-5)

Тема: Использование средств коллективной и индивидуальной защиты на производстве.

Цель: Вплотную ознакомиться со средствами коллективной и индивидуальной защиты в процессе производственной деятельности, а также при чрезвычайных ситуациях на производстве, в том числе:

Коллективные средства защиты

- укрытия (встроенные и отдельно стоящие);
- отопление;
- освещение (по видам);
- вентиляция (по видам);
- средства защиты от пыли;
- кондиционирование;
- средства защиты от шума;
- средства защиты от вибрации;
- средства защиты от излучений;
- диэлектрические средства;

Индивидуальные средства защиты:

- средства защиты глаз;
- средства защиты рук;

- средства защиты ног;
- средства защиты кожи

1. Краткое теоретическое описание.

Преподаватель доводит до студентов требования к средствам коллективной и индивидуальной защиты (что они должны обеспечить и какие задачи решать).

2. Порядок проведения занятия.

Преподаватель показывает студентам образцы средств защиты, имеющиеся в наличии и объясняет их предназначение.

Демонстрируется видеофильм о средствах коллективной и индивидуальной защиты.

По окончании практического занятия студенты сдают отчёты преподавателю для проверки и оценивания знаний по итогам практического занятия.

Практическое занятие № 10.

(ПК-1.1-1.3; 2.1-2.3; 3.1-3.3, ОК-1,4,8, У-1, У-2, У-3, У-4, У-5)

Тема: 1. Использование средств пожаротушения. Эвакуация при пожаре.

Цель: Закрепление у студентов знаний о мерах пожарной безопасности и правилах безопасного поведения при пожарах. Приобретение умений использования первичных средств пожаротушения.

1. Краткое теоретическое описание.

Средства пожаротушения первичные - устройства, инструменты и материалы, предназначенные для локализации или тушения пожара на начальной стадии его развития (огнетушители, песок, войлок, кошма, асбестовое полотно, вёдра, лопаты и др.)

2. Порядок проведения занятия.

Преподаватель знакомит студентов с имеющимися в аудитории и филиале первичными средствами пожаротушения показывая их устройство,

различие, способы применения, привлекая при этом к работе часть студентов:

в том числе:

а) огнетушителями:

- 1) водными;
- 2) пенными (химические, химические воздушно-пенные, воздушно-пенные);
- 3) газовыми (углекислотные, хладоновые, бромхладоновые);
- 4) порошковыми.

Разъясняет и показывает практическое их применение.

б) пожарными щитами, их комплектацией способами применения;

в) асбестовое полотно, войлок, кошма, песок;

г) пожарные топоры, багры и другой пожарный инструмент.

До студентов в очередной раз доводятся основные правила поведения при пожаре.

Выдаётся домашнее задание с вопросами:

1. Дать определение первичным средствам пожаротушения
2. Заполнить таблицу, данные взять из теоретических сведений (выдаётся образец таблицы) «Средства пожаротушения первичные, их назначение»
3. Используя теоретический материал «Основные правила поведения при пожаре» составить памятку в виде схемы.

Практическое занятие № 11.

(ПК-1.1-1.3; 2.1-2.3; 3.1-3.3, ОК-1,4,8, У-1, У-2, У-3, У-4, У-5)

Тема: Эвакуация людей при пожаре.

Цель: Обучить студентов правилам эвакуации людей при пожаре и в других чрезвычайных ситуациях природного и техногенного характера из зданий аэровокзалов, офисных и технических помещений.

1. Краткое теоретическое описание.

Эвакуация при пожаре представляет собой проведение комплекса мероприятий по спасению людей, оказавшихся в зоне его распространения. В современных офисах, зданиях супермаркетов, ЖД и аэровокзалах и других объектов ввиду использования легковоспламеняющихся материалов локация огня быстро перемещается. Это становится причиной возникновения тревоги, страха и паники.

2. Порядок выполнения занятия.

- Что такое эвакуация, её правила;
- Организация эвакуации в условия пожарной тревоги;
- Профессиональная эвакуации, пострадавших из зоны опасности;
- Приёмы перемещения пострадавших одним, двумя, тремя спасателями;
- Переноска на носилках;
- Переноска на руках.

По окончанию работы делается вывод о проделанной самостоятельной практической работе, составляется отчёт.

Практическое занятие № 12.

(ПК-1.1, 1.2; 2.1, 2.3; 3.1, 3.2; ОК-1,2,3, У-1, У-2, У-3, У-5)

Тема: «Обеспечение безопасности при производстве работ в действующих электроустановках»

Цель: Научить студентов правилам охраны труда и техники безопасности при организации работ в электроустановках, выполняемых по перечню работ в порядке текущей эксплуатации.

1. Краткое теоретическое описание. Работа в порядке текущей эксплуатации, включённая в перечень работ, является постоянно разрешённой, на которую не требуется каких-либо дополнительных указаний, распоряжений, проведения целевого инструктажа.

2. Порядок выполнения занятия.

При оформлении перечня работ в порядке текущей эксплуатации

учитываются условия обеспечения безопасности и возможности единоличного выполнения конкретных работ, квалификацию персонала, степень важности электроустановки в целом или её отдельных элементов в технологическом процессе.

Далее до студентов доводится сам перечень работ в электроустановках напряжением до 1000В.

По окончании работы делается вывод о проделанной самостоятельной практической работе.

Система оценивания

При оценивании практической работы и устного ответа студента учитывается следующее:

- качество выполнения практической части работы;
- качество оформления отчета по работе;
- качество устных ответов на контрольные вопросы при защите работы; ответов на вопросы.

Оценка производится по пятибалльной шкале:

«5» (отлично) - за глубокое и полное овладение содержанием учебного материала, в котором студент свободно и уверенно ориентируется; за умение практически применять теоретические знания и обосновывать свои суждения, предполагает грамотное и логичное изложение ответа.

«4» (хорошо) - если студент полно освоил учебный материал, владеет научнопонятийным аппаратом, ориентируется в изученном материале, осознанно применяет теоретические знания на практике, грамотно обосновывает ответ, но содержание и форма ответа имеют отдельные неточности.

«3» (удовлетворительно) - если студент обнаруживает знание и понимание основных положений учебного материала, но допускает неточности в применении теоретических знаний при ответе на практико-ориентированные вопросы; не умеет доказательно обосновать собственные суждения.

«2» (неудовлетворительно) - если студент имеет разрозненные, бессистемные знания, допускает ошибки в определении базовых понятий, искажает их смысл; не может практически применять теоретические знания.

2. КОС промежуточной аттестации:

КОС дифференцированного зачета по дисциплине «Охрана труда»

Пояснительная записка

Цель дифференцированного зачета: определение уровня знаний студентов, полученных в процессе обучения на занятиях по дисциплине за 4,5 семестр.

Продолжительность: 10 минут

Компетенции, формирование которых проверяется данным дифференцированным зачетом:

Профессиональные компетенции:

Код	Наименование результата обучения
ПК 1.1	Выполнять операции по осуществлению перевозочного процесса с применением современных информационных технологий управления перевозками.
ПК 1.2	Организовывать работу персонала по выполнению требований обеспечения безопасности перевозок и выбору оптимальных решений при работах в условиях нестандартных и аварийных ситуаций.
ПК 1.3	Оформлять документы, регламентирующие организацию перевозочного процесса.
ПК 2.1	Оперативно планировать и организовывать работу персонала по организации перевозочного процесса.
ПК 2.2	Обеспечивать безопасность движения и решать профессиональные задачи посредством применения нормативно-правовых документов.
ПК 2.3	Организовывать работу персонала по технологическому обслуживанию перевозочного процесса.
ПК 3.1	Организовывать работу персонала по обработке перевозочных документов и осуществлению расчётов за услуги, предоставленными транспортными организациями.
ПК 3.2	Обеспечить осуществление процесса управления перевозками на основе логистической концепции и организовать рациональную переработку грузов.
ПК 3.3	Применять в профессиональной деятельности основные положения, регулирующие взаимоотношения пользователей транспорта и перевозчика.

Общие компетенции:

Код	Наименование результата обучения
ОК 1	Выбирать способы решения задач профессиональной деятельности

	применительно к различным контекстам;
ОК 2	Использовать современные средства поиска, анализа и интерпретации информации и информационные технологии для выполнения задач профессиональной деятельности;
ОК 3	Планировать и реализовывать собственное профессиональное и личностное развитие, предпринимательскую деятельность в профессиональной сфере, использовать знания по финансовой грамотности в различных жизненных ситуациях;
ОК 4	Эффективно взаимодействовать и работать в коллективе и команде;
ОК 5	Осуществлять устную и письменную коммуникацию на государственном языке Российской Федерации с учетом особенностей социального и культурного контекста;
ОК 6	Проявлять гражданско-патриотическую позицию, демонстрировать осознанное поведение на основе традиционных общечеловеческих ценностей, в том числе с учетом гармонизации межнациональных и межрелигиозных отношений, применять стандарты антикоррупционного поведения;
ОК 7	Содействовать сохранению окружающей среды, ресурсосбережению, применять знания об изменении климата, принципы бережливого производства, эффективно действовать в чрезвычайных ситуациях;
ОК 8.	Использовать средства физической культуры для сохранения и укрепления здоровья в процессе профессиональной деятельности и поддержания необходимого уровня физической подготовленности;
ОК 9	Выбирать способы решения задач профессиональной деятельности применительно к различным контекстам;

Знания:

Код	Наименование
З-1	законодательство в области охраны труда;
З-2	особенности обеспечения безопасных условий труда в сфере профессиональной деятельности;
З-3	правовые, нормативные и организационные основы охраны труда в организации;
З-4	правила охраны труда, промышленной санитарии;
З-5	меры предупреждения пожаров и взрывов, действие токсичных веществ на организм человека;
З-6	права и обязанности работников в области охраны труда

Умения:

Код	Наименование
У-1	проводить анализ травмоопасных и вредных факторов в сфере профессиональной деятельности;
У-2	использовать индивидуальные и коллективные средства защиты;
У-3	осуществлять производственный инструктаж рабочих, проводить мероприятия по выполнению охраны труда и производственной санитарии, эксплуатации оборудования и контролировать их соблюдение;
У-4	вести документацию установленного образца по охране труда, соблюдать сроки ее заполнения и условия хранения;
У-5	проводить аттестацию рабочих мест по условиям труда, в том числе оценку условий труда и травмобезопасности;

Дифференцированный зачет содержит вопросы и задания по темам дисциплины «Охрана труда».

Темы для проведения дифференцированного зачета

1. Основы охраны труда. (ОК 1-9, ПК 1.1-3.3, 3-1, 3-2, 3-3, 3-4, 3-5, 3-6)
2. Основы управления охраной труда. (ОК 1-9, ПК 1.1-3.3, 3-1, 3-2, 3-3, 3-4, 3-5, 3-6)
3. Социальные вопросы обеспечения требований охраны труда. (ОК 1-9, ПК 1.1-3.3, 3-1, 3-2, 3-3, 3-4, 3-5, 3-6)
4. Социальная защита пострадавших на производстве. (ОК 1-9, ПК 1.1-3.3, 3-1, 3-2, 3-3, 3-4, 3-5, 3-6)

Вопросы для проведения дифференцированного зачета

- I. Что такое «трудовая деятельность»?
- 1 . Дать определение безопасным условиям труда.
3. Что такое опасные условия труда?
4. Что такое вредные условия труда?
5. Назовите виды опасных производственных факторов.
6. Что такое безопасность?
7. Что такое предельно допустимый риск?
8. Дайте определение производственной деятельности.
9. Назовите средства коллективной защиты.
10. Что такое СИЗ? Что можно отнести к СИЗ?
11. Что такое потенциальная опасность и риск?
12. Какие бывают несчастные случаи?

13. Назовите органы государственного надзора и контроля за соблюдением трудового законодательства.
14. Для чего существует государственная экспертиза условий труда?
15. Чем занимаются органы медико-социальной экспертизы?
16. Роль прокуратуры в системе государственного надзора и контроля в области охраны труда?
17. Кто может быть лицом уполномоченным (доверенным) по охране труда и на каком основании?
18. Как организуется работа уполномоченных (доверенных) лиц по охране труда профессиональных союзов?
19. Назовите права уполномоченных по охране труда.
20. Как планируется работа по охране труда?
21. Какие заболевания называют профессиональными?
22. Основные причины профессиональной заболеваемости?
23. Понятие о производственно-обусловленной заболеваемости?
24. Виды наиболее распространённых профессиональных заболеваний?
25. Причины возникновения профессиональных заболеваний?
26. Основные мероприятия по предупреждению профессиональных заболеваний?
27. Средства и методы защиты от вибрации?
28. Способы и средства борьбы с загазованностью и запылённостью рабочей зоны?
29. Какие существуют методы защиты от шума?
30. Расскажите о планировании и координации мероприятий в соответствии с размером и характером деятельности организации, обеспечивающих защиту всех людей в случаях аварийных ситуаций в рабочей зоне.
31. Порядок оказания первой помощи при кровотечениях?
32. Порядок оказания первой помощи при поражении электротоком?
33. Порядок оказания первой помощи при отравлении?
34. Какие существуют опасные поражающие факторы пожара и взрыва?
- 2 5. Расскажите о планировании и координации мероприятий в соответствии с размером и характером деятельности организации, обеспечивающих защиту всех людей в случаях аварийных ситуаций в рабочей зоне.
36. Как организуется первая медицинская помощь при аварийных ситуациях?
37. Как устанавливается предварительный диагноз профессионального заболевания?
38. Порядок расследования обстоятельств и причин профессиональных заболеваний?
39. В каком документе зарегистрировано право работника на обязательное социальное страхование?
40. Расскажите об обязанностях работодателя по обеспечению социального страхования от несчастных случаев на производстве и профессиональных заболеваний.

41. Перечислите основные мероприятия по предупреждению аварийных ситуаций и обеспечению готовности к ним.
42. Как определяются масштабы аварийных ситуаций и связанных с ними рисков в сфере охраны труда?
43. Расскажите о планировании и координации мероприятий в соответствии с размером и характером деятельности организации, обеспечивающих защиту всех людей в случаях аварийных ситуаций в рабочей зоне.
44. Назовите основные принципы пожарной безопасности.
45. Какие основные принципы пожарной безопасности вы знаете?
46. Основные задачи пожарной профилактики?
47. Средства оповещения и тушения пожаров?
48. Как проводится эвакуация людей при пожаре?
49. Как производится оплата труда за «вредность»?
50. Как оплачивается работа в выходные и праздничные дни?
56. Выплаты в рамках подвижного (разъездного) характера работы?

Система оценивания

Дифференцированный зачет проводится в письменной форме по вопросам каждой темы. Всего на зачет выносятся 56 вопросов. Студенту задается 5 (пять) вопросов из разных разделов предмета.

Выполненное задание

Ответ оценивается отметкой «5», если:

- работа выполнена полностью;
- в логических рассуждениях и обосновании решения нет пробелов и ошибок;
- в ответе нет ошибок (возможны некоторые неточности, опiski, которая не является следствием незнания или непонимания учебного материала).

Отметка «4» ставится в следующих случаях:

- работа выполнена полностью, но обоснования шагов решения недостаточны (если умение обосновывать рассуждения не являлось специальным объектом проверки);
- допущены одна ошибка, или есть два - три недочёта в выкладках, рисунках, чертежах или графиках (если эти виды работ не являлись специальным объектом проверки).

Отметка «3» ставится, если:

- допущено не более двух ошибок или более двух - трех недочетов в выкладках или графиках, но обучающийся обладает обязательными умениями по проверяемой теме.

Отметка «2» ставится, если:

- допущены существенные ошибки, показавшие, что обучающийся не

обладает обязательными умениями по данной теме в полной мере.

Преподаватель может повысить отметку за оригинальный ответ на вопрос или оригинальное решение задачи, которые свидетельствуют о высоком развитии обучающегося; за решение более сложной задачи или ответ на более сложный вопрос, предложенные обучающемуся дополнительно после выполнения им каких-либо других заданий

Дисциплина ОП.08 «Безопасность жизнедеятельности»:

1. КОС текущего контроля:

**КОС оценки остаточных знаний
по дисциплине «Безопасность жизнедеятельности»
для специальности 23.02.01
Пояснительная записка**

Цель: определение уровня знаний студентов, полученных в процессе обучения на занятиях по дисциплине «Безопасность жизнедеятельности» за 2021-2022 учебный год.

Форма проверки остаточных знаний: выполнение практических заданий, устный опрос.

Продолжительность: 15 минут

Проверка остаточных знаний студентов содержит вопросы по всем темам дисциплины «Безопасность жизнедеятельности».

Компетенции, формированием которых проверяются остаточные знания:

Профессиональные компетенции:

Код	Наименование результата обучения
ПК 1.1	Выполнять операции по осуществлению перевозочного процесса с применением современных информационных технологий управления перевозками.
ПК 1.2	Организовывать работу персонала по выполнению требований обеспечения безопасности перевозок и выбору оптимальных решений при работах в условиях нестандартных и аварийных ситуаций.
ПК 1.3	Оформлять документы, регламентирующие организацию перевозочного процесса.
ПК 2.1	Оперативно планировать и организовывать работу персонала по организации перевозочного процесса.
ПК 2.2	Обеспечивать безопасность движения и решать профессиональные задачи посредством применения нормативно-правовых документов.

ПК 2.3	Организовывать работу персонала по технологическому обслуживанию перевозочного процесса.
ПК3.1	Организовывать работу персонала по обработке перевозочных документов и осуществлению расчётов за услуги, предоставленными транспортными организациями.
ПК 3.2	Обеспечить осуществление процесса управления перевозками на основе логистической концепции и организовать рациональную переработку грузов.
ПК 3.3	Применять в профессиональной деятельности основные положения, регулирующие взаимоотношения пользователей транспорта и перевозчика.

Общие компетенции:

Код	Наименование результата обучения
ОК 1	Выбирать способы решения задач профессиональной деятельности применительно к различным контекстам;
ОК 2	Использовать современные средства поиска, анализа и интерпретации информации и информационные технологии для выполнения задач профессиональной деятельности;
ОК 3	Планировать и реализовывать собственное профессиональное и личностное развитие, предпринимательскую деятельность в профессиональной сфере, использовать знания по финансовой грамотности в различных жизненных ситуациях;
ОК 4	Эффективно взаимодействовать и работать в коллективе и команде;
ОК 5	Осуществлять устную и письменную коммуникацию на государственном языке Российской Федерации с учетом особенностей социального и культурного контекста;
ОК 6	Проявлять гражданско-патриотическую позицию, демонстрировать осознанное поведение на основе традиционных общечеловеческих ценностей, в том числе с учетом гармонизации межнациональных и межрелигиозных отношений, применять стандарты антикоррупционного поведения;
ОК 7	Содействовать сохранению окружающей среды, ресурсосбережению, применять знания об изменении климата, принципы бережливого производства, эффективно действовать в чрезвычайных ситуациях;
ОК 8.	Использовать средства физической культуры для сохранения и укрепления здоровья в процессе профессиональной деятельности и поддержания необходимого уровня физической подготовленности;
ОК 9	Выбирать способы решения задач профессиональной деятельности применительно к различным контекстам;

Знания:

Код	Наименование
3-1	принципы обеспечения устойчивости объектов экономики, прогнозирования развития событий и оценки последствий при техногенных чрезвычайных ситуациях и стихийных явлениях, в том числе в условиях противодействия терроризму как серьезной угрозе национальной безопасности России
3-2	основные виды потенциальных опасностей и их последствия в профессиональной деятельности и быту, принципы снижения вероятности их реализации
3-3	основы военной службы и обороны государства;
3-4	задачи и основные мероприятия гражданской обороны;
3-5	способы защиты населения от оружия массового поражения
3-6	меры пожарной безопасности и правила безопасного поведения при пожарах
3-7	организацию и порядок призыва граждан на военную службу и поступления на нее в добровольном порядке
3-8	основные виды вооружения, военной техники и специального снаряжения, состоящих на вооружении (оснащении) воинских подразделений, в которых имеются военно-учетные специальности, родственные специальностям СПО
3-9	область применения получаемых профессиональных знаний при исполнении обязанностей военной службы
3-10	порядок и правила оказания первой помощи пострадавшим.

Умения:

Код	Наименование
У-1	организовывать и проводить мероприятия по защите работников и населения от негативных воздействий чрезвычайных ситуаций;
У-2	предпринимать профилактические меры для снижения уровня опасностей различного вида и их последствий в профессиональной деятельности и быту;
У-3	использовать средства индивидуальной и коллективной защиты от оружия массового поражения; применять первичные средства пожаротушения;
У-4	ориентироваться в перечне военно-учетных специальностей и самостоятельно определять среди них родственные полученной специальности;
У-5	применять профессиональные знания в ходе исполнения обязанностей военной службы на воинских должностях в

	соответствии с полученной специальностью;
У-6	владеть способами бесконфликтного общения и саморегуляции в повседневной деятельности и экстремальных условиях военной службы;
У-7	оказывать первую помощь пострадавшим

Примерный перечень вопросов для устного опроса

Тема 1.1. Оружие массового поражения.

Проверяемые компетенции, знания и умения (ОК 1, 2,3, 4, 8; ПК 1.1, 1.2, 2.1, 3-1,3- 2, 3-4, 3-5, 3-9, 3-10)

Вопросы:

1. Дать краткую характеристику поражающих факторов ядерного оружия.
2. Дать краткую характеристику поражающих факторов химического оружия.
3. Краткая характеристика поражающих факторов биологического оружия.
4. Назовите способы защиты населения и войск от ОМП.

Тема 1.2 Чрезвычайные ситуации природного и техногенного характера, их последствия.

Проверяемые компетенции, знания и умения (ОК 1, 2,3, 4, 8, ПК 1.1, 1.2, 2.1; 3-1,3- 2, 3-3, 3-4, 3-5, 3-9, 3-10)

Вопросы:

1. Извержение вулканов, землетрясения, снежные заносы, гололёд и лавины, что вы о них знаете?
2. Наводнения и селевые потоки, ураганы, бури, смерчи, пунами, что из себя представляют?
3. Пожары в лесах и на торфяниках. В чём разница?
4. Разлив сильнодействующих ядовитых веществ (СДЯВ), выбросы радиоактивных веществ (на АЭС, заводах и при авариях на транспорте). Какую опасность они представляют?
5. Расскажите о принципах обеспечения устойчивости объектов экономики, прогнозировании развития событий и оценки последствий при техногенных чрезвычайных ситуациях и стихийных явлениях.

Тема 1.3 Ведение химической и радиационной разведки.

Дозиметрический контроль.

Проверяемые компетенции, знания и умения (ОК 1, 2,3, 4, 8, ПК 1.1, 1.2, 2.1; 3-1, 3-2, 3-3, 3-4, 3-5, 3-8, 3-9, 3-10)

- Вопросы: 1. Химическая и радиационная разведка местности, их задачи, способы.
2. Что такое посты радиационного и химического наблюдения, их задачи, состав и оборудование?
 3. Как проводится воздушная радиационная разведка местности.
 4. Что вы знаете об оборудовании воздушных судов средствами для радиационной разведки?
 5. Замеры уровня радиации и передача информации на пункты управления авиапредприятий и территориальных штабов гражданской обороны (ГО). Как они проводятся?
 6. Приборы для ведения химической разведки, перечислите их наименования.

Тема 1.4 Средства индивидуальной защиты и медицинской помощи.

Проверяемые компетенции, знания и умения: (ОК 1, 2,3, 4, 8, ПК 1.1, 1.2, 2.1; 3-1, 3-2, 3-3, 3-4, 3-5, 3-9, 3-10)

Вопросы:

1. Классификация средств индивидуальной защиты: Фильтрующие противогазы ГО, респираторы.
Изолирующие противогазы.
2. Средства защиты кожи.
3. Что входит в состав индивидуального противохимического пакета?
4. Что входит в состав индивидуальной медицинской аптечки?
5. Порядок хранения и выдача средств индивидуальной защиты и медицинской помощи персоналу авиапредприятий?

Тема 1.5 Защитные сооружения ГО и МЧС.

Проверяемые компетенции, знания и умения: (ОК 1, 2,3, 4, 8, ПК 1.1, 1.2, 2.1; 3-1, 3-2, 3-3, 3-4, 3-5, 3-6, 3-7, 3-8, 3-10)

Вопросы:

1. Классификация защитных сооружений в соответствии со строительными нормами и правилами СНиП 2.01.51-90 «Инженерно-технические мероприятия гражданской обороны»?
2. Системы жизнеобеспечения защитных сооружений?
3. Правила поведения укрываемых?
4. Укрытие персонала авиационных предприятий и личного состава воинских подразделений?
5. Полевые защитные сооружения?
6. Укрытие личного состава в случае разлива СДЯВ?

Тема 1.6. Обеззараживание авиационной техники, сооружений и территории авиапредприятия. Санитарная обработка личного состава.

Проверяемые компетенции, знания и умения: (ОК 1, 2,3, 4, 8, ПК 1.1, 1.2, 2.1;3-1,3-2, 3-4, 3-5, 3-8, 3-9, 3-10)

Вопросы:

1. Для чего проводится санитарная обработка личного состава?
2. Специальная обработка авиационной техники, вооружения, аэродромов, зданий, техники и местности?
3. Пункты санитарной обработки (ПСО)?
4. Дозиметрический и санитарный контроль. Что это и кем осуществляется?
5. Дезактивирующие, дегазирующие и дезинфицирующие растворы и вещества?
6. Какие существуют технические средства обеззараживания?

Тема 1.7. Эвакуация и рассредоточение населения на объектах гражданской авиации.

Проверяемые компетенции, знания и умения: (ОК 1, 2,3, 4, 8, ПК 1.1, 1.2, 2.1;3-1,3-2, 3-4, 3-5, 3-6, 3-9, 3-10)

Вопросы:

1. Перечислите профилактические меры для снижения уровня опасности различного вида чрезвычайных ситуаций (ЧС) и их последствий в профессиональной деятельности и в быту.
2. Эвакуация как способ защиты персонала авиационных предприятий и членов их семей?
3. Как проводится выбор мест для эвакуированного населения?
4. Задачи эвакуационных комиссий, сборных эвакуационных пунктов (СЭП) и приемных эвакуационных пунктов (ПЭП)?
5. Оповещение населения о начале эвакуационных мероприятий, обязанности населения в ходе их проведения?

Тема 1.8. Организация гражданской обороны на объектах ГА.

Проверяемые компетенции, знания и умения: (ОК 1, 2,3, 4, 8; ПК 1.1, 1.2, 2.1;3-1,3-2, 3-4, 3-5, 3-6, 3-9, 3-10)

Вопросы:

1. Назначение объектовых систем оповещения?
2. Средства оповещения?
3. Значение сигнала «ВНИМАНИЕ ВСЕМ!» ?
4. Действия рабочих и служащих по сигналам ГО?
5. Основные мероприятия гражданской обороны?

Тема 2.1 Вооруженные Силы - защитники нашего Отечества.

Проверяемые компетенции, знания и умения: (ОК 1, 2,3, 4, 8; ПК 1.1, 1.2, 2.1; 3-1, 3- 2, 3-4, 3-5, 3-6, 3-9, 3-10)

Вопросы:

1. Расскажите об области применения полученных профессиональных знаний при исполнении обязанностей военной службы.

2. Необходимость создания Вооруженных Сил? Задачи Вооруженных Сил РФ?
3. Противодействие терроризму как угрозе национальной безопасности России?
4. Боевые традиции Российской армии?
5. Что из себя представляет: а) Боевое знамя части, б) Военная присяга.
в) Военские ритуалы.
6. Структура Вооруженных Сил РФ?
7. Виды и рода войск Вооруженных Сил РФ, решаемые ими задачи и вооружение?
8. Основные виды вооружения, военной техники и специального снаряжения, состоящих на вооружении (оснащении) воинских подразделений, в которых имеются военно-учетные специальности, родственные специальностям СПО?

Тема 2.2 Законодательство РФ о воинской обязанности и военной службе.

Проверяемые компетенции, знания и умения: (ОК 1, 2, 4, 5, 8; ПК 2.1, 2.2; 3- 1, 3-2, 3-3, 3-4, 3-5, 3-6, 3-7, 3-8, 3-9, 3-10)

Вопросы:

1. Сущность понятий: «воинская обязанность», «прохождение службы по призыву и контракту», «альтернативная служба»?
2. Кто освобождается от воинской службы?
3. Что такое воинский учет? Первоначальная постановка граждан на учет и её сроки?
4. Обязанности граждан, состоящих на воинском учете? Добровольная и обязательная подготовка граждан к военной службе?
5. Призыв граждан на воинскую службу? Освобождение от призыва на военную службу? Сроки и организация призыва? Отсрочка от призыва на военную службу?
6. Медицинское освидетельствование граждан, подлежащих призыву на военную службу?
7. Поступление граждан на военную службу по контракту?
8. Содержание понятия «исполнение обязанностей военной службы»?
9. Составы военнослужащих и воинские звания, военно-учетные специальности?
10. Увольнение с военной службы? Досрочное увольнение военнослужащих?
12. Военные сборы?

Тема 2.3 Общевоинские Уставы Вооруженных Сил РФ.

Проверяемые компетенции, знания и умения: (ОК 1, 2,3, 4, 8; ПК 1.1, 1.2, 2.1; 3-1, 3- 2, 3-3, 3-4, 3-5, 3-7, 3-8, 3-9, 3-10)

Вопросы:

1. Общие сведения об Уставах Вооруженных Сил РФ. Расскажите о правах военнослужащих. Право на хранение, ношение и применение оружия? Общие обязанности военнослужащих? Обязанности солдата (матроса)? Сущность и содержание единоначалия, что это такое? Начальники и подчиненные, старшие и младшие? Приказ (приказание), порядок его отдачи и выполнения? Военское приветствие и порядок его выполнения? Военская вежливость и поведение военнослужащих? Способы бесконфликтного общения и саморегуляции в повседневной деятельности и экстремальных условиях военной службы?

2. К чему обязывает воинская дисциплина каждого военнослужащего, и чем она достигается? Поощрения, применяемые к солдатам, сержантам и старшинам? Взыскания, налагаемые на солдат, сержантов и старшин? Права командиров (начальников) на поощрение и наказание подчиненных? Порядок наложения дисциплинарных взысканий и приведение их в исполнение? Порядок подачи военнослужащим жалоб? Рассмотрение жалоб военнослужащих?

3. Организация гарнизонной и караульной службы? Содержание понятий: «караул», «караульный», «часовой», «пост»? Неприкосновенность часового? Обязанности часового? Оборудование караульного помещения? Действия караула в экстремальных ситуациях?

4. Внутренний порядок части (подразделения) и чем он достигается? Помещения роты, их оборудование? Хранение имущества и личных вещей военнослужащих? Хранение оружия и боеприпасов воинских подразделений? Содержание помещений и территории части? Отопление, проветривание и освещение помещений? Распорядок дня воинской части? Парко-хозяйственный день? Суточный наряд? Обязанности дневального по роте?

Тема 2.4 Огневая подготовка.

Проверяемые компетенции, знания и умения: (ОК 1- 4, 8, ПК 1.1- 3.3, 3-1, 3-3, 3-4, 3-5, 3-7, 3-8, 3-9, 3-10)

Вопросы:

1. Автомат Калашникова (АКМ) всё о нём?
2. Перспективы развития автоматического стрелкового оружия?
3. Краткие сведения об автомате Никонова «Абакан»?
4. Назначение и боевые свойства автомата АКМ?
5. Устройство и работа частей и механизмов автомата?

Практические занятия:

1 Неполная разборка, сборка, чистка и смазка АКМ.

Осмотр и подготовка автомата к стрельбе. Производство выстрела и прекращение огня. Меры безопасного обращения с автоматом.. Тренировка в неполной разборке, сборке, чистке, смазке автомата Калашникова. Порядок хранения и выдачи оружия личному составу.

2. Элементы наведения оружия на цель. Определение дальности до цели с помощью бинокля. Выполнение упражнений из АКА и ПМ (в лазерном стрелковом тире).

3. Назначение и боевые свойства ручных гранат РГД-5, Ф-1, РГО и РГН. Устройство ручных гранат РГД-5 и Ф-1. Особенности устройства гранат РГО и РГН. Подготовка ручных гранат к боевому применению. Назначение, боевые возможности и устройство ручной противотанковой кумулятивной гранаты РКГ-3. Правила и приемы метания ручных гранат. Меры безопасности при обращении с ручными гранатами.

Тема 2.5. Тактическая подготовка (для юношей).

Проверяемые компетенции, знания и умения: (ОК 1- 4, 8, ПК 1.1-3.3, 3-1- 3-3, 3-5, 3-7, 3-8, 3-9, 3-10)

Вопросы:

1. Организационная структура и вооружение мотострелкового взвода (мсв)? Походный строй, предбоевой и боевой порядки мсв? Задачи и расположение в боевом порядке мсв групп: маневренных, огневых, управления и огневой поддержки?

Виды маневра мсв? Организационная структура и вооружение мотопехотных взводов стран НАТО?

2. Оборона как основной вид боя? Выбор места для стрельбы и самоокапывания? Опорный пункт мотострелкового взвода и его оборудование? Боевой порядок и система огня мсв (нарисовать схему). Применение групп боевых машин и кочующих огневых средств? Дежурные огневые средства, что это? Ведение наблюдения? Ведение оборонительного боя? Тактика ведения оборонительного боя мотопехотными подразделениями противника?

3. Наступление как вид боя? Обязанности солдата перед наступлением? Наступление сходу? Атака противника на БМП (БТР) и в пешем порядке? Наступление из положения непосредственного соприкосновения с противником? Тактика ведения наступления мотопехотными подразделениями противника?

4. Мотострелковый взвод на марше? Походное охранение? Роль и место головной походной заставы, боковой и тыльной походных застав?

Расположение мотострелкового взвода на месте? Организация сторожевого охранения?

Тема 2.5*. Медицинская подготовка (для девушек).

Проверяемые компетенции, знания и умения: (ОК 1, 2, 4, 5, 8 ПК 2.1, 2.2, 3-1, 3-2, 3-3, 3-4, 3-5, 3-6, 3-8, 3-9, 3-10)

Вопросы:

1. Первая медицинская помощь при ранениях.

Понятие о ране? Виды кровотечений и их последствий? Способы

- временной остановки кровотечения? Особенности наложения повязок и остановки кровотечения зимой?
2. Оказание первой медицинской помощи при переломах, ушибах и вывихах. Переломы, ушибы и вывихи: понятие, признаки, общие правила оказания первой медицинской помощи? Применение индивидуальных средств медицинской защиты (индивидуального перевязочного пакета, индивидуальной аптечки) при переломах костей?
 3. Оказание первой медицинской помощи при ожогах и обморожениях. Ожоги, их причины, классификация? Особенности ожогов светового излучения ядерного взрыва, напалма и других зажигательных веществ? Профилактика и первая медицинская помощь при ожогах, обморожениях и замерзании?
 4. Первая медицинская помощь при отравлении. Бытовые и технические ядовитые вещества? Боевые отравляющие вещества (ОВ)? Основные признаки поражения бытовыми, техническими ядовитыми веществами и боевыми ОВ? Средства первой медицинской помощи и их применение при отравлении?
 5. Первая медицинская помощь при лучевых поражениях. Предупреждение радиационных поражений? Особенности обращения с пораженными, имеющими нарушения психической деятельности?

Тема 2.6. Военно-медицинская подготовка.

Проверяемые компетенции, знания и умения: (ОК 1, 2, 4, 5, 8, ПК 1.1, 2.1, 2.2, 3-1, 3-2, 3-3, 3-4, 3-5, 3-6, 3-8, 3-9, 3-10).

Вопросы:

1. Порядок и правила оказания первой помощи на поле боя?
2. Розыск раненых в зависимости от характера обстановки местности днем и ночью, оказание неотложной помощи?
3. Извлечение раненых из боевой и специальной техники, разрушенных сооружений?
4. Эвакуация пострадавших с поля боя?

Тема 2.7. Строевая подготовка.

Проверяемые компетенции, знания и умения: (ОК 1, 2, 4, 5, 8 ПК 2.1, 2.2, 3-1, 3-3, 3-7, 3-8, 3-9, 3-10)

Вопросы:

1. Основные определения Строевого Устава?
1. перед построением?
2. Обязанности военнослужащих в строю.

Практические занятия.

1. Строевая стойка.
2. Повороты на месте и в движении.
3. Движение строевым шагом (одиночная подготовка).
4. Выполнение воинского приветствия, выход из строя и возвращение в строй. Подход к начальнику и отход от него (одиночная подготовка).
5. Строевые приемы без оружия на месте и в движении в составе отделения

Примерные практические занятия

Практическое занятие № 1

(ПК-1.1- 1.3; ОК 1,2; У-1, У-2, У-3, У-5, У-6, У-7)

Тема: Работа с приборами радиационной и химической разведки.
Организация дозиметрического контроля.

Цель: Научить студентов пользованию приборами радиационной разведки ДП-5В, ДП-22; прибором химической разведки ВПХР.

Краткое теоретическое описание.

Изучить на практике устройство приборов радиационной и химической разведки, порядок их включения и работы на местности, порядок выключения, хранения.

Порядок выполнения занятия.

- Ознакомиться с устройством прибора радиационной разведки ДП-5В.
- Ознакомиться с устройством прибора химической разведки ВПХР.

Письменно ответить на вопросы теоретической части по устройству изученных приборов, где:

- дать определение прибору ДП 5В с указанием его назначения и перечислением технических характеристик;
- дать определение прибору ВПХР с указанием его назначения и перечислением его технических характеристик;
- пояснить принцип действия приборов разведки;
- перечислить меры безопасности при работе с приборами ДП-5В и ВПХР;
- пояснить назначение и порядок проведения радиационной и химической разведки;
- сделать вывод о проделанной практической работе.

Практическое занятие №2

(ПК-1.1-1.3; ОК1,2,4; У-1, У-2, У-3, У-4, У-5, У-6, У-7)

Тема: Использование средств индивидуальной защиты и медицинской помощи.

Цель: Научиться использовать на практике индивидуальные средства защиты и медицинской помощи.

Краткое теоретическое описание.

Средства индивидуальной защиты предназначены для защиты от попадания внутрь организма, на кожный покров, глаза и одежду радиоактивных, отравляющих, бактериальных (биологических) веществ. К ним относятся: средства защиты органов дыхания (СИЗОД), (противогазы, респираторы, противопыльные маски, ватно-марлевые повязки), и средства индивидуальной защиты кожи (СИЗК), (защитная одежда, подручные средства защиты кожи, общевойсковые защитные комплекты ОЗК). Средства медицинской помощи предназначены для оказания первой медицинской помощи при ранениях, травмах, высоко термических и низко термических ожогах, переломах и вывихах конечностей, получения ссадин и т.д.

К ним относятся: аптечки медицинские, в том числе индивидуальные, шины для фиксации переломов, индивидуальные противохимические пакеты и пр.

Порядок выполнения занятия.

Ознакомьтесь с современными средствами защиты органов дыхания, их составляющими (фильтрующе-поглощающая коробка, лицевая часть, лицевая часть, в том числе очковый узел, клапанная коробка, соединительная трубка) путем примерки и подгонки под себя каждым обучающимся противогазов, респираторов, специальной одежды, общевойсковых защитных комплектов ОЗК, камер защитных детских КЗД, и детских противогазов, изолирующих противогазов.

Практическое занятие № 3.

(ПК-1.1-1.3 ОК1,2; У-1, У-2, У-5, У-6, У-7)

Тема: Защитные сооружения (проводится в ходе полевого выхода на базе войсковой части).

Цель: Довести до обучающихся понятие о защитном сооружении в практическом виде. Используемые защитные сооружения воинской части для защиты личного состава (гражданского населения) в случае применения противником средств массового поражения.

Краткое теоретическое описание: На примере защитного сооружения воинской части рассказать и показать студентам техническое оснащение защитного сооружения, порядок планирования и строительства, сроки строительства и использования сооружения в условиях применения противником средств массового поражения.

Порядок проведения занятия: Студенты по несколько человек проходят в защитное сооружение через шлюзовые камеры. По мере выполнения операции входа в защитное сооружение и размещение внутри помещения, закрываются шлюзовые камеры и включаются системы жизнеобеспечения, демонстрируется работа персонала его обслуживающего. Дается возможность каждому привести в действие подачу воздуха в защитное сооружение ручными средствами. Приводятся примеры и «практическое оказание помощи «пострадавшим

от СМП, использование санитарных узлов, мест отдыха укрываемых и т.д.

Практическое занятие №4

(ПК1.1-1.3; ОК-1,2,4,8, У-1, У-2, У-3, У-4, У-5, У-6, У-7)

Тема: Огневая подготовка.

Цель: Научить студентов правильному и умелому обращению со стрелковым оружием, определению расстояния до цели визуально и с помощью бинокля, прицеливанию и стрельбе из автоматического оружия (автомата Калашникова АК -74) и пистолета Макарова (ПМ)

Порядок проведения занятия:

Под руководством преподавателя производится осмотр и подготовка к неполной разборке и сборке автомата АКА-74. Преподаватель показывает на примере ММГ АКА-74 порядок разборки автомата Калашникова и его сборки. Далее производится самостоятельно каждым студентом неполная разборка и сборка автомата, в том числе на время, согласно нормативов.

Под руководством преподавателя проводится инструктаж по правилам стрельбы из пистолета Макарова и автомата Калашникова, в том числе в электронном тире. Выполнение индивидуальных упражнений по стрельбе из автомата АКА-74 и пистолета ПМ в электронном стрелковом тире, согласно наставления по стрелковому делу.

Практическое занятие №5

(ПК-1.1-1.3; ОК-1,4; У-1, У-2, У-3, У-4, У-5, У-6, У-7)

Тема: Строевая подготовка.

Цель: Изучить на практике элементы строевого Устава Вооружённых Сил Российской Федерации.

Краткое теоретическое описание.

Строевая подготовка является одним из основных предметов обучения и воспитания военнослужащих ВС РФ. Строевая подготовка включает строевые приёмы без оружия и с оружием, слаженности подразделений при действии в пешем порядке и на машинах, строевые смотры подразделений, участие в военных парадах и других мероприятиях с применением войск.

Порядок проведения занятия

Для выполнения приёмов и действий в строю студенту необходимо иметь представление о строе, знать его элементы, порядок выполнения команд, обязанности перед построением и в строю.

Строй и его элементы: фронт, фланг (левый, правый), тыльная сторона строя, интервал, дистанция, ширина строя, глубина строя, двух шереножный строй, развёрнутый строй, походный строй, колонна.

Строевые приёмы в движении без оружия: строевая стойка,

выполнение команд, повороты на месте; движение, повороты в движении; отдание воинского приветствия на месте, отдание воинского приветствия в движении; выход из строя, возвращение в строй, подход к начальнику и отход от него, ответ на воинское приветствие.

Стрелковые приёмы с оружием (автомат Калашникова АКА-74): строевая стойка, выполнение приёмов с автоматом.

Строи отделения: построение отделение в походный и развернутый строй, размыкание и смыкание отделения, перестроение отделения.

Действие студентов у автомобилей, и на автомобилях: построение у автомобилей, посадка и размещение, высадка из автомобилей.

Система оценивания

При оценивании практической работы и устного ответа студента учитывается следующее:

- качество выполнения практической части работы;
- качество оформления отчета по работе;
- качество устных ответов на контрольные вопросы при защите работы; ответов на вопросы.

Оценка производится по пятибалльной шкале:

«5» (отлично) - за глубокое и полное овладение содержанием учебного материала, в котором студент свободно и уверенно ориентируется; за умение практически применять теоретические знания и обосновывать свои суждения. Оценка «5» (отлично) предполагает грамотное и логичное изложение ответа.

«4» (хорошо) - если студент полно освоил учебный материал, владеет научнопонятийным аппаратом, ориентируется в изученном материале, осознанно применяет теоретические знания на практике, грамотно обосновывает ответ, но содержание и форма ответа имеют отдельные неточности.

«3» (удовлетворительно) - если студент обнаруживает знание и понимание основных положений учебного материала, но допускает неточности в применении теоретических знаний при ответе на практико-ориентированные вопросы; не умеет доказательно обосновать собственные суждения.

«2» (неудовлетворительно) - если студент имеет разрозненные, бессистемные знания, допускает ошибки в определении базовых понятий, искажает их смысл; не может практически применять теоретические знания.

2. КОС промежуточной аттестации:

КОС дифференцированного зачета по дисциплине «Безопасность жизнедеятельности»

Пояснительная записка

Цель дифференцированного зачета: определение уровня знаний студентов, полученных в процессе обучения на занятиях по дисциплине за 4 семестр. **Продолжительность:** 10 минут

Компетенции, формирование которых проверяется данным дифференцированным зачетом:

Профессиональные компетенции:

Код	Наименование результата обучения
ПК 1.1	Выполнять операции по осуществлению перевозочного процесса с применением современных информационных технологий управления перевозками.
ПК 1.2	Организовывать работу персонала по выполнению требований обеспечения безопасности перевозок и выбору оптимальных решений при работах в условиях нестандартных и аварийных ситуаций.
ПК 1.3	Оформлять документы, регламентирующие организацию перевозочного процесса.
ПК 2.1	Оперативно планировать и организовывать работу персонала по организации перевозочного процесса.
ПК 2.2	Обеспечивать безопасность движения и решать профессиональные задачи посредством применения нормативно-правовых документов.
ПК 2.3	Организовывать работу персонала по технологическому обслуживанию перевозочного процесса.
ПК3.1	Организовывать работу персонала по обработке перевозочных документов и осуществлению расчётов за услуги, предоставленными транспортными организациями.
ПК 3.2	Обеспечить осуществление процесса управления перевозками на основе логистической концепции и организовать рациональную переработку грузов.
ПК 3.3	Применять в профессиональной деятельности основные положения, регулирующие взаимоотношения пользователей транспорта и перевозчика.

Общие компетенции:

Код	Наименование результата обучения
ОК 1	Выбирать способы решения задач профессиональной деятельности применительно к различным контекстам;
ОК 2	Использовать современные средства поиска, анализа и

	интерпретации информации и информационные технологии для выполнения задач профессиональной деятельности;
ОК 3	Планировать и реализовывать собственное профессиональное и личностное развитие, предпринимательскую деятельность в профессиональной сфере, использовать знания по финансовой грамотности в различных жизненных ситуациях;
ОК 4	Эффективно взаимодействовать и работать в коллективе и команде;
ОК 5	Осуществлять устную и письменную коммуникацию на государственном языке Российской Федерации с учетом особенностей социального и культурного контекста;
ОК 6	Проявлять гражданско-патриотическую позицию, демонстрировать осознанное поведение на основе традиционных общечеловеческих ценностей, в том числе с учетом гармонизации межнациональных и межрелигиозных отношений, применять стандарты антикоррупционного поведения;
ОК 7	Содействовать сохранению окружающей среды, ресурсосбережению, применять знания об изменении климата, принципы бережливого производства, эффективно действовать в чрезвычайных ситуациях;
ОК 8.	Использовать средства физической культуры для сохранения и укрепления здоровья в процессе профессиональной деятельности и поддержания необходимого уровня физической подготовленности;
ОК 9	Выбирать способы решения задач профессиональной деятельности применительно к различным контекстам;

Общие компетенции

Знания:

Код	Наименование
З-1	принципы обеспечения устойчивости объектов экономики, прогнозирования развития событий и оценки последствий при техногенных чрезвычайных ситуациях и стихийных явлениях, в том числе в условиях противодействия терроризму как серьезной угрозе национальной безопасности России
З-2	основные виды потенциальных опасностей и их последствия в профессиональной деятельности и быту, принципы снижения вероятности их реализации
З-3	основы военной службы и обороны государства;
З-4	задачи и основные мероприятия гражданской обороны;
З-5	способы защиты населения от оружия массового поражения
З-6	меры пожарной безопасности и правила безопасного поведения при пожарах
З-7	организацию и порядок призыва граждан на военную службу и поступления на нее в добровольном порядке
З-8	основные виды вооружения, военной техники и специального снаряжения, состоящих на вооружении (оснащении) воинских

	подразделений, в которых имеются военно-учетные специальности, родственные специальностям СПО
3-9	область применения получаемых профессиональных знаний при исполнении обязанностей военной службы
3-10	порядок и правила оказания первой помощи пострадавшим.

Умения:

Код	Наименование
У-1	организовывать и проводить мероприятия по защите работников и населения от негативных воздействий чрезвычайных ситуаций;
У-2	предпринимать профилактические меры для снижения уровня опасностей различного вида и их последствий в профессиональной деятельности и быту;
У-3	использовать средства индивидуальной и коллективной защиты от оружия массового поражения; применять первичные средства пожаротушения;
У-4	ориентироваться в перечне военно-учетных специальностей и самостоятельно определять среди них родственные полученной специальности;
У-5	применять профессиональные знания в ходе исполнения обязанностей военной службы на воинских должностях в соответствии с полученной специальностью;
У-6	владеть способами бесконфликтного общения и саморегуляции в повседневной деятельности и экстремальных условиях военной службы;
У-7	оказывать первую помощь пострадавшим

Дифференцированный зачет содержит вопросы и задания по темам двух разделов дисциплины «Безопасность жизнедеятельности».

Темы для проведения дифференцированного зачета

1. Безопасность жизнедеятельности (ПК-1.1-3.3; ОК-1-9; 31-310)
2. Основы военной службы. (ПК-1.1-3.3; ОК-1-9; 31-310)

Вопросы для проведения дифференцированного зачета

1. Дать краткую характеристику поражающих факторов ядерного оружия.
2. Дать краткую характеристику поражающих факторов химического оружия.
3. Краткая характеристика поражающих факторов биологического оружия.
4. Назовите способы защиты населения и войск от ОМП.

5. Извержение вулканов, землетрясения, снежные заносы, гололёд и лавины, что вы о них знаете?

6. Наводнения и селевые потоки, ураганы, бури, смерчи, цунами. Что из себя представляют пожары в лесах и на торфяниках. В чём разница?

7. Разлив сильнодействующих ядовитых веществ (СДЯВ), выбросы радиоактивных веществ (на АЭС, заводах и при авариях на транспорте). Какую опасность они представляют?

8. Расскажите о принципах обеспечения устойчивости объектов экономики, прогнозировании развития событий и оценки последствий при техногенных чрезвычайных ситуациях и стихийных явлениях.

9. Химическая и радиационная разведка местности, их задачи, способы.

10. Что такое посты радиационного и химического наблюдения, их задачи, состав и оборудование?

11. Как проводится воздушная радиационная разведка местности.

12. Что вы знаете об оборудовании воздушных судов средствами для радиационной разведки?

13. Замеры уровня радиации и передача информации на пункты управления авиапредприятий и территориальных штабов гражданской обороны (ГО). Как они проводятся?

14. Приборы для ведения химической разведки, перечислите их наименования.

15. Изолирующие противогазы?

16. Средства защиты кожи?

17. Что входит в состав индивидуального противохимического пакета?

18. Что входит в состав индивидуальной медицинской аптечки?

19. Порядок хранения и выдача средств индивидуальной защиты и медицинской помощи персоналу авиапредприятий?

20. Классификация защитных сооружений в соответствии со строительными нормами и правилами СНиП 2.01.51-90 «Инженерно-технические мероприятия гражданской обороны»?

21. Системы жизнеобеспечения защитных сооружений?

22. Правила поведения укрываемых?

23. Укрытие персонала авиационных предприятий и личного состава воинских подразделений?

24. Полевые защитные сооружения?

25. Укрытие личного состава в случае разлива СДЯВ?

26. Для чего проводится санитарная обработка личного состава?

27. Специальная обработка авиационной техники, вооружения, аэродромов, зданий, техники и местности?

28. Пункты санитарной обработки (ПСО)?

29. Дозиметрический и санитарный контроль? Что это и кем осуществляется?

30. Дезактивирующие, дегазирующие и дезинфицирующие растворы и

вещества?

31. Какие существуют технические средства обеззараживания?

32. Перечислите профилактические меры для снижения уровня опасности различного вида чрезвычайных ситуаций (ЧС) и их последствий в профессиональной деятельности и в быту.

33. Эвакуация как способ защиты персонала авиационных предприятий и членов их семей?

34. Как проводится выбор мест для эвакуированного населения?

35. Задачи эвакуационных комиссий, сборных эвакуационных пунктов (СЭП) и приемных эвакуационных пунктов (ПЭП)?

36. Оповещение населения о начале эвакуационных мероприятий, обязанности населения в ходе их проведения?

37. Назначение объектовых систем оповещения?

38. Средства оповещения?

39. Значение сигнала «ВНИМАНИЕ ВСЕМ!»?

40. Действия рабочих и служащих по сигналам ГО?

41. Основные мероприятия гражданской обороны?

Раздел 2 Основы военной службы

1. Расскажите об области применения полученных профессиональных знаний при исполнении обязанностей военной службы.

2. Необходимость создания Вооруженных Сил? Задачи Вооруженных Сил РФ?

3. Противодействие терроризму как угрозе национальной безопасности России?

4. Боевые традиции Российской армии?

5. Что из себя представляет: а) Боевое знамя части, б) Военная присяга.

в) Воинские ритуалы.

6. Структура Вооруженных Сил РФ?

7. Виды и рода войск Вооруженных Сил РФ, решаемые ими задачи и вооружение?

8. Основные виды вооружения, военной техники и специального снаряжения, состоящих на вооружении (оснащении) воинских подразделений, в которых имеются военно-учетные специальности, родственные специальностям СПО?

9. Сущность понятий: «воинская обязанность», «прохождение службы по призыву и контракту», «альтернативная служба»?

10. Кто освобождается от воинской службы?

11. Что такое воинский учет? Первоначальная постановка граждан на учет и её сроки?

12. Обязанности граждан, состоящих на воинском учете? Добровольная и обязательная подготовка граждан к военной службе?

13. Призыв граждан на воинскую службу? Освобождение от призыва

на военную службу? Сроки и организация призыва? Отсрочка от призыва на военную службу?

14 Медицинское освидетельствование граждан, подлежащих призыву на военную службу?

15 Поступление граждан на военную службу по контракту?

16 Содержание понятия «исполнение обязанностей военной службы»?

17 Составы военнослужащих и воинские звания, военно-учетные специальности?

18 Увольнение с военной службы? Досрочное увольнение военнослужащих?

19 Военные сборы

20 Общие сведения об Уставах Вооруженных Сил РФ?

21 Расскажите о правах военнослужащих.

22 Кто имеет право на хранение, ношение и применение оружия?

23 Общие обязанности военнослужащих?

24 Обязанности солдата (матроса)?

25 Сущность и содержание единоначалия, что это такое?

26 Начальники и подчиненные, старшие и младшие?

27 Приказ (приказание), порядок его отдачи и выполнения?

28 Воинское приветствие и порядок его выполнения?

29 Воинская вежливость и поведение военнослужащих?

30 Способы бесконфликтного общения и саморегуляции в повседневной деятельности и экстремальных условиях военной службы?

31 К чему обязывает воинская дисциплина каждого военнослужащего, и чем она достигается?

32 Поощрения, применяемые к солдатам, сержантам и старшинам?

33 Взыскания, налагаемые на солдат, сержантов и старшин?

34 Права командиров (начальников) на поощрение и наказание подчиненных?

35 Порядок наложения дисциплинарных взысканий и приведение их в исполнение?

36 Порядок подачи военнослужащим жалоб?

37 Рассмотрение жалоб военнослужащих?

38 Организация гарнизонной и караульной службы?

39 Содержание понятий: «караул», «караульный», «часовой», «пост»?

40 Неприкосновенность часового и обязанности часового?

41 Оборудование караульного помещения?

42 Действия караула в экстремальных ситуациях?

43 Внутренний порядок части (подразделения) и чем он достигается?

44 Помещения роты, их оборудование?

45 Хранение имущества и личных вещей военнослужащих?

46 Хранение оружия и боеприпасов воинских подразделений?

47 Содержание помещений и территории части?

48 Отопление, проветривание и освещение помещений?

- 49 Распорядок дня воинской части?
- 50 Парко-хозяйственный день?
- 51 Суточный наряд? Обязанности дневального по роте?
- 52 Автомат Калашникова (АКМ) всё о нём?
- 53 Перспективы развития автоматического стрелкового оружия?
- 54 Краткие сведения об автомате Никонова «Абакан»?
- 55 Назначение и боевые свойства автомата АКМ? Устройство и работа частей и механизмов автомата?
- 56 Организационная структура и вооружение мотострелкового взвода (мсв) ?
- 57 Походный строй, предбоевой и боевой порядки мсв?
- 58 Задачи и расположение в боевом порядке мсв групп: маневренных, огневых, управления и огневой поддержки?
- 59 Виды маневра мсв?
- 60 Организационная структура и вооружение мотопехотных взводов стран НАТО?
- 61 Оборона как основной вид боя?
- 62 Как выбирается место для стрельбы и самоокапывания?
- 63 Опорный пункт мотострелкового взвода и его оборудование?
- 64 Боевой порядок и система огня мсв (нарисовать схему).
- 65 Применение групп боевых машин и кочующих огневых средств?
- 66 Дежурные огневые средства, что это?
- 67 Ведение наблюдения?
- 68 Ведение оборонительного боя?
- 69 Тактика ведения оборонительного боя мотопехотными подразделениями противника?
- 70 Наступление как вид боя?
- 71 Обязанности солдата перед наступлением?
- 72 Наступление сходу? Атака противника на БЫЛ (БТР) и в пешем порядке?
- 73 Наступление из положения непосредственного соприкосновения с противником?
- 74 Тактика ведения наступления мотопехотными подразделениями противника?
- 75 Мотострелковый взвод на марше?
- 76 Походное охранение? Роль и место головной походной заставы, боковой и тыльной походных застав?
- 77 Расположение мотострелкового взвода на месте?
- 78 Организация сторожевого охранения?
- 79 Понятие о ране? Виды кровотечений и их последствий?
- 80 Способы временной остановки кровотечения? Особенности наложения повязок и остановки кровотечения зимой?
- 81 Переломы, ушибы и вывихи: понятие, признаки, общие правила оказания первой медицинской помощи?

82 Применение индивидуальных средств медицинской защиты (индивидуального перевязочного пакета, индивидуальной аптечки) при переломах костей?

83 Ожоги, их причины, классификация? Особенности ожогов светового излучения ядерного взрыва, напалма и других зажигательных веществ?

84 Профилактика и первая медицинская помощь при ожогах, обморожениях и замерзании?

85 Бытовые и технические ядовитые вещества?

86 Боевые отравляющие вещества (ОВ)?

87 Основные признаки поражения бытовыми, техническими ядовитыми веществами и боевыми ОВ?

88 Средства первой медицинской помощи и их применение при отравлении?

89 Предупреждение радиационных поражений?

90 Особенности обращения с пораженными, имеющими нарушения психической деятельности?

91 Порядок и правила оказания первой помощи на поле боя?

92 Розыск раненых в зависимости от характера обстановки местности днем и ночью, оказание неотложной помощи?

93 Извлечение раненых из боевой и специальной техники, разрушенных сооружений?

94 Эвакуация пострадавших с поля боя?

95 Основные определения Строевого Устава?

96 Обязанности военнослужащих перед построением и в строю?

Практические задания дифференцированного зачёта.

По теме «Огневая подготовка»

1. Произвести неполную разборку, сборку автомата Калашникова.
2. Осмотреть и подготовить автомат к стрельбе.
3. Навести оружие на цель.
4. Определить дальность до цели с помощью бинокля.
5. Выполнить упражнение из АКА и ПМ (в лазерном стрелковом тире»).

По теме «Строевая подготовка»

1. Принять строевую стойку.
2. Выполнить повороты на месте.
3. Выполнить повороты в движении.
4. Движение строевым шагом (одиночная подготовка)

5. Выполнить воинское приветствие.
6. Выполнить выход из строя и возвращение в строй.
7. Выполнить подход к начальнику и отход от него.

Система оценивания

Дифференцированный зачет проводится в письменной форме по вопросам каждого раздела.

Всего на зачет выносятся 137 вопросов из них:

- 41 вопрос по разделу 1- «Безопасность жизнедеятельности»
- 96 вопросов по разделу 2- «Основы военной службы».

Студент отвечает на 9 вопросов и выполняет одно практическое задание.

Ответ оценивается отметкой «5», если:

- даны ответы на все теоретические вопросы без ошибок, полностью выполнено практическое задание;

- в логических рассуждениях и обосновании решения нет пробелов и ошибок;

- в ответах нет ошибок (возможны некоторые неточности, которая не является следствием незнания или непонимания учебного материала).

Отметка «4» ставится в следующих случаях:

- даны ответы на все теоретические вопросы, но обоснования шагов недостаточны (если умение обосновывать рассуждения не являлось специальным объектом проверки);

- допущены одна ошибка, или есть два - три недочёта в выкладках, рисунках, чертежах или графиках (если эти виды работ не являлись специальным объектом проверки).

Отметка «3» ставится, если:

- допущено не более двух ошибок или более двух - трех недочетов в выкладках или графиках, но обучающийся обладает обязательными умениями по проверяемой теме.

Отметка «2» ставится, если:

- допущены существенные ошибки, показавшие, что обучающийся не обладает обязательными умениями по данной теме в полной мере.

Преподаватель может повысить отметку за оригинальный ответ на вопрос или оригинальное решение задачи, которые свидетельствуют о высоком развитии обучающегося; за решение более сложной задачи или ответ на более сложный вопрос, предложенные обучающемуся дополнительно после выполнения им каких-либо других заданий

Дисциплина ОП.09 «Менеджмент»:

1. КОС текущего контроля:

**КОС оценки остаточных знаний
по дисциплине ОП.09 «Менеджмент»**

Пояснительная записка

Цель: определение уровня знаний студентов, полученных в процессе обучения на занятиях по дисциплине ОП 09 «Менеджмент» за учебный год.

Форма проверки остаточных знаний: устный опрос, практические работы

Продолжительность: 20 минут

Проверка остаточных знаний студентов содержит вопросы по всем темам дисциплины ОП.09 «Менеджмент». Практические работы выполняются в нескольких вариантах.

Номер темы контрольной работы соответствует последней цифре зачетной книжки. Работа, выполненная по другому варианту, возвращается студенту без проверки.

Компетенции, формирование которых проверяются тестом остаточных знаний: Таблица 1 Профессиональные компетенции

Код	Наименование результата обучения
ПК 1.3	Оформлять документы, регламентирующие организацию перевозочного процесса.
ПК 2.1	Организовывать работу персонала по планированию и организации перевозочного процесса
ПК 3.1	Организовывать работу персонала по обработке перевозочных документов и осуществлению расчетов за услуги, предоставляемые транспортными организациями.

Таблица 2 Общие компетенции

Код	Наименование результата обучения
ОК 1.	Выбирать способы решения задач профессиональной деятельности применительно к различным контекстам;
ОК 2.	Использовать современные средства поиска, анализа и интерпретации информации и информационные технологии для выполнения задач профессиональной деятельности;
ОК 3.	Планировать и реализовывать собственное профессиональное и личностное развитие, предпринимательскую деятельность в профессиональной сфере, использовать знания по финансовой грамотности в различных жизненных ситуациях;

ОК 4.	Эффективно взаимодействовать и работать в коллективе и команде;
ОК 5.	Осуществлять устную и письменную коммуникацию на государственном языке Российской Федерации с учетом особенностей социального и культурного контекста;
ОК 6.	Проявлять гражданско-патриотическую позицию, демонстрировать осознанное поведение на основе традиционных общечеловеческих ценностей, в том числе с учетом гармонизации межнациональных и межрелигиозных отношений, применять стандарты антикоррупционного поведения;
ОК 7.	Содействовать сохранению окружающей среды, ресурсосбережению, применять знания об изменении климата, принципы бережливого производства, эффективно действовать в чрезвычайных ситуациях;
ОК 8.	Использовать средства физической культуры для сохранения и укрепления здоровья в процессе профессиональной деятельности и поддержания необходимого уровня физической подготовленности;
ОК 9.	Выбирать способы решения задач профессиональной деятельности применительно к различным контекстам;

С целью овладения указанным видом профессиональной деятельности и соответствующими профессиональными компетенциями обучающийся в ходе освоения дисциплины должен

уметь:

Таблица 3 Требования к умениям

Код	Наименование
У-1	использовать методический материал менеджмента
У-2	формулировать цели и ставить задачи, связанные с реализацией профессиональных функций менеджера;
У-3	моделировать процесс принятия управленческих решений;
У-4	разрабатывать предложения по совершенствованию управления современной организации

знать:

Таблица 4 Требования к знаниям

Код	Наименование
3-1	основные положения теории менеджмента и основы менеджмента;
3-2	основные принципы и функции управления в современных организациях;
3-3	способы принятия управленческих решений в современных организациях

Примерный перечень вопросов для устного опроса

Тема 1.1. Сущность и содержание понятия «менеджмент»

Проверяемые знания и умения ОК1-9, У1, 31, ПК 2.1.

Вопросы:

1. Определение понятий «управление» и «менеджмент».
2. Управление как информационный и функциональный процесс.
3. Принципы управления.
4. Методы управления.
5. Современные подходы менеджмента.

Тема 2.1 Организация как система.

Проверяемые знания и умения: ОК1-9, 31, 2. У1, ПК 2.1.

Вопросы:

1. Определение и общие характеристики организаций.
2. Типы совместной деятельности в организации.
3. Внутренняя и внешняя среда организации
4. Методы исследования внутренней и внешней среды организации
5. Организационно-правовые формы организации.

Тема 3.1 Основные функции управления. .

Проверяемые знания и умения : ОК1-9, 31, 2, У1, 2, ПК 2.1

Вопросы:

1. Функция планирования.
2. Функция организации
 - 2.1. Делегирование полномочий.
 - 2.2. Организационные структуры управления .
3. Функция мотивации.
4. Функция контроля.

Тема 4.1 Связующие процессы в управлении

Вопросы:

Проверяемые знания и умения: ОК1-9,31,3У1,3ПК 2.1

- 1 . Коммуникационный процесс.
- 2 Модели коммуникационного процесса
- 3 Вербальная коммуникация.
- 4 Невербальная коммуникация.
- 5 Процесс принятия решений.

Тема 5.1 Руководитель в системе управления.

Проверяемые знания и умения: ОК1-9,31,У1,2, ПК 2.1

Вопросы:

- 1 .Функции современных руководителей.
2. Требования к качествам руководителя и их взаимосвязь с уровнем организационной иерархии.
3. Классификации управленческих ролей

Тема 5.2 Руководство, власть и лидерство.

Проверяемые знания и умения: ОК1-9,31,У1,4, ПК 2.1

Вопросы:

- 1.Формы власти.
- 2 Теории лидерства.
- 3 Концепциями лидерского поведения
- 4 Современные подходы в изучении лидерства
- 5 Стили лидерства.

Тема 6.1.. Управление конфликтами в организации

Проверяемые знания и умения: ОК1-9,31,У1 ,ПК 2.1

Вопросы:

1. Понятие конфликт, его объект и предмет.
2. Типологии конфликтов.
3. Причины конфликтов в организации.
4. Динамика процесса конфликтами.
- 5.Управление стрессами

Тема 6.2 Управление организационной культурой

Проверяемые знания и умения: ОК1-9,31,У1,4 ПК 2.1

Вопросы:

- 1 Понятие и функции организационной культуры
- 2 Типологии организационной культуры
3. Формирование организационной культуры
- 4 Изменение организационной культуры

Тема 6.3. Управление организационными изменениями.

Проверяемые знания и умения: ОК1-9,31,У1 ,4,ПК 2.1

Вопросы:

1. Необходимость изменений.
2. Жизненный цикл организации
3. Управление организационными изменениями
4. Преодоление сопротивления персонала организации организационным изменениям.

Тема 6.4 Социальная ответственность организации. Деловая этика.

Проверяемые знания и умения: ОК1-9,31,У1,4ПК 2.1

Вопросы:

- 1 .Деловая этика.
- 2.Социальная ответственность организации

Примерный перечень практических заданий

Задание 1

Тема №1 «Истоки научного менеджмента.»(семинар)

Проверяемые знания и умения: ОК1-9,У1,ПК 2.1

Вопросы :

1. Система управления Ф. Тейлора.
2. Графики Г. Гантта. Диаграммы Ф. и Л. Джилбрет.
3. Вклад Г. Форда в научную организацию труда.
4. Развитие менеджмента в Европе: принципы и функции управления административного менеджмента А. Файоля («Общее и промышленное управление»).
5. Теория рациональной бюрократии М. Вебера.
6. Вопросы руководства и рационализации Л. Урвика, теории «маломасштабных организаций» и «промежуточных технологий» Ф. Шумахера.

Задание 2

Тема №2 « Функции менеджмента.»(семинар)

Проверяемые знания и умения: ОК1-9,У1,ПК 2.1

Вопросы:

1. Понятие функций. Виды функций. Прогнозирование, кратко-, средне- и долгосрочные прогнозы.
2. Современные подходы к планированию.
3. Понятие и виды стимулирования (денежное, неденежное, социальное, психологическое, творческое, моральное).
4. Понятие и теории мотивации (теория иерархии потребностей,
5. двухфакторная модель Герцберга, теория приобретенных потребностей
6. МакКлелланда, теория ожиданий, теория справедливости С. Адамсона, теория подкрепления).
7. Современные приемы стимулирования – мотивации в организации труда.
8. Современные приемы принятия решений.
9. Понятие и сущность консалтинга. Алгоритм действий консалтинговой службы

Задание 3

Тема : «Анализ конфликтной ситуации»

Проверяемые знания и умения: ОК1-9,У1,ПК 2.1

Таблица 24

Анализ компонентов конфликтной ситуации

	Критерий	Конкретный пример из ситуации
	Участники конфликтного взаимодействия	
	Причина конфликта	
	Объект конфликта	
	Направленность конфликта	
	Степень длительности конфликта	
	Кульминация конфликта	
	Социальные последствия (результативность)	

Опишите согласно предложенной схеме конфликтную ситуацию, имевшую место в Вашей реальной жизни, описанную в литературном произведении, или являющуюся известным историческим фактом. Заполните таблицу 24:

Далее следует провести подробный письменный анализ ситуации. Один параграф должен содержать только одно утверждение и логически построенное доказательство:

а) Указать, на каком этапе конфликтная ситуация еще могла быть разрешена мирным путем, и что для этого должны были сделать ее участники.

б) Охарактеризовать тактику и оценить эффективность поведения сторон в конфликте.

в) Предложить варианты более эффективного поведения сторон.

г) Спрогнозировать возможные варианты развития событий в случае более эффективного поведения сторон.

д) Сделать обобщения и сформулировать аргументированные выводы.

Система оценивания

При оценивании практической работы и устного ответа студента учитывается следующее:

- качество выполнения практической(аналитика) части работы;
- качество оформления конспекта к семинару;
- качество устных ответов на контрольные вопросы при защите работы; ответов на вопросы, обсуждаемые на семинаре.

Оценка производится по пятибалльной шкале:

«5» (отлично) – за глубокое и полное овладение содержанием учебного материала, в котором студент свободно и уверенно ориентируется; за умение практически применять теоретические знания и обосновывать свои суждения. Оценка «5» (отлично) предполагает грамотное и логичное изложение ответа.

«4» (хорошо) – если студент полно освоил учебный материал, владеет научно-понятийным аппаратом, ориентируется в изученном материале, осознанно применяет теоретические знания на практике, грамотно обосновывает ответ, но содержание и форма ответа имеют отдельные неточности.

«3» (удовлетворительно) – если студент обнаруживает знание и понимание основных положений учебного материала, но допускает неточности в применении теоретических знаний при ответе на практико-ориентированные вопросы; не умеет доказательно обосновать собственные суждения.

«2» (неудовлетворительно) – если студент имеет разрозненные, бессистемные знания, допускает ошибки в определении базовых

понятий, искажает их смысл; не может практически применять теоретические знания.

2. КОС промежуточной аттестации:

**КОС дифференцированного зачета
по дисциплине ОП.09 «Менеджмент»**

Пояснительная записка

Цель дифференцированного зачета: определение уровня знаний студентов, полученных в процессе обучения на занятиях по дисциплине за 1 семестр.

Продолжительность: 20 минут

Таблица 1 Профессиональные компетенции

Код	Наименование результата обучения
ПК 1.3	Оформлять документы, регламентирующие организацию перевозочного процесса.
ПК 2.1	Организовывать работу персонала по планированию и организации перевозочного процесса
ПК 3.1	Организовывать работу персонала по обработке перевозочных документов и осуществлению расчетов за услуги, предоставляемые транспортными организациями.

Таблица 2 Общие компетенции

Код	Наименование результата обучения
ОК 1.	Выбирать способы решения задач профессиональной деятельности применительно к различным контекстам;
ОК 2.	Использовать современные средства поиска, анализа и интерпретации информации и информационные технологии для выполнения задач профессиональной деятельности;
ОК 3.	Планировать и реализовывать собственное профессиональное и личностное развитие, предпринимательскую деятельность в профессиональной сфере, использовать знания по финансовой грамотности в различных жизненных ситуациях;
ОК 4.	Эффективно взаимодействовать и работать в коллективе и команде;
ОК 5.	Осуществлять устную и письменную коммуникацию на государственном языке Российской Федерации с учетом особенностей социального и культурного контекста;

ОК 6.	Проявлять гражданско-патриотическую позицию, демонстрировать осознанное поведение на основе традиционных общечеловеческих ценностей, в том числе с учетом гармонизации межнациональных и межрелигиозных отношений, применять стандарты антикоррупционного поведения;
ОК 7.	Содействовать сохранению окружающей среды, ресурсосбережению, применять знания об изменении климата, принципы бережливого производства, эффективно действовать в чрезвычайных ситуациях;
ОК 8.	Использовать средства физической культуры для сохранения и укрепления здоровья в процессе профессиональной деятельности и поддержания необходимого уровня физической подготовленности;
ОК 9.	Выбирать способы решения задач профессиональной деятельности применительно к различным контекстам;

С целью овладения указанным видом профессиональной деятельности и соответствующими профессиональными компетенциями обучающийся в ходе освоения дисциплины должен **уметь:**

Таблица 3 Требования к умениям

Код	Наименование
У-1	использовать методический материал менеджмента
У-2	формулировать цели и ставить задачи, связанные с реализацией профессиональных функций менеджера;
У-3	моделировать процесс принятия управленческих решений;
У-4	разрабатывать предложения по совершенствованию управления современной организации

знать:

Таблица 4 Требования к знаниям

Код	Наименование
З-1	основные положения теории менеджмента и основы менеджмента;
З-2	основные принципы и функции управления в современных организациях;
З-3	способы принятия управленческих решений в современных организациях

Темы для проведения дифференцированного зачета

Тема 1.1. Сущность и содержание понятия «менеджмент»

Проверяемые знания и умения ОК1-9, У1, 31, ПК 2.1.

Тема 2.1 Организация как система.

Проверяемые знания и умения: ОК1-9, 31, 2, У1, ПК 2.1.

Тема 3.1 Основные функции управления. .

Проверяемые знания и умения : ОК1-9, 31, 2, У1, 2, ПК 2.1

Тема 4.1 Связующие процессы в управлении

Проверяемые знания и умения: ОК1-9, 31, 3, У1, 3, ПК 2.1

Тема 5.1 Руководитель в системе управления.

Проверяемые знания и умения: ОК1-9, 31, У1, 2, ПК 2.1

Тема 5.2 Руководство, власть и лидерство.

Проверяемые знания и умения: ОК1-9, 31, У1, 4, ПК 2.1

Тема 6.1.. Управление конфликтами в организации

Проверяемые знания и умения: ОК1-9, 31, У1, ПК 2.1

Тема 6.2 Управление организационной культурой

Проверяемые знания и умения: ОК1-9, 31, У1, 4, ПК 2.1

Тема 6.3. Управление организационными изменениями.

Проверяемые знания и умения: ОК1-9, 31, У1, 4, ПК 2.1

Тема 6.4 Социальная ответственность организации. Деловая этика.

Проверяемые знания и умения: ОК1-9, 31, У1, 4, ПК 2.1

Система оценивания

Дифференцированный зачет проводится в тестовой форме. Всего в тесте 44 вопроса. Студенту задается 20 вопросов.

Задание 1

1. **Менеджмент - это:**

А) деятельность, направленная на координирование действий персонала организации;

В) деятельность, направленная на рациональное использование ресурсов организации.

С) деятельность, способствующая достижению желаемых результатов;

Задание 2

2. Образуйте пары из нижеследующих понятий:

Начальник цеха

Оперативное управление

Генеральный директор

Тактическое управление

Мастер

Стратегическое управление

Задание 3

3. Управление как информационный процесс представляет собой:

- А) передачу информации подчиненным;
- Б) получение информации от подчиненных;
- В) получение информации из объекта управления и передачу информации в объект управления;
- Г) кругооборот информации между управляющей системой и объектом управления или внешней средой.

Задание 4

4. Образуйте пары из нижеприведенных понятий:

Задача планирования	построение оргструктуры организации
Задача контроля деятельности	побуждение сотрудников к эффективной деятельности
Задача мотивации достижения	постановка целей и определение путей их достижения
Задача организации результата	сравнение желаемого и полученного
Задача оперативного регулирования	устранение отклонений

Задание 5

5. Основные функции управления это:

- А) те, которые должны исполняться сотрудниками любой организации;
- Б) функции, которые должны исполняться высшим руководством организации;
- В) функции, которые должны исполняться любым руководителем независимо от исполнения им специальной функции исполнения;
- Г) функции, которые должны исполняться любым руководителем независимо от его статуса в организации и исполнения специальной функции управления.

Задание 6

6. Соедините понятия правого и левого столбца:

Управленческое решение	Предмет труда
Технические средства обработки информации	Результат труда
Опыт, навыки	Средства труда
Интеллектуальные способности	
Информация о проблемах	

Задание 7

7. Какое из нижеприведенных определений относится к принципам управления:

- а) это обособленная область управленческой деятельности;
- б) это основные правила управленческой деятельности;
- в) это способы достижения цели.

Задание 8

8. Методы управления в менеджменте:

- А) организационные, административные, экономические ;социальные психологические
- Б) организационно-административные, экономические, социально-психологические.
- В) организационно-административные, экономические ;социальные психологические

Задание 9

9. Кто сформулировал впервые сформулировал принципы управления?

- А) Ф.Тейлор
- Б) А.Фаоль
- В) М. Фоллетт.

Задание 10

10 .Необходимо дописать

- А) Субъект управления –это
- Б) Объект управления- это

Задание 11

Анализ внешней среды это:

- А) определение демографических тенденций развития;
- Б) учет действия правительства в деятельности фирмы;
- В) контроль за внешними факторами для определения возможностей и угроз для фирмы;

Задание 12

Контроль - это:

- А) средство заставить подчинённых делать то, что им не нравится;
- Б) средство обеспечения достижения целей организации;
- В) действие руководителя, исполняемое по его желанию

Задание 13

К связующим процессам в менеджменте относят:

- А) процесс делегирования полномочий;
- Б) процесс принятия решений;
- В) коммуникационный процесс;
- Г) процесс планирования.

Задание 14

Установление ограничений и критериев при принятии решения относится к этапу:

- А) формулировка задачи;
- Б) разработка вариантов решения;
- В) реализация и контроль исполнения;
- Г) разработка вариантов решения;
- Д) принятие решения.

Задание 15

Соответствие принимаемого решения действующему законодательству и нормативно-управленческим документам организации относится к следующему требованию:

- А) правомочность;
- Б) своевременность;
- В) гибкость;
- Г) рентабельность

Задание 16

Функции современного руководителя:

- А) контрольная, организационная, координационная, кадровая, стимулирующая;
- Б) стратегическая, экспертно-инновационная, административная,

коммуникационная, социальная;

В) распорядительная, контрольная, карательная.

Задание 17

Образуйте пары из нижеследующих понятий:

Руководитель высшего звена

Оперативное управление

Руководитель среднего звена

Тактическое управление

Руководитель низового звена

Стратегическое

управление

Задание 18

Роли руководителя по Адизесу - это:

А) глава организации, лидер, связующее звено, приемник информации, распространитель информации, представитель, предприниматель, ликвидатор нарушений, распределитель ресурсов, переговорщик.;

Б) управленец, организатор, администратор, руководитель;

В) производитель результатов, администратор, предприниматель, интегратор;

Г) предприниматель, менеджер, инвестор, лидер.

Задание 19

Роли руководителя по Базарову - это:

А) глава организации, лидер, связующее звено, приемник информации, распространитель информации, представитель, предприниматель, ликвидатор нарушений, распределитель ресурсов, переговорщик;

Б) управленец, организатор, администратор, руководитель;

В) производитель результатов, администратор, предприниматель, интегратор;

Г) предприниматель, менеджер, инвестор, лидер.

Задание 20

Образуйте пары из нижеприведенных понятий:

Профессиональные навыки руководителя

высокая работоспособность

Способности к работе с людьми

адекватность поощрения и наказания

Личные качества

способность управлять ресурсами

Задание 21

Власть - это:

- А) возможность влиять на поведение других, оказывая на них влияние, то есть воздействие, изменяющее поведение в нужную для организации сторону и побуждающее более эффективно работать;
- Б) способность оказывать влияние на отдельные личности и группы, направляя их усилия на достижение каких-либо целей;
- В) харизма.

Задание 22

Образуйте пары из нижеследующих понятий:

Формальная власть	это способность оказывать влияние.
Реальная власть	это власть должности.
Лидерство	это власть личности, ее авторитета.

Задание 23

Основные формы власти по Френчу и Рейвену - это:

- А) власть вознаграждения; власть принуждения; нормативная власть; эталонная власть; власть знатока; информационная власть;
- Б) власть принуждения; власть вознаграждения; экспертная власть; эталонная власть; законная власть;
- В) обедненное управление; власть-подчинение; управление в духе загородного клуба: организационное управление; групповое управление.

Задание 24

Типы лидерства по Блейку и Моутон - это:

- А) власть вознаграждения; власть принуждения; нормативная власть; эталонная власть; власть знатока; информационная власть;
- Б) власть принуждения; власть вознаграждения; экспертная власть; эталонная власть; законная власть;
- В) обедненное управление; власть-подчинение; управление в духе загородного клуба: организационное управление; групповое управление.

Задание 25

Образуйте пары из нижеприведенных понятий и их определений:

А) авторитарный стиль руководства	<u>мотивирование свободным временем</u>
Б) демократический стиль руководства	<u>мотивирование с помощью наказаний</u>
Б) либеральный стиль руководства	<u>справедливая система поощрения</u>

Задание 26

Особый вид взаимодействия между людьми, выражающийся в противоборстве сторон ради достижения своих интересов и целей - это:

- А) конфликт;
- Б) конфликтная ситуация;
- В) инцидент;
- Г) эскалация;
- Д) причина конфликта.

Задание 27

Конкретная ценность, к обладанию которой стремятся противоборствующие стороны -

это:

- А) предмет конфликта;
- Б) причина конфликта;
- В) объект конфликта;
- Г) повод конфликта.

Задание 28

Реальная или воображаемая проблема, которая подлежит решению, и становится причиной конфликтной ситуации - это:

- А) предмет конфликта;
- Б) объект конфликта;
- В) повод конфликта;
- Г) инцидент;
- Д) постконфликтный синдром.

Задание 29

К структурным методам управления конфликтами относятся (выберите несколько ответов):

- А) уклонение;
- Б) общеорганизационные цели;
- В) принуждение;
- Г) компромисс;
- Д) система вознаграждений.

Задание 30

По направленности конфликты подразделяются на:

- А) субъективные и объективные;
- Б) горизонтальные, вертикальные смешанные;
- В) материальные, статусно-ролевые и духовные;
- Г) кратковременные, быстротечные и длительные;
- Д) конструктивные и деструктивные.

Задание 31

К объективным причинам конфликта относятся (выберите несколько вариантов):

- А) неудовлетворительные коммуникации;
- Б) установки личности;
- В) манера поведения;
- Г) взаимозависимость задач;

Д) этические ценности.

Задание 32

К позитивным последствиям стресса относиться (выберите несколько вариантов):

- А) депрессия;
- Б) непредсказуемость;
- В) повышенное употребление алкоголя;
- Г) соблюдение сроков выполнения заданий;
- Д) способность к восприятию конструктивной критики.

Задание 33

Организационная культура - это:

- А) совокупность формальных и неформальных требований, предъявляемых организацией по отношению к своим сотрудникам;
- Б) комплекс ценностно-нормативных характеристик, продолжительное время определяющих деятельность организации;
- В) преобладающая и относительно устойчивая духовная атмосфера, определяющая отношения членов коллектива друг к другу и к труду.

Задание 34

Образуйте пары из нижеследующих понятий:

поверхностный уровень культуры	верования и убеждения
средний уровень культуры	дресс-код
глубинный уровень культуры	миссия и девизы

Задание 35

Функции организационной культуры - это:

- А) декларируемые менеджментом лозунги; внешние символы; истории, легенды, мифы и обряды; то, что является предметом внимания менеджмента; поведение высшего руководства в кризисных ситуациях; кадровая политика организации.
- Б) регулирование; воспроизводство; охрана; интеграция; замещение; адаптация; развитие.
- В) мировоззрение; организационные ценности; стили поведения, символы; нормы; психологический климат.

Задание 36

Типология Харрисона включает следующие виды организационной культуры:

- А) клан, адхократия, рынок и бюрократия (иерархия).
- Б) культура Зевса; культура Аполлона; культура Афины; культура Диониса.
- В) корпоративная культура, ориентированная на роль; корпоративная культура, ориентированная на задачу; корпоративная культура,

ориентированная на человека; корпоративная культура, ориентированная на власть.

Задание 37

Типология Хенди включает следующие виды организационной культуры:

- А) клан, адхократия, рынок и бюрократия (иерархия).
- Б) культура Зевса; культура Аполлона; культура Афины; культура Диониса.
- В) корпоративная культура, ориентированная на роль; корпоративная культура, ориентированная на задачу; корпоративная культура, ориентированная на человека; корпоративная культура, ориентированная на власть.

Задание 38

Методы поддержания организационной культуры - это:

- А) декларируемые менеджментом лозунги; истории, легенды, мифы и обряды; то, что является предметом постоянного внимания менеджмента; поведение высшего руководства в кризисных ситуациях; кадровая политика организации.
- Б) регулирование; воспроизводство; охрана; интеграция; замещение; адаптация; развитие.
- В) решение создать новое предприятие; создание базовой группы, которая разделяет идеи основателя; начало действий базовой группы по созданию организации; присоединение новых лиц и начало формирования истории организации.

Задание 39

Образуйте пары из нижеследующих понятий:

А) доминирующая культура упорно отвергает общеорганизационные ценности

Б) субкультура выражает ключевые ценности, разделяемые большинством

А) контркультура возникают на уровне отдельных подразделений

Задание 40

Деловая этика - это:

- А. Моральные принципы членов организации.
- Б. Порядок поведения в определенной социальной сфере, система детально разработанных правил учтивости.
- В. Совокупность этических принципов и норм, которыми должна руководствоваться деятельность организаций и их членов в сфере управления и предпринимательства.

Задание 41

Деловой этикет - это:

- А. Моральные принципы членов организации.
- Б. Порядок поведения в определенной социальной сфере, система детально разработанных правил учтивости.
- В. Совокупность этических принципов и норм, которыми должна руководствоваться деятельность организаций и их членов в сфере управления и предпринимательства.

Задание 42

Образуйте пары из нижеследующих концепций и их определений:

- А) традиционный подход к социальной ответственности;
 - Б) этический подход к социальной ответственности;
 - В) социально-этичный подход.
- 1) организация имеет обязательства этического характера перед определенными группами заинтересованных лиц - стейкхолдерами;
 - 2) поскольку организации должны служить интересам своих собственников, и так как менеджеры являются лишь наемными служащими, то их задача заключается в том, чтобы вести бизнес в соответствии с желаниями собственников;
 - 3) менеджеры и сотрудники организации отвечают за следование компании общим интересам: экономическим интересам организации, интересам стейкхолдеров и глобальным общественным интересам.

Задание 43

Уровни ответственности деловой организации:

- А. Наивный, ролевой, социальный и культурный.
- Б. Этические принципы, нормативные акты, коллективы сотрудников, индивидуальные мотивы.
- В. Экономический, правовой, этический и социальный.

Задание 44

Наиболее действенные меры повышения этичности сотрудников:

- А) жесткий контроль со стороны руководства;
- Б) хорошо налаженная система обратной связи;
- В) документальная разработка этических нормативов и обучение сотрудников;
- Г) личный пример руководителя.

Таблица результатов правильных ответов

№ Задания	Ответ	№ Задания	Ответ	№ Задания	Ответ	№ Задания	Ответ
1	С	12	Б	23	Б	34	Прил. 1
2	Прил. 1	13	Б,В	24	В	35	Б
3	Б	14	А,В	25	Прил.	36	В

					1		
4	Прил. 1	15	А	26	А	37	Б
5	Г	16	В	27	В	38	А
6	Прил. 1	17	Б	28	А	39	Прил. 1
7	Б	18	Прил. 1	29	Б,Д	40	В
8	Б	19	А	30	Б	41	Б
9	Б	20	В	31	А,Г	42	Прил. 1
10	Прил. 1	21	А	32	Г,Д	43	В
11	А	22	Прил. 1	33	Б	44	В,Г

Шкала оценивания

Количество правильных ответов	%	Оценка
20-19	90-100	5 (отлично)
18-15	70-89	4 (хорошо)
14-10	50-69	3(удовлетворительно)
9-0	0-49	2 (неудовлетворительно)

Приложение 1

Задание 2.(ответ) Начальник цеха - тактическое управление, генеральный директор - стратегическое управление, мастер - оперативное управление.

Задание 4.(ответ) Задача планирования - постановка целей и определение путей их достижения; задача организации - построение оргструктуры организации; задача контроля сравнение желаемого и полученного результата; задача мотивации - побуждение сотрудников к эффективной деятельности; Задача оперативного регулирования - устранение отклонений.

Задание 6.(ответ) Предмет труда - информация о проблемах; средства труда - технические средства обработки информации, опыт навыки, интеллектуальные способности; результат труда - управленческое решение.

Задание 10 (ответ).

Субъект управления— это управляющая подсистема в системе управления или отдельный ее элемент. Субъект— это источник управляющего воздействия или лицо, принимающее решение (ЛПР).

Объект управления— это управляемая подсистема, то, что подвергается управлению со стороны субъекта. Другими словами, это приемник и исполнитель управляющего воздействия, представленного в виде набора

функций или задач. В роли объекта может выступать как человек, так и машина.

Задание 18(ответ)

Профессиональные навыки руководителя - способность управлять ресурсами, способности к работе с людьми - адекватность поощрения и наказания, личные качества - высокая работоспособность.

Задание 21(ответ)

Формальная власть - это власть должности. Реальная власть - это власть личности, ее авторитета. Лидерство - это способность оказывать влияние.

Задание 25(ответ)

Авторитарный стиль руководства - мотивирование с помощью наказаний, демократический стиль руководства - справедливая система поощрений, либеральный стиль руководства - мотивирование свободным временем.

Задание 34(ответ)

Поверхностный уровень культуры - дресс-код, средний уровень культуры - миссия и девизы, глубинный уровень культуры - верования и убеждения.

Задание 39(ответ)

Доминирующая культура - выражает ключевые ценности, разделяемые большинством, субкультура - возникает на уровне отдельных подразделений, контркультура - упорно отвергает общеорганизационные ценности.

Задание 42(ответ)

Традиционный подход к социальной ответственности - поскольку организации должны служить интересам своих собственников, и так как менеджеры являются лишь наемными служащими, то их задача заключается в том, чтобы вести бизнес в соответствии с желаниями собственников; этический подход к социальной ответственности - организация имеет обязательства этического характера перед определенными группами заинтересованных лиц - стейкхолдерами; социально-этичный подход - менеджеры и сотрудники организации отвечают за следование компании общим интересам: экономическим интересам организации, интересам стейкхолдеров и глобальным общественным интересам.

Дисциплина ОП.10 «Управление персоналом»:

1. КОС текущего контроля:

**КОС оценки остаточных знаний
по дисциплине ОП.10 «Управление персоналом»**

Пояснительная записка

Цель: определение уровня знаний студентов, полученных в процессе обучения на занятиях по дисциплине «Управление персоналом» за учебный год.

Форма проверки остаточных знаний: устный опрос, практические работы

Продолжительность: 20 минут

Проверка остаточных знаний студентов содержит вопросы по всем темам дисциплины «Управление персоналом». Практические работы выполняются в нескольких вариантах.

Номер варианта определяется в соответствии с порядковым номером по журналу учебных занятий. Работа, выполненная по другому варианту, возвращается студенту без проверки.

Компетенции, формирование которых проверяются тестом остаточных знаний:

Профессиональные компетенции:

Код	Наименование результата обучения
ПК 2.1	Организовывать работу персонала по планированию и организации перевозочного процесса

Общие компетенции:

Код	Наименование результата обучения
ОК 1	Выбирать способы решения задач профессиональной деятельности применительно к различным контекстам;
ОК 2	Использовать современные средства поиска, анализа и интерпретации информации и информационные технологии для выполнения задач профессиональной деятельности;
ОК 3	Планировать и реализовывать собственное профессиональное и личностное развитие, предпринимательскую деятельность в профессиональной сфере, использовать знания по финансовой грамотности в различных жизненных ситуациях;
ОК 4	Эффективно взаимодействовать и работать в коллективе и команде;
ОК 5	Осуществлять устную и письменную коммуникацию на государственном языке Российской Федерации с учетом особенностей социального и культурного контекста;
ОК 6	Проявлять гражданско-патриотическую позицию, демонстрировать осознанное поведение на основе традиционных общечеловеческих ценностей, в том числе с учетом гармонизации межнациональных и межрелигиозных отношений, применять стандарты

	антикоррупционного поведения;
ОК 7	Содействовать сохранению окружающей среды, ресурсосбережению, применять знания об изменении климата, принципы бережливого производства, эффективно действовать в чрезвычайных ситуациях;
ОК 8	Использовать средства физической культуры для сохранения и укрепления здоровья в процессе профессиональной деятельности и поддержания необходимого уровня физической подготовленности;
ОК 9	Выбирать способы решения задач профессиональной деятельности применительно к различным контекстам;

Знания:

Код	Наименование
З-1	требования к управлению персоналом
З-2	особенностей персонала в деятельности предприятия

Умения:

Код	Наименование
У-1	анализировать работу персонала

Примерный перечень вопросов для устного опроса

Тема 1. Современное предприятие как система (ОК 1, 2, ПК 2.1, З-1, З-2)

1. Охарактеризуйте современное предприятие как сложноорганизованную систему.
2. Назовите основные подсистемы и элементы предприятия.
3. Как связаны технический фактор, материально-ресурсный фактор, человеческий фактор в работе предприятия?
4. Почему люди (персонал, кадры) это один из главных элементов предприятия?
5. Почему управление персоналом является важной частью управления предприятием?

Тема 2. Процессы и функции управления современным предприятием (ОК 1, 2, ПК 2.1, З-1, З-2)

1. Охарактеризуйте основные функции управления: планирование, организация, мотивация, координация и контроль. Как они связаны друг с другом?
2. Что такое планирование трудовых ресурсов?
3. Что такое подбор и отбор персонала?
4. Что такое мотивация персонала?
5. Что такое адаптация персонала?
6. Что такое аттестация персонала?
7. Что такое развитие персонала?

8. Зачем нужно управлять карьерой сотрудников?
9. Что такое высвобождение работников предприятия?

Тема 3. Классические подходы к управлению персоналом (ОК 2, 6, ПК 2.1, 3-1, 3-2)

1. Проанализируйте особенности управления персоналом в ранних учениях менеджмента. Роберт Оуэн и его эксперименты на ткацкой фабрике.
2. Охарактеризуйте Ф. Тейлора и его школу научного управления.
3. Что писал А. Файоль об основных принципах работы с персоналом?
4. Оцените идеи М. Вебера об управлении персоналом в бюрократической организации.
5. Охарактеризуйте Теорию Х и Теорию Y Д. Макгрегора.
6. Что говорил Ч. Барнард об управлении персоналом в формальных организациях?
7. Оцените идеи М.П. Фоллет о роли психологии в управлении коллективом.

Тема 4. Современные методы управления персоналом (ОК 3, 7, ПК 2.1, 3-1, 3-2)

1. Проанализируйте современные точки зрения на процесс управления персоналом.
2. Оцените развитие менеджмента в XXI в.: новые методы подбора и отбора персонала. Новые методы мотивации персонала. Новые методы адаптации персонала. Новые методы развития персонала.
3. Когда и зачем применяются экономические методы управления персоналом?
4. Когда и зачем применяются социально-психологические методы управления персоналом?
5. Когда и зачем применяются административные методы управления персоналом?

Тема 5. Типы и виды управленческих решений (ОК 4, 8, ПК 2.1, 3-1, 3-2)

1. Оцените управленческое решение как важный аспект управления коллективом.
2. Опишите направляющую, организующую, обеспечивающую и стимулирующую функции управленческих решений.
3. Охарактеризуйте типы и виды управленческих решений.
4. Покажите типичные ошибки руководителей при принятии решений. Как этого можно избежать?

Тема 6. Предприятие и его организационная культура (ОК 1, 3, ПК 2.1, 3-1, 3-2)

1. Что такое организационная культура?
2. Какую роль она играет в жизни и деятельности предприятия?

3. Перечислите отличительные черты организационной культуры.
4. Какие существуют типы и виды организационных культур?
5. Когда и как формируется организационная культура?
6. Как происходит обучение новых работников ценностям и целям предприятия.
7. Какие методы использует руководство предприятия, чтобы сформировать у новичков нужную организационную культуру?

Тема 7. Персонал предприятия как объект управления (ОК 1, 8, ПК 2.1, 3-1, 3-2)

1. Проанализируйте понятия «персонал», «рабочая сила», «трудовые ресурсы», «коллектив», «человеческие ресурсы», укажите их связь и отличие.
2. Опишите количественный и качественный состав персонала.
3. Охарактеризуйте руководителей, специалистов и младший обслуживающий персонал.
4. Проанализируйте пол, возраст, образование, стаж работы как критерии группировки персонала предприятия.

Тема 8. Кадровая политика предприятия (ОК 2, 7, ПК 2.1, 3-1, 3-2)

1. Что такое кадровая политика предприятия?
2. Как связаны кадровая политика со стратегией предприятия?
3. Что такое открытая и закрытая кадровая политика?
4. Что такое активная и пассивная кадровая политика?
5. Что такое рациональная и авантюристическая кадровая политика?

Тема 9. Кадровая служба предприятия (ОК 2, 5, ПК 2.1, 3-1, 3-2)

1. Укажите роль кадровой службы предприятия и ее значение в общей системе управления предприятием.
2. Опишите этапы эволюции кадровой службы (отдел кадров, отдел по работе с персоналом, отдел по работе с человеческими ресурсами).
3. Охарактеризуйте основной функционал кадровой службы предприятия: прием работников, увольнение работников, аттестация работников, размещение вакансий в службе занятости и порталах вакансий. Проверка рекомендаций, участие в собеседованиях новых работников. Адаптация персонала.
4. Какие требования предъявляются к работникам кадровых служб предприятия?

Тема 10. Планирование работы с персоналом (ОК 3, 5 ПК 2.1, 3-1, 3-2)

1. Проанализируйте планирование работы с персоналом в общей системе управления персоналом.
2. Оцените планирование персонала как условие эффективного управления.
3. Назовите этапы процесса планирования.
4. Опишите как происходит:

- а) анализ состава персонала.
 - б) планирование обеспечения персонала.
 - в) планирование использования персонала.
 - г) планирование развития персонала.
 - д) планирование высвобождения персонала.
 - е) планирование затрат на персонал.
5. Охарактеризуйте методы планирования: анализ текущей тенденции, метод экспертных оценок, экстраполяция.

Тема 11. Подбор персонала (ОК 1, 6, ПК 2.1, 3-1, 3-2)

1. Что такое подбор персонала?
2. Назовите типы и виды подбора персонала.
3. Опишите внутренние и внешние источники подбора персонала.
4. Укажите сильные и слабые стороны каждого источника подбора.
5. Оцените техники подбора персонала: хедхантинг, рекрутинг. Когда они применяются?

Тема 12. Отбор персонала (ОК 1, 6, ПК 2.1, 3-1, 3-2)

1. Назовите цель и задачи отбора персонала.
2. Перечислите методы отбора персонала.
3. Укажите этапы отбора персонала.
4. Зачем применяются тесты, собеседования, решение задач и разбор практических ситуаций?
5. Как можно проверить профессиональную, физическую и психическую пригодность работника?

Тема 13. Адаптация персонала (ОК 2, 7, ПК 2.1, 3-1, 3-2)

1. Назовите цели и задачи адаптации персонала.
2. Опишите формы адаптации персонала.
3. Что такое первичная адаптация, вторичная адаптация?
4. Проанализируйте три стадии адаптации: ознакомление, приспособление, ассимиляция.

Тема 14. Аттестация персонала (ОК 1, 7, ПК 2.1, 3-1, 3-2)

1. Назовите цель и задачи аттестации.
2. Опишите виды аттестации: очередная, по истечению испытательного срока, при продвижении по службе, при переводе в другое структурное подразделение.
3. Какие существуют методы аттестации персонала?
4. Укажите этапы аттестации персонала.
5. Как аттестация персонала помогает оценить эффективности труда работников?

Тема 15. Мотивация персонала (ОК 1, 7, ПК 2.1, 3-1, 3-2)

1. Что такое мотивация персонала?
2. Перечислите принципы мотивации персонала.
3. Что такое материальная мотивация? Когда она применяется?
4. Что такое нематериальная мотивация? Когда она применяется?
5. Что такое социально-психологическая мотивация? Когда она применяется?
6. Что такое административная мотивация? Когда она применяется?
7. Что такое позитивная и негативная мотивация? Когда она применяется?

Тема 16. Обучение и развитие персонала (ОК 1, 2, 6, ПК 2.1, 3-1, 3-2)

1. Что такое профессиональное обучение?
2. Что такое профессиональное развитие?
3. Как происходит обучение на рабочем месте?
4. Что такое наставничество? Когда и где его используют?
5. Что такое тренинги? Когда и где их используют?
6. Что такое деловые игры? Когда и где их используют?
7. Чем отличаются внутреннее и внешнее обучение сотрудников?
8. Охарактеризуйте индивидуальное и групповое обучение.
9. Когда и где применяется повышение квалификации кадров?
10. Когда и где применяется профессиональная переподготовка сотрудников?
11. Что такое продуктивное обучение? Как это влияет на эффективность работы персонала?
12. Каким образом можно быстрее всего развить деловые навыки, деловые качества, и лидерские качества работников?

Тема 17. Управление карьерой работников (ОК 1, 2, 7, ПК 2.1, 3-1)

1. Что такое карьера персонала?
2. Опишите типы и виды карьерного роста.
3. Что такое горизонтальная и вертикальная карьера?
4. Что такое внутрифирменная карьера?
5. Что такое межорганизационная карьера?
6. Что такое специализированная и не специализированная карьера?
7. Опишите этапы карьеры: предварительный, становление, продвижение, завершение.

Тема 18. Высвобождение персонала (ОК 2, 3, 9, ПК 2.1, 3-1, 3-2)

1. Что такое высвобождение работника?
2. Охарактеризуйте высвобождение по инициативе работника.
3. Охарактеризуйте высвобождение по инициативе предприятия.
4. Что такое выходное пособие?
5. Что такое корпоративные пенсионные программы?
6. Что такое скользящее пенсионирование?
7. Какие меры социальной поддержки высвобождаемых работников существуют?

Примерный перечень практических заданий

Задание 1. (ОК 1, 2, 6, ПК 2.1, 3-1, 3-2, У-1)

Тема «Обучение и развитие персонала»

Директор филиала одной из компаний захотел переобучить новичков современным методам управления. Для этого он нанял стороннюю организацию, которая должна была провести серию тренингов и семинаров в коллективе. С чего следует начать подготовку программы? Порекомендуйте последовательность действий по подготовке и реализации программы такого обучения? Как оценить эффективность данной программы обучения? Какие методы обучения будут наиболее приемлемыми для данной программы?

Задание 2. (ОК 1, 7, ПК 2.1, 3-1, 3-2, У-1)

Тема «Мотивация персонала»

Вы недавно стали начальником отдела. У вас есть сотрудник, который часто опаздывает на работу. Вам это не нравится. Завтра на 9-00 утра вы назначаете ему встречу, где собираетесь его остро критиковать. Как назло в указанный день работник пришел вовремя, а вы опоздали на 20 минут. Будете ли вы проводить встречу с этим сотрудником? Перенесете ли встречу на другой день? Ваши дальнейшие действия?

Задание 3. (ОК 1, 6, ПК 2.1, 3-1, 3-2, У-1)

Тема «Подбор персонала»

Сравните преимущества и недостатки найма молодых и возрастных работников. Заполните таблицу.

Молодые работники (до 25 лет)		Возрастные работники (старше 45 лет)	
Преимущества	Недостатки	Преимущества	Недостатки

Задание 4. (ОК 1, 6, ПК 2.1, 3-1, 3-2, У-1)

Тема «Отбор персонала»

Определите достоинства и недостатки основных методов отбора персонала, заполнив таблицу:

Метод отбора персонала	Достоинства	Недостатки
Деловая игра		
Психологический тест		
Собеседование (интервью)		
Решение задачи (разбор ситуации)		
Анализ резюме кандидата		

Задание 5. (ОК 1, 3, ПК 2.1, 3-1, 3-2, У-1)

Тема «Предприятие и его организационная культура»

В немецкой компании, работающей в России, немцы составляют основной костяк управленцев. Русские специалисты представлены рабочими и специалистами. Какие проблемы и противоречия могут возникнуть в этой компании? Как можно сгладить эти противоречия?

Система оценивания

При оценивании практической работы и устного ответа студента учитывается следующее:

- качество выполнения практической части работы;
- качество оформления отчета по работе;
- качество устных ответов на контрольные вопросы при защите работы; ответов на вопросы, обсуждаемые на семинаре.

Оценка производится по пятибалльной шкале:

«5» (отлично) – за глубокое и полное овладение содержанием учебного материала, в котором студент свободно и уверенно ориентируется; за умение практически применять теоретические знания и обосновывать свои суждения.

Оценка «5» (отлично) предполагает грамотное и логичное изложение ответа.

«4» (хорошо) – если студент полно освоил учебный материал, владеет научно-понятийным аппаратом, ориентируется в изученном материале, осознанно применяет теоретические знания на практике, грамотно обосновывает ответ, но содержание и форма ответа имеют отдельные неточности.

«3» (удовлетворительно) – если студент обнаруживает знание и понимание основных положений учебного материала, но допускает неточности в применении теоретических знаний при ответе на практико-ориентированные вопросы; не умеет доказательно обосновать собственные суждения.

«2» (неудовлетворительно) – если студент имеет разрозненные, бессистемные знания, допускает ошибки в определении базовых понятий, искажает их смысл; не может практически применять теоретические знания.

2. КОС промежуточной аттестации:

КОС дифференцированного зачета по дисциплине «Управление персоналом»

Пояснительная записка

Цель дифференцированного зачета: определение уровня знаний студентов, полученных в процессе обучения на занятиях по дисциплине за учебный семестр.

Продолжительность: 25 минут

Компетенции, формирование которых проверяется данным дифференцированным зачетом:

Профессиональные компетенции:

Код	Наименование результата обучения
ПК 2.1	Организовывать работу персонала по планированию и организации перевозочного процесса

Общие компетенции:

Код	Наименование результата обучения
ОК 1	Выбирать способы решения задач профессиональной деятельности применительно к различным контекстам;
ОК 2	Использовать современные средства поиска, анализа и интерпретации информации и информационные технологии для выполнения задач профессиональной деятельности;
ОК 3	Планировать и реализовывать собственное профессиональное и личностное развитие, предпринимательскую деятельность в профессиональной сфере, использовать знания по финансовой грамотности в различных жизненных ситуациях;
ОК 4	Эффективно взаимодействовать и работать в коллективе и команде;
ОК 5	Осуществлять устную и письменную коммуникацию на государственном языке Российской Федерации с учетом особенностей социального и культурного контекста;
ОК 6	Проявлять гражданско-патриотическую позицию, демонстрировать осознанное поведение на основе традиционных общечеловеческих ценностей, в том числе с учетом гармонизации межнациональных и межрелигиозных отношений, применять стандарты антикоррупционного поведения;
ОК 7	Содействовать сохранению окружающей среды, ресурсосбережению, применять знания об изменении климата, принципы бережливого производства, эффективно действовать в чрезвычайных ситуациях;
ОК 8	Использовать средства физической культуры для сохранения и укрепления здоровья в процессе профессиональной деятельности и поддержания необходимого уровня физической подготовленности;
ОК 9	Выбирать способы решения задач профессиональной деятельности применительно к различным контекстам;

Знания:

Код	Наименование
З-1	требования к управлению персоналом
З-2	особенностей персонала в деятельности предприятия

Умения:

Код	Наименование
У-1	анализировать работу персонала

Дифференцированный зачет содержит вопросы и задания по темам дисциплины «Управление персоналом».

Темы для проведения дифференцированного зачета

Тема 1. Современное предприятие как система (ОК 1, 2, ПК 2.1, 3-1, 3-2, У-1)

Тема 2. Процессы и функции управления современным предприятием (ОК 1, 2, ПК 2.1, 3-1, 3-2, У-1)

Тема 3. Классические подходы к управлению персоналом (ОК 2, 6, ПК 2.1, 3-1, 3-2, У-1)

Тема 4. Современные методы управления персоналом (ОК 3, 7, ПК 2.1, 3-1, 3-2, У-1)

Тема 5. Типы и виды управленческих решений (ОК 4, 8, ПК 2.1, 3-1, 3-2, У-1)

Тема 6. Предприятие и его организационная культура (ОК 1, 3, ПК 2.1, 3-1, 3-2, У-1)

Тема 7. Персонал предприятия как объект управления (ОК 1, 8, ПК 2.1, 3-1, 3-2, У-1)

Тема 8. Кадровая политика предприятия (ОК 2, 7, ПК 2.1, 3-1, 3-2, У-1)

Тема 9. Кадровая служба предприятия (ОК 2, 5, ПК 2.1, 3-1, 3-2, У-1)

Тема 10. Планирование работы с персоналом (ОК 3, 5, ПК 2.1, 3-1, 3-2, У-1)

Тема 11. Подбор персонала (ОК 1, 6, ПК 2.1, 3-1, 3-2, У-1)

Тема 12. Отбор персонала (ОК 1, 6, ПК 2.1, 3-1, 3-2, У-1)

Тема 13. Адаптация персонала (ОК 2, 7, ПК 2.1, 3-1, 3-2, У-1)

Тема 14. Аттестация персонала (ОК 1, 7, ПК 2.1, 3-1, 3-2, У-1)

Тема 15. Мотивация персонала (ОК 1, 7, ПК 2.1, 3-1, 3-2, У-1)

Тема 16. Обучение и развитие персонала (ОК 1, 2, 6, ПК 2.1, 3-1, 3-2, У-1)

Тема 17. Управление карьерой работников (ОК 1, 2, 7, ПК 2.1, 3-1, У-1)

Тема 18. Высвобождение персонала (ОК 2, 3, 9, ПК 2.1, 3-1, 3-2, У-1)

Система оценивания

Дифференцированный зачет проводится в тестовой форме. Всего в тесте 25 вопросов. Студенту задается 25 вопросов, в автоматическом режиме через программу на ПК.

Задание 1. Основными группами методов управления персоналом организации являются:

- 1) социально-психологические, экономические, административные
- 2) экономические, политические, социальные
- 3) социальные, технические, информационные
- 4) прикладные, административные, социальные

Задание 2. Персонал предприятия это:

- 1) совокупность работников организации, объединенных в специализированные подразделения
- 2) выделение работников по социально-демографическим группам
- 3) совокупность отдельных лиц, объединенных по какому-либо признаку

Задание 3. Согласно какому принципу, выделенному Анри Файолем, для того чтобы обеспечить верность и поддержку работников, они должны получать плату за свою службу?

- 1) единоначалие;
- 2) скалярная цепь;
- 3) порядок;
- 4) вознаграждение персонала

Задание 4. Основой для выработки и принятия решения по стимулированию труда персонала является:

- 1) оценка личных и деловых качеств;
- 2) оценка привлекательности и внешности работника;
- 3) оценка результатов труда.

Задание 5. _____ работников представляет собой процедуру определения соответствия квалификации, результативности деятельности, уровня знаний и навыков сотрудников, их деловых, личностных и иных значимых качеств требованиям занимаемой должности:

- 1) социализация;
- 2) аттестация;
- 3) мотивация
- 4) адаптация.

Задание 6. Что является типичной ошибкой руководителя в процессе управления персоналом:

- 1) наличие стандартов работы
- 2) окружение себя льстецами
- 3) наличие четких приоритетов в работе
- 4) хорошее знание своих сотрудников

Задание 7. Правовой акт, регулирующий трудовые, профессиональные отношения между работодателем и наемным работником в организации, это:

- 1) трудовой договор;
- 2) коллективный договор;
- 3) деловой контракт.
- 4) кодекс поведения

Задание 8. Метод подбора персонала среди руководящего состава других предприятий, буквально означает «охота за головами»

- 1) хедхантинг
- 2) коучинг;
- 3) рекрутинг

Задание 9. Организационная культура - это:

- 1) отношения власти-подчинения в организации, давления на человека сверху, контроля над распределением материальных благ;
- 2) отношения, основанные на вырабатываемых в организации совместных ценностях, социальных норм, установок поведения и регламентирующие действия работников без видимого принуждения;
- 3) отношения, основанные на купле-продаже и равновесии интересов продавца и покупателя.

Задание 10. Опытный работник, помогающий новичку быстрее адаптироваться:

- 1) бюрократ
- 2) наставник
- 3) стажер

Задание 11. Где указаны основные достижения и краткий трудовой путь кандидата на вакантную должность:

- 1) резюме
- 2) блокнот
- 3) тетрадь
- 4) дневник

Задание 12. Планы по человеческим ресурсам определяют:

- 1) политику по набору женщин и национальных меньшинств;
- 2) политику по отношению к временным работникам;
- 3) уровень оплаты;
- 4) оценку будущих потребностей в кадрах.

Задание 13. Основными функциями развития персонала являются:

- 1) разработка стратегии управления персоналом;
- 2) работа с кадровым резервом;
- 3) переподготовка и повышение квалификации работников;
- 4) все вышеперечисленное

Задание 14. К каким методам управления персоналом вы отнесете разработку должностных инструкций:

- 1) административные;
- 2) экономические;

3) социально-психологические.

Задание 15. Карьера - это:

- 1) приход человека на работу в организацию;
- 2) выполнение работником своих трудовых функций;
- 3) предлагаемая организацией последовательность различных ступеней в организационной иерархии, которые сотрудник потенциально может пройти;
- 4) потенциальная возможность занятия вакантной должности.

Задание 16. Ротация кадров – это:

- 1) расстановка кадров с учетом физических и умственных способностей работника;
- 2) деятельность, направленная на развитие навыков и умений работника;
- 3) процесс перевода работников с одной работы на другую;

Задание 17. Структурированное интервью предполагает, что работодатель

- 1) должен задавать вопросы по заранее определенной схеме;
- 2) должен задавать вопросы в случайном порядке
- 3) должен задавать простые вопросы;
- 4) должен задавать сложные вопросы;

Задание 18. Совокупность физических и духовных качеств человека, определяющих возможность и границы его участия в трудовой деятельности, способность достигать в заданных условиях определенных результатов, а также совершенствоваться в процессе труда:

- 1) трудовой потенциал;
- 2) сила воли;
- 3) человеческий фактор;
- 4) человеческий потенциал

Задание 19. К экономическим методам управления персоналом относятся:

- 1) формирование системы заработной платы, премий, бонусов и штрафов;
- 2) участие работников в управлении предприятием;
- 3) повышение квалификации работников

Задание 20. Пассивная кадровая политика:

- 1) руководство осуществляет контроль за симптомами негативного состояния в работе с персоналом;
- 2) руководство не имеет выраженной программы действий в отношении персонала;
- 3) руководство имеет не только прогноз, но и средства воздействия на ситуацию, связанную с персоналом

Задание 21. Что следует понимать под текучестью персонала:

- 1) все виды увольнений из организации;
- 2) увольнения по собственному желанию и инициативе администрации.
- 3) увольнения по сокращению штатов и инициативе администрации;
- 4) увольнение по собственному желанию и по сокращению штатов

Задание 22. Что такое стиль руководства?

- 1) давление авторитетом руководителя на коллектив
- 2) частое премирование коллектива
- 3) система способов, методов и форм воздействия, используемая руководителем

Задание 23. Что такое работа с персоналом?

- 1) выдача заработной платы
- 2) кадровое планирование, оценка персонала, прием на работу и обучение
- 3) прием на работу и увольнение

Задание 24. Что значит научная организация труда?

- 1) установка компьютеров и другой оргтехники в кабинетах работников
- 2) внедрение принципа научности на каждом участке труда
- 3) участие работников в научной работе компании

Задание 25. Что значит технология принятия решений?

- 1) руководитель дает устный приказ и затем его контролирует
- 2) руководитель дает письменный приказ и его контролирует
- 3) руководитель выявляет проблему, собирает информацию, организует выполнение, контролирует
- 4) делегирует трудные задачи своим подчиненным

Таблица результатов правильных ответов

№ Задания	Ответ	№ Задания	Ответ	№ Задания	Ответ	№ Задания	Ответ
1	1	8	1	15	3	22	3
2	1	9	2	16	3	23	2
3	4	10	2	17	1	24	2
4	3	11	1	18	1	25	3
5	2	12	4	19	1		
6	2	13	4	20	2		
7	1	14	1	21	1		

Шкала оценивания

Количество правильных ответов	%	Оценка
23-25	90-100	5 (отлично)
18-22	70-89	4 (хорошо)
13-17	50-69	3 (удовлетворительно)

0-12	0-49	2 (неудовлетворительно)
------	------	-------------------------

Дисциплина ОП.11 «Культура обслуживания»:

1. КОС текущего контроля:

**КОС оценки остаточных знаний
по дисциплине ОП.11 «Культура обслуживания»**

Пояснительная записка

Цель: определение уровня знаний студентов, полученных в процессе обучения на занятиях по дисциплине «Культура обслуживания» за учебный год.

Форма проверки остаточных знаний: устный опрос, практические работы

Продолжительность: 20 минут

Проверка остаточных знаний студентов содержит вопросы по всем темам дисциплины «Культура обслуживания». Практические работы выполняются в нескольких вариантах.

Номер варианта определяется в соответствии с порядковым номером по журналу учебных занятий. Работа, выполненная по другому варианту, возвращается студенту без проверки.

Компетенции, формирование которых проверяются тестом остаточных знаний:

Профессиональные компетенции:

Код	Наименование результата обучения
ПК 2.2	Обеспечивать безопасность движения и решать профессиональные задачи посредством применения нормативно-правовых документов
ПК 2.3	Организовывать работу персонала по технологическому обслуживанию перевозочного процесса

Общие компетенции:

Код	Наименование результата обучения
ОК 1	Выбирать способы решения задач профессиональной деятельности применительно к различным контекстам;
ОК 2	Использовать современные средства поиска, анализа и интерпретации информации и информационные технологии для выполнения задач профессиональной деятельности;
ОК 3	Планировать и реализовывать собственное профессиональное и личностное развитие, предпринимательскую деятельность в профессиональной сфере, использовать знания по финансовой

	грамотности в различных жизненных ситуациях;
ОК 4	Эффективно взаимодействовать и работать в коллективе и команде;
ОК 5	Осуществлять устную и письменную коммуникацию на государственном языке Российской Федерации с учетом особенностей социального и культурного контекста;
ОК 6	Проявлять гражданско-патриотическую позицию, демонстрировать осознанное поведение на основе традиционных общечеловеческих ценностей, в том числе с учетом гармонизации межнациональных и межрелигиозных отношений, применять стандарты антикоррупционного поведения;
ОК 7	Содействовать сохранению окружающей среды, ресурсосбережению, применять знания об изменении климата, принципы бережливого производства, эффективно действовать в чрезвычайных ситуациях;
ОК 8	Использовать средства физической культуры для сохранения и укрепления здоровья в процессе профессиональной деятельности и поддержания необходимого уровня физической подготовленности;
ОК 9	Выбирать способы решения задач профессиональной деятельности применительно к различным контекстам;

Знания:

Код	Наименование
З-1	стандарты обслуживания пассажиров в аэропорте
З-2	правила делового общения с пассажирами
З-3	права и обязанности пассажиров
З-4	современные методы управления качеством обслуживания

Умения:

Код	Наименование
У-1	применять стандарты обслуживания в профессиональной деятельности
У-2	владеть навыками делового общения
У-3	решать возможные конфликтные ситуации с пассажирами

Примерный перечень вопросов для устного опроса

Тема 1. Сфера услуг в рыночной экономике (ОК 1-9, ПК 2.2, 2.3, 3-1)

Проверяемые компетенции, знания и умения

Вопросы:

1. Что такое сфера услуг как сегмент рыночной экономики?
2. Что такое транспортные услуги? Какова их специфика?
3. Почему сфера услуг в XXI в. становится ключевым фактором развития экономики?

4. Опишите услугу как процесс (деятельность).
5. Назовите признаки услуги. Чем товары отличаются от услуг?
6. Какие типы и виды услуг существуют? Как они подразделяются?
7. Что такое рынок услуг? Как он регулируется?
8. Что такое «спрос», «предложение», «потребность»?
9. Охарактеризуйте жизненный цикл услуги.

Тема 2. Типы и виды клиентов и методы работы с ними (ОК 1-9, ПК 2.2, 2.3, 3-1, 3-2, 3-3)

Проверяемые компетенции, знания и умения

Вопросы:

1. Охарактеризуйте типы потребителей и взаимодействие с ними.
2. Потребители транспортных услуг: физические лица и юридические лица.
3. Кто такие постоянные и эпизодические (случайные) клиенты?
4. Какие типы потребителей по привычкам, запросам, желаниям вы знаете?
5. Какие типы клиентов по социальному статусу, семейному положению, доходам и возрасту существуют?
6. Как потребители принимают решение о приобретении услуги? Назовите мотивы потребительского поведения.

Тема 3. Качество услуг и критерии его оценки (ОК 1-9, ПК 2.2, 2.3, 3-1, 3-2, 3-4)

Проверяемые компетенции, знания и умения

Вопросы:

1. Что такое качество услуг?
2. Почему трудно определить «качество услуги».
3. Какие подходы к определению качества услуг существуют?
4. Перечислите критерии и ключевые показатели качества услуг.
5. Что такое приемлемый и желательный уровни качества обслуживания?
6. Почему возникают уровни разрывов в восприятии качества услуг между предприятием и его потребителями.

Тема 4. Контроль качества обслуживания (ОК 1-9, ПК 2.2, 2.3, 3-1, 3-2, 3-3, 3-4)

Проверяемые компетенции, знания и умения

Вопросы:

1. Перечислите правила эффективного сервиса.
2. Дайте оценку контролю качества как направлению работы компании.
3. Какие типы и виды контроля вы знаете?
4. Назовите функции контроля.
5. Перечислите методы и формы контроля.
6. Что говорит Закон РФ «О защите прав потребителей» про обеспечение прав потребителей.

7. Какие государственные органы и общественные организации, контролируют и защищают права потребителей.

Тема 5. Стандарты обслуживания пассажиров (ОК 1-9, ПК 2.2, 2.3, 3-1, 3-2, 3-3, 3-4)

Проверяемые компетенции, знания и умения

Вопросы:

1. Назовите цели и задачи внедрения стандартов обслуживания.
2. Опишите алгоритм разработки стандартов обслуживания.
3. Что такое стандарты обслуживания? Зачем их разрабатывают?
4. Рассмотрите стандарт обслуживания как корпоративный документ. Какова его структура и основные разделы?
5. Как и кто занимается формированием стандартов обслуживания на предприятии?

Тема 6. Работники контактной зоны обслуживания (ОК 1-9, ПК 2.2, 2.3, 3-1, 3-2, 3-3, 3-4)

Проверяемые компетенции, знания и умения

Вопросы:

1. Что такое профессиональная этика работников обслуживания?
2. Дайте оценку контактной зоне обслуживания.
3. Что такое эстетика внешнего вида работника контактной зоны?
4. Что такое эстетика внешнего оформления здания и интерьера предприятия?
5. Перечислите основные квалификационные требования к работникам транспортных услуг.
6. Назовите основные принципы делового общения с пассажирами.
7. Назовите основные правила при общении с клиентами по телефону.

Тема 7. Процесс предоставления услуги и его этапы (ОК 1-9, ПК 2.2, 2.3, 3-1, 3-2, 3-3, 3-4)

Проверяемые компетенции, знания и умения

Вопросы:

1. Как происходит анализ рынка услуг и основных конкурентов компании?
2. Как происходит выявление явных и скрытых потребностей пассажиров?
3. Как формируется ассортимент основных и дополнительных услуг аэропорта?
4. Что такое доступность транспортной услуги?
5. Что такое график обслуживания?
6. Прием заказа на выполнения услуги.
7. Какие вы знаете формы оплаты транспортной услуги?
8. Каким образом происходит оценка эффективности обслуживания?
9. Перечислите возможные конфликты в сфере транспортных услуг и укажите способы выхода из конфликтных ситуаций.

10. Как происходит работа с жалобами клиентов? Перечислите основные принципы работы.

Тема 8. Формирование культуры обслуживания (ОК 1-9, ПК 2.2, 2.3, 3-1, 3-2, 3-3, 3-4)

Проверяемые компетенции, знания и умения

Вопросы:

1. Что такое организационная культура компании?
2. Какова ее роль в формировании культуры обслуживания?
3. Как происходит обучение и развитие персонала навыкам культуры обслуживания?
4. Перечислите основные трудности внедрения культуры обслуживания на предприятии.
5. Назовите социально-этические нормы в сервисной деятельности.

Тема 9. Современные принципы управления качеством (ОК 1-9, ПК 2.2, 2.3, 3-1, 3-2, 3-3, 3-4)

Проверяемые компетенции, знания и умения

Вопросы:

1. Что включает в себя концепция «управления качеством»?
2. Почему в последние полвека возросла актуальность внедрения этих принципов на предприятиях сферы услуг?
3. Охарактеризуйте 14 принципов управления качеством Э. Деминга.
4. Оцените принципы управления качеством Ф. Кросби.
5. Проанализируйте принципы управления качеством Д. Джурана
6. Перечислите основные трудности внедрения этих принципов на предприятии.

Тема 10. Методы управления качеством (ОК 1-9, ПК 2.2, 2.3, 3-1, 3-2, 3-3, 3-4)

Проверяемые компетенции, знания и умения

Вопросы:

1. Почему современные методы управления качеством используют математическую статистику?
2. Что такое диаграмма Парето. Как она строится?
3. Что такое диаграмма Исикава. Как она строится?
4. Зачем нужны контрольные листки?
5. Зачем используют контрольные карты?
6. Что такое гистограмма? Где ее можно использовать?
7. Что такое статистический выборочный контроль? Когда и где его можно использовать?
8. Охарактеризуйте метод SERVQUAL.
9. Что такое метод экспертных оценок. Каковы его достоинства и недостатки?

Примерный перечень практических заданий

Задание 1. (ОК 1-9, ПК 2.2, 2.3, 3-1, 3-2, 3-3, 3-4, У-1, У-2, У-3)

Тема «Процесс предоставления услуги и его этапы»

Разработайте небольшую «памятку» (5-10 пунктов) для работников, обслуживающих клиентов с ограниченными возможностями (инвалидов).

Задание 2. (ОК 1-9, ПК 2.2, 2.3, 3-1, 3-2, 3-3, 3-4, У-1, У-2, У-3)

Тема «Контроль качества обслуживания»

Представьте себя в роли инспектора, проверяющего работу предприятий сферы услуг (любую компанию по вашему выбору). Опишите критерии, по которым вы будете оценивать их качество услуг. Почему качество услуг трудно оценить?

Задание 3. (ОК 1-9, ПК 2.2, 2.3, 3-1, 3-2, 3-4, У-1, У-2, У-3)

Тема «Качество услуг и критерии его оценки»

Разработайте опросный лист (5-10 вопросов) для выяснения степени удовлетворения клиентов услугами компании

Задание 4. (ОК 1-9, ПК 2.2, 2.3, 3-1, 3-2, 3-3, 3-4, У-1, У-2, У-3)

Тема «Контроль качества обслуживания»

Вы устроились на работу в компанию N в отдел по работе с клиентами. Здесь действует негласное правило: удаления всех негативных отзывов с сайта компании и из социальных сетей. Оцените подобную практику. К чему это приведет в краткосрочной и отдаленной перспективе?

Система оценивания

При оценивании практической работы и устного ответа студента учитывается следующее:

- качество выполнения практической части работы;
- качество оформления отчета по работе;
- качество устных ответов на контрольные вопросы при защите работы; ответов на вопросы, обсуждаемые на семинаре.

Оценка производится по пятибалльной шкале:

«5» (отлично) – за глубокое и полное овладение содержанием учебного материала, в котором студент свободно и уверенно ориентируется; за умение практически применять теоретические знания и обосновывать свои суждения. Оценка «5» (отлично) предполагает грамотное и логичное изложение ответа.

«4» (хорошо) – если студент полно освоил учебный материал, владеет научно-понятийным аппаратом, ориентируется в изученном материале, осознанно применяет теоретические знания на практике, грамотно обосновывает ответ, но содержание и форма ответа имеют отдельные неточности.

«3» (удовлетворительно) – если студент обнаруживает знание и понимание основных положений учебного материала, но допускает неточности в применении теоретических знаний при ответе на практико-ориентированные вопросы; не умеет доказательно обосновать собственные суждения.

«2» (неудовлетворительно) – если студент имеет разрозненные, бессистемные знания, допускает ошибки в определении базовых понятий, искажает их смысл; не может практически применять теоретические знания.

2. КОС промежуточной аттестации:

КОС дифференцированного зачета по дисциплине ОП.11 «Культура обслуживания»

Пояснительная записка

Цель дифференцированного зачета: определение уровня знаний студентов, полученных в процессе обучения на занятиях по дисциплине за 5-й семестр.

Продолжительность: 30 минут

Компетенции, формирование которых проверяется данным экзаменом:

Профессиональные компетенции:

Код	Наименование результата обучения
ПК 2.2	Обеспечивать безопасность движения и решать профессиональные задачи посредством применения нормативно-правовых документов
ПК 2.3	Организовывать работу персонала по технологическому обслуживанию перевозочного процесса

Общие компетенции:

Код	Наименование результата обучения
ОК 1	Выбирать способы решения задач профессиональной деятельности применительно к различным контекстам;
ОК 2	Использовать современные средства поиска, анализа и интерпретации информации и информационные технологии для выполнения задач профессиональной деятельности;
ОК 3	Планировать и реализовывать собственное профессиональное и личностное развитие, предпринимательскую деятельность в профессиональной сфере, использовать знания по финансовой грамотности в различных жизненных ситуациях;

ОК 4	Эффективно взаимодействовать и работать в коллективе и команде;
ОК 5	Осуществлять устную и письменную коммуникацию на государственном языке Российской Федерации с учетом особенностей социального и культурного контекста;
ОК 6	Проявлять гражданско-патриотическую позицию, демонстрировать осознанное поведение на основе традиционных общечеловеческих ценностей, в том числе с учетом гармонизации межнациональных и межрелигиозных отношений, применять стандарты антикоррупционного поведения;
ОК 7	Содействовать сохранению окружающей среды, ресурсосбережению, применять знания об изменении климата, принципы бережливого производства, эффективно действовать в чрезвычайных ситуациях;
ОК 8	Использовать средства физической культуры для сохранения и укрепления здоровья в процессе профессиональной деятельности и поддержания необходимого уровня физической подготовленности;
ОК 9	Выбирать способы решения задач профессиональной деятельности применительно к различным контекстам;

Знания:

Код	Наименование
З-1	стандарты обслуживания пассажиров в аэропорте
З-2	правила делового общения с пассажирами
З-3	права и обязанности пассажиров
З-4	современные методы управления качеством обслуживания

Умения:

Код	Наименование
У-1	применять стандарты обслуживания в профессиональной деятельности
У-2	владеть навыками делового общения
У-3	решать конфликтные ситуации с пассажирами

Дифференцированный зачет содержит вопросы и задания по темам дисциплины «Культура обслуживания».

Темы для проведения экзамена

Тема 1. Сфера услуг в рыночной экономике (ОК 1-9, ПК 2.2, 2.3, З-1, У-1, У-2, У-3)

Тема 2. Типы и виды клиентов и методы работы с ними (ОК 1-9, ПК 2.2, 2.3, З-1, З-2, З-3, У-1, У-2, У-3)

Тема 3. Качество услуг и критерии его оценки (ОК 1-9, ПК 2.2, 2.3, З-1, З-2, З-4, У-1, У-2, У-3)

Тема 4. Контроль качества обслуживания (ОК 1-9, ПК 2.2, 2.3, 3-1, 3-2, 3-3, 3-4, У-1, У-2, У-3)

Тема 5. Стандарты обслуживания пассажиров (ОК 1-9, ПК 2.2, 2.3, 3-1, 3-2, 3-3, 3-4, У-1, У-2, У-3)

Тема 6. Работники контактной зоны обслуживания (ОК 1-9, ПК 2.2, 2.3, 3-1, 3-2, 3-3, 3-4, У-1, У-2, У-3)

Тема 7. Процесс предоставления услуги и его этапы (ОК 1-9, ПК 2.2, 2.3, 3-1, 3-2, 3-3, 3-4, У-1, У-2, У-3)

Тема 8. Формирование культуры обслуживания (ОК 1-9, ПК 2.2, 2.3, 3-1, 3-2, 3-3, 3-4, У-1, У-2, У-3)

Тема 9. Современные принципы управления качеством (ОК 1-9, ПК 2.2, 2.3, 3-1, 3-2, 3-3, 3-4, У-1, У-2, У-3)

Тема 10. Методы управления качеством (ОК 1-9, ПК 2.2, 2.3, 3-1, 3-2, 3-3, 3-4, У-1, У-2, У-3)

Система оценивания

Дифференцированный зачет проводится в тестовой форме. Всего в тесте 30 вопросов. Студенту задается 30 вопросов, в автоматическом режиме через программу на ПК.

Задание 1. Не относится к сфере услуг:

- 1) производство молочной продукции
- 2) пошив платья в ателье
- 3) перелет в самолете
- 4) стрижка в парикмахерской

Задание 2. Термин, обозначающий понимание проблем клиента службой сервиса:

- 1) апатия
- 2) симпатия
- 3) идиосинкразия
- 4) эмпатия

Задание 3. Уровень обслуживания можно оценить на этапе:

- 1) предпродажном
- 2) сопутствующем процессу продаж
- 3) послепродажном
- 4) на всех этапах

Задание 4. Неосвязаемость, несохраняемость, неотделимость от источника – это основные характеристики:

- 1) товара
- 2) услуги
- 3) человека
- 4) характера

Задание 5. Потребителя, который регулярно приобретает у вас услугу, называют:

- 1) посетитель
- 2) клиент
- 3) приверженец
- 4) покупатель

Задание 6. Потребителя, который сделает разовую покупку, называют:

- 1) посетитель
- 2) клиент
- 3) приверженец
- 4) покупатель

Задание 7. Потребителя, который не просто регулярно приобретает у вас услугу, но и привлекает новых покупателей, называют:

- 1) посетитель
- 2) клиент
- 3) приверженец
- 4) покупатель

Задание 8. Если пассажир терпелив, малоактивен, выдержан, ровен в поведении, то он:

- 1) флегматик
- 2) холерик
- 3) сангвиник
- 4) меланхолик

Задание 9. Если пассажир вспыльчив, прямолинеен, а его настроение неустойчиво, то он:

- 1) флегматик
- 2) холерик
- 3) сангвиник
- 4) меланхолик

Задание 10. Работнику контактной зоны необходимо знать психологию сервиса, чтобы:

- 1) понять поведение клиента, понять свой внутренний мир для оптимального взаимодействия
- 2) манипулировать людьми
- 3) получать максимальную прибыль
- 4) найти лучших клиентов для предприятия

Задание 11. Получить дополнительные сведения, выяснить реальные мотивы, узнать мнение клиента продавцу помогают вопросы:

- 1) скользкие
- 2) открытые
- 3) закрытые
- 4) альтернативные

Задание 12. Визуальный контакт, язык тела, повторение движений клиента, отражение его эмоций это элементы:

- 1) невербального общения
- 2) вербального общения
- 3) активного общения
- 4) пассивного общения

Задание 13. Благоустройство территории, озеленение, витрина, вывеска - это:

- 1) показатели успеха предприятия сервиса
- 2) требования городской администрации
- 3) факторы, влияющие на эстетику, внешнее оформление предприятия сервиса
- 4) элементы рекламы

Задание 14. Работники, обслуживающие пассажиров в аэропорту, относятся к группе:

- 1) транспортных услуг
- 2) медицинских услуг
- 3) образовательных услуг
- 4) услуг здравоохранения

Задание 15. Что относится к надежности предоставления транспортных услуг:

- 1) удобство расположения аэропорта
- 2) способность предоставить услугу точно в срок и без ошибок
- 3) вежливость персонала
- 4) высокая квалификация персонала

Задание 16. Минимальный уровень обслуживания, определяется отраслевыми нормативами и стандартами государства:

- 1) качество спроса
- 2) качество предложения
- 3) высокое качество
- 4) нормативное качество

Задание 17. Комплекс обязательных для исполнения правил обслуживания клиентов, которые призваны гарантировать установленный уровень качества всех проводимых операций.

- 1) трудовой договор
- 2) гражданский кодекс
- 3) стандарт обслуживания
- 4) книга жалоб и предложений

Задание 18. Стандарты обслуживания пассажиров должны быть:

- 1) достижимыми для персонала
- 2) универсальными для всех работников компании
- 3) вечными и неизменными
- 4) публично анонсированы коллективу

Задание 19. Внешний контроль качества обслуживания происходит через:

- 1) услуги «тайных покупателей»,
- 2) опросы лояльности и удовлетворенности реальных клиентов
- 3) горячие линии по качеству сервиса для клиентов
- 4) все варианты

Задание 20. Эффективное использование сотрудником своего рабочего времени:

- 1) корпоративный менеджмент
- 2) тайм-менеджмент
- 3) финансовый менеджмент
- 4) производственный менеджмент

Задание 21. Претензия пассажира по качеству обслуживания, часто оформляемая письменно:

- 1) жалоба
- 2) апатия
- 3) грусть
- 4) злость

Задание 22. Стилль общения, связанный с проявлением бесцеремонности, развязности и панибратства с пассажирами:

- 1) быстрый
- 2) фамильярный
- 3) активный
- 4) деловой

Задание 23. Каких качеств не должно быть у работников контактной зоны аэропорта:

- 1) обходительность и любезность

- 2) грубость и болтливость
- 3) спокойствие и устойчивость к стрессам
- 4) улыбочность и быстрота реакции

Задание 24. Что можно делать работникам контактной зоны обслуживания:

- 1) жевать жевательную резинку
- 2) чесаться
- 3) улыбаться
- 4) держать руки в карманах

Задание 25. На входные звонки клиентов обычно принято снимать трубку телефона:

- 1) после первого сигнала
- 2) после третьего сигнала
- 3) после пятого сигнала
- 4) после любого сигнала

Задание 26. Курение на рабочем месте сотрудникам аэропорта:

- 1) можно всегда
- 2) можно по утрам
- 3) можно по вечерам
- 4) категорически запрещено

Задание 27. Закрепившееся мнение пассажира о работе транспортной компании:

- 1) закономерность
- 2) репутация
- 3) реклама
- 4) имидж

Задание 28. Диаграмма причин и результатов («рыбий скелет»), один из инструментов измерения, оценивания и контроля качества деловых процессов:

- 1) диаграмма Исикавы
- 2) диаграмма Джойса
- 3) диаграмма Парето
- 4) диаграмма Маркса

Задание 29. Корпоративный стиль одежды обслуживающего персонала, требуемый при выполнении трудовых операций:

- 1) двоичный код
- 2) префиксный код
- 3) дресс-код
- 4) линейный код

Задание 30. Совокупность неформальных коммуникаций между двумя и более потребителями, когда сообщения передаются «по цепочке», «из уст в уста»:

- 1) медитация
- 2) транслитерация
- 3) сороконожка
- 4) сарафанное радио

Таблица результатов правильных ответов

№ Задания	Ответ	№ Задания	Ответ	№ Задания	Ответ	№ Задания	Ответ
1	1	9	2	17	3	25	2
2	4	10	1	18	3	26	4
3	4	11	2	19	4	27	2
4	2	12	1	20	2	28	1
5	2	13	3	21	1	29	3
6	4	14	1	22	2	30	4
7	3	15	2	23	2		
8	1	16	4	24	3		

Шкала оценивания

Количество правильных ответов	%	Оценка
27-30	90-100	5 (отлично)
21-26	70-89	4 (хорошо)
15-20	50-69	3 (удовлетворительно)
0-14	0-49	2 (неудовлетворительно)

Дисциплина ОП.12 «Организация транспортной логистики»:

1. КОС текущего контроля:

**КОС оценки остаточных знаний
по дисциплине ОП.12 «Организация транспортной логистики»**

Пояснительная записка

Цель: определение уровня знаний студентов, полученных в процессе обучения на занятиях по дисциплине ОП.12 «Организация транспортной логистики» за учебный год.

Форма проверки остаточных знаний: устный опрос, практические работы

Продолжительность: 20 минут

Проверка остаточных знаний студентов содержит вопросы по всем темам дисциплины ОП.12 «Организация транспортной логистики». Практические работы выполняются в нескольких вариантах.

Номер варианта определяется в соответствии с порядковым номером по журналу учебных занятий. Работа, выполненная по другому варианту, возвращается студенту без проверки.

Компетенции, формирование которых проверяются тестом остаточных знаний:

Профессиональные компетенции:

Код	Наименование результата обучения
ПК 3.1	Организовывать работу персонала по оформлению и обработке документации при перевозке грузов и пассажиров и осуществлению расчетов за услуги, предоставляемые транспортными организациями.
ПК 3.2	Обеспечивать осуществление процесса управления перевозками на основе логистической концепции и организовывать рациональную переработку грузов.
ПК 3.3	Применять в профессиональной деятельности основные положения, регулирующие взаимоотношения пользователей транспорта и перевозчика

Общие компетенции:

Код	Наименование результата обучения
ОК 1	Выбирать способы решения задач профессиональной деятельности применительно к различным контекстам;
ОК 2	Использовать современные средства поиска, анализа и интерпретации информации и информационные технологии для выполнения задач профессиональной деятельности;
ОК 3.	Планировать и реализовывать собственное профессиональное и личностное развитие, предпринимательскую деятельность в профессиональной сфере, использовать знания по финансовой грамотности в различных жизненных ситуациях;
ОК 4.	Эффективно взаимодействовать и работать в коллективе и команде;
ОК 5.	Осуществлять устную и письменную коммуникацию на государственном языке Российской Федерации с учетом особенностей социального и культурного контекста;
ОК 6.	Проявлять гражданско-патриотическую позицию, демонстрировать осознанное поведение на основе традиционных общечеловеческих ценностей, в том числе с учетом гармонизации межнациональных и межрелигиозных отношений, применять стандарты антикоррупционного поведения;

ОК 7.	Содействовать сохранению окружающей среды, ресурсосбережению, применять знания об изменении климата, принципы бережливого производства, эффективно действовать в чрезвычайных ситуациях;
ОК 8.	Использовать средства физической культуры для сохранения и укрепления здоровья в процессе профессиональной деятельности и поддержания необходимого уровня физической подготовленности;
ОК 9.	Выбирать способы решения задач профессиональной деятельности применительно к различным контекстам;

Знания:

Код	Наименование
З-1	Цели и понятия логистики
З-2	Особенности функционирования внутрипроизводственной логистики
З-3	Основные принципы транспортной логистики
З-4	Основы построения транспортных логистических цепей
З-5	Классификацию опасных грузов
З-6	Организацию грузовой работы на транспорте
З-7	Формы перевозочных документов

Умения:

Код	Наименование
У-1	Рассчитывать показатели качества и эффективности транспортной логистики
У-2	Определять класс и степень опасности перевозимых грузов
У-3	Определять сроки доставки

Примерный перечень вопросов для устного опроса

Тема 1.1. Транспортная инфраструктура и организация грузовой работы на транспорте

Проверяемые знания и умения 31, 33, 36, ОК 1, 2, 4, 5, ПК 3.2

Вопросы:

1. Предпосылки появления транспортной логистики
2. Объекты транспортной инфраструктуры, определение
3. Классификация объектов транспортной инфраструктуры
4. Грузовые терминалы, определение.

Тема 1.2. Транспортная классификация грузов и особенности их перевозки

Проверяемые знания и умения 35, 36, ОК 1-9, ПК 3.2

Вопросы:

1. Транспортная характеристика груза, определение.

2. Классификация грузов: транспортная; в зависимости от специфических свойств и условий перевозок
3. Как определить насыпную массу груза?
4. Классификация тары и ее характеристика
5. Основные стандарты на контейнеры, разработанные Международной организацией по стандартизации (ИСО).

Тема 1.3. Особенности транспортно-логистических систем по видам транспорта

Проверяемые знания и умения 33, 36, ОК 1-5, ПК 3.2

Вопросы:

1. Общехозяйственные транспортные факторы
2. Специфические транспортные факторы
3. Сферы целесообразного использования транспорта (по видам)

Тема 2.1 Основные виды организации перевозок

Проверяемые знания и умения 33, 34, ОК 1-5, ПК 3.2

Вопросы:

1. Мультимодальные и интермодальные перевозки, определения, преимущества и недостатки.
2. Транспортно-технологическая система, определение
3. Фидерная система перевозок
4. Фрейджерная система перевозок
5. Особенности воздушных грузовых перевозок

Тема 2.2 Понятие и место транспортного потока в управлении материальным потоком.

Проверяемые знания и умения 33, 36, 37, ОК 1-9, ПК 3.2

Вопросы:

1. Материальный поток, определение.
2. Грузовой поток, определение.
3. Транспортный поток, определение, классификация.

Тема 2.3 Транспортно-логистическая деятельность и ее участники

Проверяемые знания и умения 33, 34, 37, ОК 1-5, ПК 3.2.

Вопросы:

1. Перечислить пользователей транспортных услуг
2. Сфера деятельности транспортно-экспедиторских компаний
3. Структура транспортно-экспедиторского обслуживания

Тема 2.4 Уровни логистического сервиса

Проверяемые знания и умения 31, 33, ОК 1-6, ПК 3.2

Вопросы:

1. Аутсорсинг, определение, преимущества и недостатки.

2. Провайдеры логистики, определение, характеристика.
3. Параметры системы качества доставки груза

Тема 3.1. Государственное регулирование транспортно-экспедиторской деятельности

Проверяемые знания и умения 31, 34, 36, 37, ОК 1-6, ПК 3.1, 3.3

Вопросы:

1. Кем обеспечивается общее руководство и управление транспортной логистикой на федеральном уровне.
2. Источники внутреннего права РФ, касающиеся организации и осуществления логистической деятельности
3. ФИАТА, определение, организационная структура

Тема 3.2. Базисные условия поставки «ИНКОТЕРМС»

Проверяемые знания и умения 33, 37, ОК 1-9, ПК 3.1, 3.3

Вопросы:

1. ИНКОТЕРМС, определение, структура
2. Перечислить категории, в которые сгруппированы основные условия поставок
3. Основное содержание категории Группа E
4. Основное содержание категории Группа F
5. Основное содержание категории Группа C
6. Основное содержание категории Группа D

Тема 4.1. Склад, классификация, основные характеристики.

Проверяемые знания и умения 32, 35, 36, ОК 1-5, 9, ПК 3.2

Вопросы:

1. Логистика складирование, определение, объект изучения
2. Основные задачи логистики складирования
3. Склад, определение, классификация.
4. Материальные потоки на складах (входной, выходной), определение.

Тема 4.2. Логистический процесс на складе

Проверяемые знания и умения 32, 35, 36, ОК 1-6, ПК 3.2

Вопросы:

1. Перечислить и охарактеризовать основные этапы логистического процесса на складе
2. Принципы складской логистики, характеристика.
3. Технология хранения грузов на складах.

Тема 4.3. Техническое оснащение склада

Проверяемые знания и умения 32, 35, 36, ОК 1-9, ПК 3.2

Вопросы:

1. Стеллажное оборудование, виды, характеристика.
2. Виды средств механизации при выполнении грузовой работы на складе.
3. Кросс-докинг, определение, преимущества.

Примерный перечень практических заданий

Задача 1. (У3, ОК 1-9, ПК 3.1, 3.3)

Тема: Условия перевозки и распределение ответственности в соответствии с ИНКОТЕРМС.

Российская фирма покупает партию товара в количестве 500 штук в Индии.

Ставка таможенной пошлины 10%

Ставка НДС 18%

Вес партии 5440 кг.

Общая стоимость партии – 62 790 EUR

Внутренняя перевозка до порта отправления – 175 USD

Фрахт судна от порта Мумбаи до порта Новороссийск - 3200 USD

Стоимость страхования груза 13% от объявленной стоимости груза

Погрузка/выгрузка контейнера на судно – 195 USD.

Хранение на СВХ (Новороссийск) – 10 880 руб.

Перевозка от Новороссийска до Москвы – 72 000 руб.

Рассчитать таможенную стоимость ввозимых товаров и таможенную пошлину.

Определить стоимость сделки по условию FAS, CFR, DDP.

Задача 2. (У1, ОК 1-9, ПК 3.2)

Тема: Расчет величины суммарного материального потока на складе.

Рассчитайте оборот склада за месяц работы при следующих условиях:

Через склад прошло Q тонн груза, при этом А тонн груза хранилось n дней, В тонн груза хранилось n дней, С тонн груза хранилось n дней.

Заданные значения по показателям определяются по приложению 1, в соответствии с вариантом.

Выполненные расчеты свести в таблицу.

№ п/п	Алгоритм	Соответствие предложенной ситуации данному алгоритму
1	Определение расчетного периода времени	Расчетный период $T=30$ дней
2	Определение общего количества груза, прошедшего через склад за расчетный период	Общее количество груза (Q), прошедшее через склад за 30 дней
3	Расчет общего количества тонно-дней хранения за расчетный период	Общее количество тонно-дней хранения: $\sum_{tq} = q_1 \times t_1 + q_2 \times t_2 + q_3 \times t_3 + q_n \times t_n$

4	Расчет среднего срока хранения грузов на складе	$t_{\text{хр}}^{\text{ср}} = \frac{\sum tq}{Q}$
5	Расчет оборота склада за расчетный период	$\Pi_0 = \frac{T}{t_{\text{хр}}^{\text{ср}}}$

Таблица - исходные данные

Вариант	Общее количество груза, тонн	Условие					
		a		b		c	
		Вес груза, тонн	Срок хранения, дней	Вес груза, тонн	Срок хранения, дней	Вес груза, тонн	Срок хранения, дней
1	10 000	2000	5	4000	20	4000	2
2	25 000	6000	4	18000	10	1000	21
3	50 000	10000	3	19000	7	21000	18
4	45 000	9000	24	5000	18	31000	10
5	65 000	28000	16	16000	4	21000	12
6	80 000	35000	12	29000	16	16000	18
7	55 000	16000	10	24000	6	15000	24
8	36 000	9000	14	18000	20	9000	26
9	73 000	45000	5	19000	17	9000	3
10	90 000	51000	12	18000	16	21000	24
11	24 000	6000	15	13000	10	5000	2
12	18 000	1500	3	6500	7	10000	26

Задача 3. (У1, ОК 1-9, ПК 3.2)

Тема «Определение общей площади склада»

Рассчитайте общую площадь склада, если:

- полезная площадь составляет 4500 м²,
- служебная площадь – 50м²,
- вспомогательная площадь – 1750 м²,
- площади отпускной и приемочной площадок равны,
- годовое поступление поставок $Q_r^{\text{пос}}$ составляет 20 000 тонн,
- нагрузка на 1м² площади приемочной площадки γ 0,25 т/м²,
- коэффициент неравномерности поступления материала на склад $k=1,2$,
- максимальное количество дней нахождения поставок на приемочной (отпускной) площадке t – 3 дня.

Заданные значения по показателям определяются по приложению 3, в соответствии с вариантом.

Таблица - Расчет общей площади склада

№	Алгоритм	Соответствие предложенной ситуации приведенному алгоритму
1	Определение полезной площади склада	$S_{\text{пол}}$ (по условию)
2	Определение площади приёмочной площадки	$S_{\text{пр.п}} = \frac{Q_r^{\text{пос}} \times k \times t}{360 \times \gamma}$

3	Определение площади отпускной площадки	$S_{отп.} = S_{пр.п.}$
4	Определение служебной площади	$S_{сл.}$ (по условию)
5	Определение вспомогательной площади	$S_{всп.}$ (по условию)
6	Расчет общей площади склада	$S_{общ.} = S_{пол} + S_{отп.} + S_{пр.п.} + S_{сл.} + S_{всп.}$

Таблица – Исходные данные

Вариант	Годовое поступление поставок $Q_{г\text{пос}}$	Полезная площадь	Служебная площадь	Вспомогательная площадь	Нагрузка на 1м ² площади	Коэффициент неравномерности, k	Макс. Кол-во дней, t
1	25 000	3700	35	1900	0,19	1,3	5
2	45 000	5200	65	2100	0,26	1,1	6
3	30 000	3900	30	1790	0,25	1,1	7
4	22 000	4600	60	1400	0,21	1,2	4
5	40 000	6000	80	2150	0,28	1,3	6
6	18 000	4100	45	1500	0,21	1,3	8
7	55 000	8000	90	2500	0,35	1,1	10
8	15 000	2500	50	1520	0,21	1,4	5
9	55 000	7300	30	2200	0,15	1,5	7
10	45 000	5500	60	1890	0,24	1,2	8
11	85 000	9000	70	3000	0,25	1,2	6
12	55 000	6500	80	1950	0,31	1,1	8

Система оценивания

При оценивании практической работы и устного ответа студента учитывается следующее:

- качество выполнения практической части работы;
- качество оформления отчета по работе;
- качество устных ответов на контрольные вопросы при защите работы; ответов на вопросы, обсуждаемые на семинаре.

Оценка производится по пятибалльной шкале:

«5» (отлично) – за глубокое и полное овладение содержанием учебного материала, в котором студент свободно и уверенно ориентируется; за умение практически применять теоретические знания и обосновывать свои суждения. Оценка «5» (отлично) предполагает грамотное и логичное изложение ответа.

«4» (хорошо) – если студент полно освоил учебный материал, владеет научно-понятийным аппаратом, ориентируется в изученном материале, осознанно применяет теоретические знания на практике, грамотно обосновывает ответ, но содержание и форма ответа имеют отдельные неточности.

«3» (удовлетворительно) – если студент обнаруживает знание и понимание основных положений учебного материала, но допускает неточности в применении теоретических знаний при ответе на практико-ориентированные

вопросы; не умеет доказательно обосновать собственные суждения.

«2» (неудовлетворительно) – если студент имеет разрозненные, бессистемные знания, допускает ошибки в определении базовых понятий, искажает их смысл; не может практически применять теоретические знания.

КОС контрольной работы по дисциплине ОП.12 «Организация транспортной логистики»

Пояснительная записка

Цель семестровой контрольной работы: определение уровня знаний студентов, полученных в процессе обучения на занятиях по дисциплине.

Форма семестровой контрольной работы: Контрольная работа.

Продолжительность: 120 минут

Семестровая контрольная работа содержит задания по теме дисциплины ОП.12 «Организация транспортной логистики»: Транспортная инфраструктура по видам транспорта.

Контрольная работа выполняется в 20 вариантах. Каждый вариант контрольной работы включает в себя 3 задания.

Номер варианта определяется по номеру зачетной книжки.

Работа, выполненная по другому варианту, возвращается студенту без проверки.

Компетенции, формирование которых проверяются семестровой контрольной работой:

Профессиональные компетенции:

Код	Наименование результата обучения
ПК 3.1	Организовывать работу персонала по оформлению и обработке документации при перевозке грузов и пассажиров и осуществлению расчетов за услуги, предоставляемые транспортными организациями.
ПК 3.2	Обеспечивать осуществление процесса управления перевозками на основе логистической концепции и организовывать рациональную переработку грузов.
ПК 3.3	Применять в профессиональной деятельности основные положения, регулирующие взаимоотношения пользователей транспорта и перевозчика

Общие компетенции:

Код	Наименование результата обучения
------------	---

ОК 1	Выбирать способы решения задач профессиональной деятельности применительно к различным контекстам;
ОК 2	Использовать современные средства поиска, анализа и интерпретации информации и информационные технологии для выполнения задач профессиональной деятельности;
ОК 3.	Планировать и реализовывать собственное профессиональное и личностное развитие, предпринимательскую деятельность в профессиональной сфере, использовать знания по финансовой грамотности в различных жизненных ситуациях;
ОК 4.	Эффективно взаимодействовать и работать в коллективе и команде;
ОК 5.	Осуществлять устную и письменную коммуникацию на государственном языке Российской Федерации с учетом особенностей социального и культурного контекста;
ОК 6.	Проявлять гражданско-патриотическую позицию, демонстрировать осознанное поведение на основе традиционных общечеловеческих ценностей, в том числе с учетом гармонизации межнациональных и межрелигиозных отношений, применять стандарты антикоррупционного поведения;
ОК 7.	Содействовать сохранению окружающей среды, ресурсосбережению, применять знания об изменении климата, принципы бережливого производства, эффективно действовать в чрезвычайных ситуациях;
ОК 8.	Использовать средства физической культуры для сохранения и укрепления здоровья в процессе профессиональной деятельности и поддержания необходимого уровня физической подготовленности;
ОК 9.	Выбирать способы решения задач профессиональной деятельности применительно к различным контекстам;

Знания:

Код	Наименование
З-1	Цели и понятия логистики
З-2	Особенности функционирования внутрипроизводственной логистики
З-3	Основные принципы транспортной логистики
З-4	Основы построения транспортных логистических цепей
З-5	Классификацию опасных грузов
З-6	Организацию грузовой работы на транспорте
З-7	Формы перевозочных документов

Умения:

Код	Наименование
У-1	Рассчитывать показатели качества и эффективности транспортной логистики

У-2	Определять класс и степень опасности перевозимых грузов
У-3	Определять сроки доставки

Примерные задания для контрольной работы
Тема: Транспортная обеспеченность и доступность.

Цель работы: определение густоты транспортной сети различных стран мира.
Анализ транспортных систем мира.

Показатели транспортной обеспеченности и доступности отражают уровень транспортного обслуживания населения и зависят от многих факторов: протяженность сети путей сообщения, их пропускная и провозная способность, конфигурация размещения транспортных линий и других факторов. Обеспечение путями сообщения характеризуется показателем густота сети на 1000 км.

$$d_s = 1000L_{\text{э}}/S,$$

где $L_{\text{э}}$ — протяженность эксплуатационной длины путей сообщения
 S - площадь территории.

При равной площади регионов потребность в транспорте будет больше у того региона, численность населения которого больше. Густота сети, характеризующая транспортную обеспеченность населения на 10000 человек, определяется по формуле

$$d_n = 10000L_{\text{э}}/H,$$

где H – численность населения региона.

Обобщенная характеристика транспортной обеспеченности территории с учетом и площади, и численности населения определяется по формуле Э. Энгеля

$$d_{\text{э}} = L_{\text{э}}/\sqrt{SH}$$

Задание: определить густоту транспортной сети пяти стран мира, согласно индивидуальному варианту студента для различных видов транспорта.

Страны для расчета и анализа выбираются согласно варианту, представленного в Таблице 1.

Вариант определяется преподавателем. Перечень стран мира приведен в Таблице 3.

Результаты расчетов необходимо свести в таблицу 2.

Провести сравнительный анализ транспортных систем мира.

Таблица 1 - Выбор варианта для практической работы

Вариант	1	2	3	4	5	6	7	8	9	10
Страна по прил. 3	1,26, 30,32	1, 2, 3, 4, 5	1, 6, 7, 8, 9	1, 10,11, 12,13	1, 14, 15, 16, 17	18,19, 20,21,22	1, 23, 24, 25, 21	1, 26, 27, 28, 31	30,31, 3,2,6	29, 33, 34,35, 36

Вариант	11	12	13	14	15	16	17	18	19	20
Страна по прил. 3	1, 4, 21,17, 32	13, 4, 8, 34, 28	3, 6, 14, 34,30	23, 32, 12, 29	5, 10, 22, 29, 33	11, 16, 19, 25, 35	5,8, 33, 9, 17	1, 8, 11, 20, 23	7,8, 6, 25, 30	24, 29, 28,31, 32

Таблица 2 - Показатели транспортной обеспеченности

Страна	Площадь территории S, км ²	Численность населения Н, чел.	Железнодорожный транспорт			Автомобильный транспорт			Речной транспорт					
			Протяженность путей L, км	Густота сети			Протяженность путей L, км	Густота сети			Протяженность путей L, км	Густота сети		
				d _s	d _н	d _э		d _s	d _н	d _э		d _s	d _н	d _э

Таблица 3 - Характеристика стран мира и их транспортных систем

№ п/п	Страна	Площадь территории S, км ²	Числен. населения, Н, чел.	Протяжен-ть экпл. длины ж/д путей L _э , км.	Протяжен-ть экпл. длины а/м дорог L _э , тыс. км.	Протяжен-ть речных путей L _э , км.
1	Россия	17075200	143000000	87157	624,2	102000
Европа						
2	Австрия	83870	8219743	6399	107	358
3	Белоруссия	207600	9643566	5537	85,7	2500
4	Бельгия	30528	10438353	3233	152,2	2043
5	Болгария	110910	7037935	6600	19,3	470
6	Великобритания	244820	63630692	16454	412,9	3200
7	Германия	357021	81305856	41981	644,4	7467
8	Дания	43100	5543453	2667	72,3	400
9	Италия	301230	61261254	20254	668,7	2400
10	Испания	504782	313183	15293	165,2	1000
11	Нидерланды	41526	16730632	2896	134,2	6214
12	Украина	603700	44854065	21684	169,4	2185
13	Франция	643427	65630692	29640	1005,9	8501

14	Польша	312679	38415284	19428	377,7	3900
15	Швеция	449964	9500000	11633	425,4	2052
16	Чешская Рес.	78866	10177300	9632	127,8	664
17	Финляндия	338145	5262930	5919	323,5	7842
Азия						
18	Азербайджан	86600	9493600	2918	18,8	
19	Индия	3287590	1205073612	63974	3320	14500
20	Казахстан	2717300	17522010	15079	91,6	4000
21	Китай	9596960	1343239923	86000	1810	110000
22	Корея	98480	48860500	3381	97,3	1608
23	Сингапур	682,7	4270000	38,6	3,2	
24	Япония	377835	127368088	26435	1193	1770
25	Турция	780580	78868711	8699	349,3	7842
Америка						
26	Аргентина	2766890	40519000	36966	230,2	11000
27	Боливия	1098581	10500	3652	53,3	10000
28	Бразилия	8511970	199321413	28538	1725	50000
29	Канада	9976140	34300083	46552	901,9	636
30	Мексика	1972550	114975406	17166	337,2	2900
31	США	9363000	313847465	224792	6514,9	41009
Африка						
32	Алжир	2381740	37367226	3973	104	
33	Египет	1001450	83688164	5083	64	3500
34	Нигерия	923768	162470000	3505	194,4	8600
35	ЮАР	1219912	48810500	20254	362,1	
Австралия и Океания						
36	Австралия	7686850	22015576	38445	813,2	2000

Система оценивания

Ответ оценивается отметкой «5», если:

- работа выполнена полностью;
- в логических рассуждениях и обосновании решения нет пробелов и ошибок;
- в решении нет математических ошибок (возможны некоторые неточности, которые не являются следствием незнания или непонимания учебного материала).

Отметка «4» ставится в следующих случаях:

- работа выполнена полностью, но обоснования шагов решения недостаточны (если умение обосновывать рассуждения не являлось специальным объектом проверки);

- допущены одна ошибка.

Отметка «3» ставится, если:

- допущено не более двух ошибок, но обучающийся обладает обязательными умениями по проверяемой теме.

Отметка «2» ставится, если:

- допущены существенные ошибки, показавшие, что обучающийся не обладает обязательными умениями по данной теме в полной мере.

Преподаватель может повысить отметку за оригинальный ответ на вопрос или оригинальное решение задачи, которые свидетельствуют о высоком развитии обучающегося; за решение более сложной задачи или ответ на более сложный вопрос, предложенные обучающемуся дополнительно после выполнения им каких-либо других заданий.

2. КОС промежуточной аттестации:

КОС дифференцированного зачета по дисциплине ОП.12 «Организация транспортной логистики»

Пояснительная записка

Цель дифференцированного зачета: определение уровня знаний студентов, полученных в процессе обучения на занятиях по дисциплине за 1 семестр.

Продолжительность: 20 минут

Компетенции, формирование которых проверяется данным дифференцированным зачетом:

Профессиональные компетенции:

Код	Наименование результата обучения
ПК 3.1	Организовывать работу персонала по обработке перевозочных документов и осуществлению расчетов за услуги, предоставляемые транспортными организациями
ПК 3.2	Обеспечивать осуществление процесса управления перевозками на основе логистической концепции и организовывать рациональную переработку грузов
ПК 3.3	Применять в профессиональной деятельности основные положения, регулирующие взаимоотношения пользователей транспорта и перевозчика

Общие компетенции:

Код	Наименование результата обучения
ОК 1	Выбирать способы решения задач профессиональной деятельности применительно к различным контекстам;
ОК 2	Использовать современные средства поиска, анализа и интерпретации информации и информационные технологии для выполнения задач профессиональной деятельности;
ОК 3.	Планировать и реализовывать собственное профессиональное и личностное развитие, предпринимательскую деятельность в профессиональной сфере, использовать знания по финансовой грамотности в различных жизненных ситуациях;
ОК 4.	Эффективно взаимодействовать и работать в коллективе и команде;
ОК 5.	Осуществлять устную и письменную коммуникацию на государственном языке Российской Федерации с учетом особенностей социального и культурного контекста;
ОК 6.	Проявлять гражданско-патриотическую позицию, демонстрировать осознанное поведение на основе традиционных общечеловеческих ценностей, в том числе с учетом гармонизации межнациональных и межрелигиозных отношений, применять стандарты антикоррупционного поведения;
ОК 7.	Содействовать сохранению окружающей среды, ресурсосбережению, применять знания об изменении климата, принципы бережливого производства, эффективно действовать в чрезвычайных ситуациях;
ОК 8.	Использовать средства физической культуры для сохранения и укрепления здоровья в процессе профессиональной деятельности и поддержания необходимого уровня физической подготовленности;
ОК 9.	Выбирать способы решения задач профессиональной деятельности применительно к различным контекстам;

Знания:

Код	Наименование
З-1	Цели и понятия логистики
З-2	Особенности функционирования внутрипроизводственной логистики
З-3	Основные принципы транспортной логистики
З-4	Основы построения транспортных логистических цепей
З-5	Классификацию опасных грузов
З-6	Организацию грузовой работы на транспорте
З-7	Формы перевозочных документов

Умения:

Код	Наименование

У-1	Рассчитывать показатели качества и эффективности транспортной логистики
У-2	Определять класс и степень опасности перевозимых грузов
У-3	Определять сроки доставки

Дифференцированный зачет содержит вопросы и задания по темам дисциплины ОП.12 «Организация транспортной логистики».

Темы для проведения дифференцированного зачета

- 1.Транспортная инфраструктура железнодорожного, водного, воздушного, автомобильного и трубопроводного транспорта (31, 33, ОК 1, 2, 4, 5, ПК 3.2)
- 2.Технические средства для выполнения грузовой работы на транспорте (31, 33, 36, ОК 1-6, ПК 3.2)
- 3.Классификация грузов (У2, 35, 36, ОК 1-9, ПК 3.2)
- 4.Физические свойства грузов (У2, 35, 36, ОК 1-6, 9, ПК 3.2)
- 5.Особенности тары и упаковки (У2, 35, 36, ОК 1-6, ПК 3.2)
- 6.Логистические аспекты функционирования транспорта (У1, 31, 33, 36, ОК 1-5, ПК 3.2)
- 7.Основные виды организации перевозок (У1, У3, 33, 34, ОК 1-5, ПК 3.2)
- 8.Понятие и место материального, грузового и транспортного потоков (У1, У3, 33, 36, 37, ОК 1-9, ПК 3.2)
- 9.Аутсорсинг логистических услуг, преимущества и недостатки (31, 33, ОК 1-6, ПК 3.2, 3.3)
- 10.Логистические провайдеры (PL) (31, 33, ОК 1-6, ПК 3.2)
- 11.Параметры системы качества доставки грузов (У1, У3, 31, 33, 34, 36, ОК 1-6, 9, ПК 3.2, 3.3)
- 12.Базисные условия поставки ИНКОТЕРМС (У3, 33, 37, ОК 1-9, ПК 3.1, 3.3)
- 13.Правовое регулирование транспортно-экспедиционной деятельности (31, 34, 36, 37, ОК 1-6, ПК 3.1, 3.3)
14. Склад. Понятие, классификация (32, 35, 36, ОК 1-5, 9, ПК 3.2)
- 15.Основные способы организации складской деятельности (У1, У2, У3, 32, 35, 36, ОК 1-6, ПК 3.2)
- 16.Хранение товаров на складах (У2, 32, 35, 36, ОК 1-9, ПК 3.2)
- 17.Внутрискладские механизмы транспортировки (У2, 32, 35, 36, ОК 1-9, ПК 3.2)

Система оценивания

Дифференцированный зачет проводится в тестовой форме. Всего в тесте 44 вопроса. Студенту задается 20 вопросов, в автоматическом режиме через программу на ПК.

Задание №1

Что из перечисленного не относится к 7 правилам логистики:

1) продукт

- 2) качество
- 3) количество
- 4) упаковка

Задание №2

К генеральным грузам относятся:

- 1) наливные, навалочные, насыпные грузы
- 2) тяжеловесные, контейнерные, штучные и прочие грузы в таре
- 3) опасные и скоропортящиеся грузы

Задание №3

Отправительская маркировка груза

- 1) содержит наименование изделия, название производителя, его адрес, указание сорта, ГОСТа и другие необходимые сведения о товаре
- 2) указывает способ хранения груза и обращения с ним
- 3) содержит номер места, число мест, наименование отправителя и получателя, пункт отправления и назначения.

Задание №4

В мешках перевозятся грузы:

- 1) не требующие защиты от механических повреждений
- 2) естественные и искусственные волокна и изделия из них (хлопок и т.д.)
- 3) химические продукты

Задание №5

В зависимости от конструкции тара бывает:

- 1) разборная и не разборная
- 2) мягкая, жесткая, полужесткая
- 3) деревянная, металлическая, картонная, тканевая, бумажная

Задание №6

Специальные контейнеры, служащие для перевозки группы однородной продукции

- 1) находятся в собственности транспортных и лизинговых компаний
- 2) принадлежат грузовладельцам (отправителям или получателям)

Задание №7

... транспорт предназначен для перевозки грузов и пассажиров конкретного предприятия

- 1) магистральный
- 2) дискретный
- 3) транспорт не общего пользования

Задание №8

Транспортная маркировка...

- 1) содержит номер места, число мест, наименование отправителя и получателя, пункт отправления и назначения
- 2) наименование изделия и название производителя, заводскую марку, номер ГОСТа и другие необходимые сведения
- 3) наносится в виде дроби, где в числителе – порядковый номер за которым эта оправка принята к перевозке, в знаменателе – число мест данной отправки и рядом с дробью номер грузовой накладной

Задание №9

Контейнеры принадлежат транспортным организациям

- 1) универсальные
- 2) специализированные

Задание №10

Перевозка груза одним видом транспорта без промежуточных перегрузок

- 1) юниmodalная перевозка
- 2) мультимodalная перевозка
- 3) интерmodalная перевозка

Задание №11

К специфическим транспортным факторам не относятся

- 1) размещение и размеры производства и потребления, определяющие объемы и направления перевозок и грузопотоков
- 2) условия эксплуатационной работы, в том числе сезонность и ритмичность работы
- 3) пропускная и провозная способность

Задание №12

Фидерная система перевозок

- 1) предполагает использование судоходными компаниями небольших судов для транспортировки грузов в дополнение к магистральным судам
- 2) система доставки грузов укрупненными грузовыми местами, которыми являются автомобильные трейлеры, ж/д вагоны или платформы
- 3) технология доставки грузов «от двери до двери», при условии, что производитель и потребитель находятся на водных путях связанных между собой

Задание №13

Перевозка груза от пункта отправления до пункта назначения с участием нескольких видов транспорта, при которой перевозчик принимает на себя ответственность за доставку груза по всему маршруту следования называется

- 1) мультимodalная
- 2) интерmodalная

3) юнимодальная

Задание №14

Фрейджерная система перевозок

- 1) предполагает использование судоходными компаниями небольших судов для транспортировки грузов в дополнение к магистральным судам
- 2) система доставки грузов укрупненными грузовыми местами, которыми являются автомобильные трейлеры, ж/д вагоны или платформы
- 3) технология доставки грузов «от двери до двери», при условии, что производитель и потребитель находятся на водных путях связанных между собой

Задание №15

Провайдеры логистики – это...

- 1) предприятия, самостоятельно выполняющие доставку грузов при международных и внутренних перевозках
- 2) предприятия и организации, самостоятельно выполняющие доставку грузов при международных перевозках
- 3) предприятия, содействующие организации и осуществлению доставки грузов при международных и внутренних перевозках

Задание №16

2PL провайдер

- 1) работает лишь только как посредник, как агент, организующий цепочку доставки груза
- 2) провайдер логистики, максимально ограничивающий свои услуги
- 3) способен решать задачи полного и комплексного логистического обслуживания, использует любые виды транспорта, владеет терминальными комплексами, имеет собственные складские помещения.

Задание №17

3PL провайдер

- 1) способен решать задачи полного и комплексного логистического обслуживания, использует любые виды транспорта, имеет собственный подвижной состав.
- 2) способен оптимизировать процесс доставки груза, исходя из пожеланий клиента.
- 3) работает как посредник, организующий цепочку доставки груза.

Задание №18

аутсорсинг – это...

- 1) кратковременное сотрудничество, подразумевающее под собой «перенайм» сотрудников другой организации на короткий срок

2) передача организацией, на основании договора, определенных видов или функций производственной деятельности другой организации, действующей в нужной области

Задание №19

Укажите не верный вариант ответа.

Передача в аутсорсинг части функций организации стратегически целесообразна, если...

- 1) независимые партнеры выполняют их лучше и дешевле
- 2) этот вид деятельности не является конкурентно значимым и его передача в аутсорсинг не угрожает ключевой концепции организации
- 3) уровень компетентности сотрудников организации – аутсорсера ниже заявленного и выполненные услуги не соответствуют требуемому уровню.

Задание №20

Укажите не верный вариант ответа.

Аутсорсинг позволяет достигнуть следующих преимуществ

- 1) уменьшение рисков, часть которых переносится на деятельность аутсорсера
- 2) концентрация на профильном виде деятельности
- 3) утечка информации и утрата конкурентного преимущества

Задание №21

Количество грузов, перевезенных одним видом транспорта в определенном направлении от пункта отправления до пункта назначения, называется...

- 1) грузовой поток
- 2) материальный поток
- 3) транспортный поток

Задание №22

Грузовой поток зависит от...

- 1) перерабатывающей способности погрузо-разгрузочных машин и механизмов, площади складов, продолжительности работы пунктов погрузки-выгрузки
- 2) пропускной способности перегонов, перерабатывающей способности технических станций в пути следования, грузоподъемности транспортных средств.

Задание №23

По состоянию транспортных средств, транспортный поток делится на виды

- 1) груженный, порожний
- 2) односторонний, двусторонний
- 3) пассажирский, грузовой

Задание №24

Количество единиц ТС одного вида транспорта, проследовавших определенный участок в одном направлении в течении установленного периода времени

- 1) грузовой поток
- 2) материальный поток
- 3) транспортный поток

Задание №25

Величина потока определяется как сумма материальных потоков отдельных грузовладельцев, следующих за учитываемый период времени в данном направлении

- 1) грузового
- 2) транспортного

Задание №26

По объекту перевозки транспортный поток классифицируется на:

- 1) пассажирский, грузовой
- 2) односторонний, двусторонний
- 3) прямой, смешанный

Задание №27

перемещение грузов внутри склада или системы переработки.

- 1) Внутренний динамичный поток
- 2) Внутренний статичный поток
- 3) Входной поток

Задание №28

Организационная структура ФИАТА не включает

- 1) институт мультимодальных перевозок
- 2) институт таможенных дел
- 3) институт информационных технологий

Задание №29

Постоянная рабочая группа по связям с ФИАТА действует при

- 1) институте мультимодальных перевозок
- 2) институте воздушных перевозок

Задание №30

Организационная структура ФИАТА включает

- 1) два института, четыре консультативных совета, четыре постоянные рабочие группы
- 2) три института, два консультативных совета, четыре постоянные рабочие группы

3) три института, четыре консультативных совета, две постоянные рабочие группы

Задание №31

Условие ИНКОТЕРМС «Поставка с оплатой таможенной пошлины»

- 1) EXW
- 2) DDP
- 3) FOB

Задание №32

Укажите группу ИНКОТЕРМС, в которой объединены условия, по которым продавец несет все затраты и риски, связанные с доставкой груза в пункт назначения

- 1) D
- 2) E
- 3) C

Задание №33

К какому виду транспорта относится условие EXW

- 1) морской
- 2) воздушный
- 3) ко всем видам

Задание №34

Комплексно-механизированные склады - это...

- 1) склады на которых все грузовые операции выполняются с применением машин и механизмов с ручным управлением
- 2) склады, на которых перегрузочно-складские работы выполняются вручную или с применением средств малой механизации
- 3) склады, на которых на основных этапах перемещения и складирования грузов применяются средства механизации с ручным давлением, а отдельные вспомогательные работы выполняются вручную или с применением средств малой механизации

Задание №35

Укажите тип стеллажа

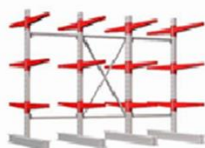

- 1) консольный
- 2) фронтальный
- 3) глубинный

Задание №36

Ручные гидравлические штабелеры

- 1) применяют когда нет большого объема работ, также их можно использовать как вспомогательное оборудование. Грузоподъемность не превышает 1000 кг, высота подъема - 3 м.
- 2) применяют на небольших складах, где не требуется перемещать грузы на большие расстояния и высота стеллажей не более 3,5 м. Грузоподъемность не превышает 1200 кг
- 3) мощные и бесшумные машины грузоподъемностью до 3,5 тонн и высотой подъема до 11,5 м.

Задание №37

Ричтраки - это

- 1) мощные и бесшумные машины грузоподъемностью до 3,5 тонн и высотой подъема до 11,5 м.
- 2) применяют для подъема оператора и поддонов в очень узких проходах между двусторонними стеллажами на высоту до 12 м
- 3) применяют на небольших складах, где не требуется перемещать грузы на большие расстояния, и высота стеллажей не более 3,5 м. Грузоподъемность не превышает 1200 кг

Задание №38

Укажите тип стеллажа

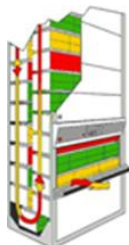

- 1) консольный
- 2) фронтальный
- 3) элеваторный

Задание №39

Выбрать тип механического подъемно-транспортного оборудования



- 1) ричтраки
- 2) аутригерные стеллажные штабелеры
- 3) ручные гидравлические штабелеры

Задание №40

... позволяют оптимально использовать пространство склада, в тех случаях, когда площадь дефицитна и не требуется большая высота хранения

- 1) мезонинные стеллажи
- 2) глубинные стеллажи
- 3) фронтальные стеллажи

Задание №41

Способ хранения, при котором, товары хранятся в основном в таре, без распаковки с использованием различных типов поддонов.

- 1) стеллажный
- 2) штабельный

Задание №42

Перевозка грузов в контейнерах относится к виду

- 1) мультимодальные перевозки
- 2) интермодальные перевозки
- 3) юнимодальные перевозки

Задание №43

Склады, на которых на основных операциях перемещения и складирования грузов применяются средства механизации с ручным давлением, а отдельные вспомогательные операции выполняются вручную или с использованием средств малой механизации.

- 1) механизированные склады
- 2) полуавтоматизированные склады
- 3) комплексно-механизированные склады

Задание №44

Максимально возможный грузооборот склада, за определенный период времени, с соблюдением нормативов и технологических процессов

- 1) мощность склада
- 2) кроссдокинг

Таблица результатов правильных ответов

№ Задания	Ответ	№ Задания	Ответ	№ Задания	Ответ	№ Задания	Ответ
1	4	12	1	23	1	34	1
2	2	13	1	24	3	35	1
3	3	14	2	25	1	36	1
4	1	15	3	26	1	37	1
5	1	16	1	27	1	38	3
6	2	17	1	28	3	39	1

7	3	18	2	29	2	40	1
8	3	19	3	30	3	41	2
9	1	20	3	31	2	42	2
10	1	21	1	32	1	43	1
11	1	22	1	33	3	44	1

Шкала оценивания

Количество правильных ответов	%	Оценка
20-19	90-100	5 (отлично)
18-15	70-89	4 (хорошо)
14-10	50-69	3(удовлетворительно)
9-0	0-49	2 (неудовлетворительно)

Дисциплина ОП.13 «Авиационная безопасность»:

1. КОС текущего контроля:

КОС оценки остаточных знаний

по дисциплине ОП.13 «Авиационная безопасность»

Пояснительная записка

Цель: определение уровня знаний студентов, полученных в процессе обучения на занятиях по дисциплине ОП.13 «Авиационная безопасность» за учебный год.

Форма проверки остаточных знаний: устный опрос, практические работы

Продолжительность: 20 минут

Проверка остаточных знаний студентов содержит вопросы по всем темам дисциплины ОП.13 «Авиационная безопасность». Практические работы выполняются в нескольких вариантах.

Номер варианта определяется в соответствии с порядковым номером по журналу учебных занятий. Работа, выполненная по другому варианту, возвращается студенту без проверки.

Компетенции, формирование которых проверяются тестом остаточных знаний:

Профессиональные компетенции:

Код	Наименование результата обучения
ПК 3.1	Организовывать работу персонала по оформлению и обработке документации при перевозке грузов и пассажиров и осуществлению расчетов за услуги, предоставляемые транспортными организациями.

ПК 3.2	Обеспечивать осуществление процесса управления перевозками на основе логистической концепции и организовывать рациональную переработку грузов.
ПК 3.3	Применять в профессиональной деятельности основные положения, регулирующие взаимоотношения пользователей транспорта и перевозчика

Общие компетенции:

Код	Наименование результата обучения
ОК 1	Выбирать способы решения задач профессиональной деятельности применительно к различным контекстам;
ОК 2	Использовать современные средства поиска, анализа и интерпретации информации и информационные технологии для выполнения задач профессиональной деятельности;
ОК 3.	Планировать и реализовывать собственное профессиональное и личностное развитие, предпринимательскую деятельность в профессиональной сфере, использовать знания по финансовой грамотности в различных жизненных ситуациях;
ОК 4.	Эффективно взаимодействовать и работать в коллективе и команде;
ОК 5.	Осуществлять устную и письменную коммуникацию на государственном языке Российской Федерации с учетом особенностей социального и культурного контекста;
ОК 6.	Проявлять гражданско-патриотическую позицию, демонстрировать осознанное поведение на основе традиционных общечеловеческих ценностей, в том числе с учетом гармонизации межнациональных и межрелигиозных отношений, применять стандарты антикоррупционного поведения;
ОК 7.	Содействовать сохранению окружающей среды, ресурсосбережению, применять знания об изменении климата, принципы бережливого производства, эффективно действовать в чрезвычайных ситуациях;
ОК 8.	Использовать средства физической культуры для сохранения и укрепления здоровья в процессе профессиональной деятельности и поддержания необходимого уровня физической подготовленности;
ОК 9.	Выбирать способы решения задач профессиональной деятельности применительно к различным контекстам;

Знания:

Код	Наименование
З-1	классификацию опасных грузов;

З-2	порядок нанесения знаков опасности
З-3	правила перевозки грузов;
З-4	организацию грузовой работы на транспорте;
З-5	формы перевозочных документов;
З-6	меры безопасности при перевозке грузов, особенно опасных;
З-7	меры по обеспечению сохранности при перевозке грузов;
З-8	правила размещения и крепления грузов

Умения:

Код	Наименование
У-1	Рассчитывать показатели качества и эффективности транспортной логистики
У-2	Определять класс и степень опасности перевозимых грузов
У-3	Определять сроки доставки

Примерный перечень вопросов для устного опроса

Тема 1 Понятие о терроризме и авиационной безопасности в ГА

Проверяемые знания и умения: ОК 1, З-1, З-2, З-3, З-4, З-5, З-6, З-7, З-8,

Вопросы:

1. Дайте определение терроризму и назовите его основные причины.
2. Основные методы действий и средства, используемые преступниками для осуществления террористических актов.
3. Основные предпосылки террористических актов на воздушном транспорте.
4. Определите понятие «Авиационная безопасность». Перечислите и определите виды актов незаконного вмешательства в деятельность ГА.
5. Определите основные принципы деятельности по обеспечению авиационной безопасности.
6. В чем состоит превентивный (предупредительный) характер основных предпринимаемых мер по авиационной безопасности?
7. В чем состоит системный подход к организации мер по авиационной безопасности?
8. История возникновения терроризма.

Тема 2 Акты незаконного вмешательства в деятельность ГА.

Состояние АБ в ГА.

Проверяемые знания и умения: ОК 1,2, 3-1, 3-2, 3-3, 3-4, 3-5, 3-6, 3-7, 3-8,

Вопросы:

1. Понятие авиационной безопасности. Цель авиационной безопасности. Состояние авиационной безопасности в ГА.

2. Система государственных норм, правил и процедур по АБ.

3. Структура САБ. Задачи, выполняемые САБ в аэропортах и авиакомпаниях.

4. Терроризм. Борьба с терроризмом.

5. Наиболее характерные виды АНВ в деятельность ГА, их сущность.

6. Виды действий, предпринимаемых для предупреждения и локализации последствий АНВ.

Тема 3 Стандарты и рекомендуемая практика ИКАО по АБ

Проверяемые знания и умения: ОК4, 5, 3-1, 3-2, 3-3, 3-4, 3-5, 3-6, 3-7, 3-8,

Вопросы:

1. Назовите перечень Конвенций ИКАО, касающихся обеспечения авиационной безопасности.

2. Определите кратко содержание Приложения 17 к Конвенции о международной ГА.

3. Определите назначение и основное содержание Руководства по безопасности ИКАО.

4. Стандарты и правила ИКАО по АБ.

Тема 4 Нормативно-правовая база обеспечения АБ в ГА РФ

Проверяемые знания и умения: ОК 2, 3, 4, 3-1, 3-2, 3-3, 3-4, 3-5, 3-6, 3-7, 3-8,

Вопросы:

1. Охарактеризуйте кратко документ «Федеральная система обеспечения защиты деятельности ГА от АНВ».

2. Сформулируйте основные положения Воздушного кодекса РФ в области АБ.

3. Охарактеризуйте кратко содержание ФАП "Требования авиационной безопасности к аэропортам".

4. Охарактеризуйте кратко содержание ФАП «Требования по авиационной безопасности к эксплуатантам авиации общего назначения».

5. Охарактеризуйте кратко содержание Федерального закон РФ №16-ФЗ «О транспортной безопасности».

6. Как осуществляется координация деятельности по обеспечению АБ на федеральном уровне.

7. Охарактеризуйте кратко программу обеспечения безопасности аэропорта.

8. Как осуществляется координация деятельности по обеспечению АБ на уровне аэропорта.

Тема 5. Взаимодействие САБ со службами аэропорта (авиакомпаний) и другими ведомствами

Проверяемые знания и умения: ОК 6, 7, 9, 3-1, 3-2, 3-3, 3-4, 3-5, 3-6, 3-7, 3-8,

Вопросы:

Определите объекты защиты и функции САБ эксплуатанта.

1. Перечислите основные документы эксплуатанта по АБ.
2. Опишите структуру типовой программы обеспечения АБ эксплуатанта.
3. Как организуется контролирование доступа к воздушным судам.
4. Как организуется охрана воздушных судов?
5. Опишите специальное оборудование воздушных судов.
6. Определите ответственность и права командира ВС по обеспечению АБ.
7. Какие лица имеют право ношения оружия на борту ВС в полёте?
8. Опишите основные положения о САБ аэропорта и предприятия
9. Перечислите основные направления взаимодействия САБ аэропорта с САБ авиапредприятия, авиакомпании, эксплуатанта ВТ
10. Перечислите основные методы взаимодействия САБ с пограничными, таможенными и другими видами контроля в международном аэропорту. Взаимодействие САБ с правоохранительными органами и органами исполнительной власти.

Тема 6 Обеспечение АБ аэропорта (авиакомпаний)

Проверяемые знания и умения: ОК 2, 3, 6, 7, 9, З-1, З-2, З-3, З-4, З-5, З-6, З-7, З-8,

Вопросы:

1. Определите основные цели, задачи и меры системы безопасности аэропорта.
2. В чем состоят основные превентивные меры по обеспечению АБ.
3. Меры контроля за доступом лиц в открытую общественную зону аэропорта.
4. Определите меры безопасности в пассажирских аэровокзалах.
5. Определите меры защиты периметра и объектов аэропорта.
6. Определите принципы организации контроля за доступом в охраняемые зоны.
7. Определите охраняемые зоны ограниченного доступа, объекты и зоны особого контроля.
8. Как организована аэропортовая система индивидуальных пропусков?
9. Определите системы автоматического контролирования доступа.
10. Определите понятие «внутриобъектовый режим».
11. Кем и как проводится охрана наземных объектов аэропорта (авиапредприятия).
12. Инженерно-технические средства охраны и контроля доступа.
13. Задачи проведения досмотра пассажиров и членов экипажа ВС.
14. Организация досмотра пассажиров на земле.
15. Организация досмотра членов экипажа и обслуживающего персонала.
16. Организация досмотра ручной клади, багажа.
17. Организация досмотра почты.
18. Организация досмотра ВС и бортовых запасов.
19. Зоны контроля и пункты досмотра.
20. Технические средства проведения досмотра.
21. Технология проведения досмотра, 100% досмотр пассажиров различных категорий.
22. Порядок проведения досмотра ВС на земле и в воздухе.
23. Действия персонала аэропорта при угрозе террористического акта.
24. Действия персонала при получении информации о наличии взрывного устройства в здании аэровокзала или ином сооружении аэропорта.

Тема 7 Средства, используемые в диверсионно- террористических целях, способы их сокрытия и проноса в контролируемые зоны аэропорта

Проверяемые знания и умения: ОК 2, 3, 4, 6, 31, 32, 33, 34, 35, 36, 37, 38,

Вопросы:

1. Средства, используемые в диверсионно-террористических целях, их внешние отличительные признаки.
2. Виды оружия, их краткая характеристика.
3. Виды взрывных устройств, характеристика их элементов.
4. Виды взрывчатых веществ, боеприпасов.
5. Способы несанкционированной доставки на ВС предметов и веществ, запрещенных к перевозке.
6. Методы сокрытия и проноса опасных предметов и веществ на воздушные суда.
7. Способы сокрытия и доставки на ВС диверсионно-террористических устройств.
8. Выявление диверсионно-террористических устройств.
9. Выявление опасных предметов и веществ на борту ВС.
10. Оборудование воздушных судов с целью обеспечения АБ.
11. Используемые средства, способы и методы обеспечения авиационной безопасности.
12. Конструктивно-техническое оборудование для предотвращения АНВ на ВС.
13. Порядок перевозки оружия, боеприпасов и патронов.
14. Порядок перевозки специальных средств, переданных пассажирами для временного хранения на период полета.
15. Перечень веществ и предметов, разрешенных пассажирам для перевозки на гражданских ВС.
16. Перечень веществ и предметов, разрешенных для перевозки членам экипажа на гражданских ВС.
17. Перечень опасных веществ и предметов, запрещенных к перевозке пассажирам на гражданских ВС.
18. Перечень опасных веществ и предметов, запрещенных к перевозке членам экипажа на гражданских ВС.
19. Виды нарушений при перевозке и обращении с огнестрельным оружием.
20. Техника безопасности при обращении с взрывчатыми, зажигательными, отравляющими и корродирующими веществами и оказание первой медицинской помощи пострадавшим.

Примерный перечень практических заданий

Практическое занятие № 1 (ОК 2, ПК 3.2)

Анализ актов незаконного вмешательства в деятельность ГА за последние годы.

Цель: Ознакомление с реальными событиями актов незаконного вмешательства в деятельность ГА. Подготовка справки с результатами анализа АНВ.

Практическое занятие № 2 (ОК 2, 8)

Практическое изучение Руководства ИКАО по безопасности.

Цель: Ознакомление с основными положениями базовых нормативных документов ИКАО в области авиационной безопасности. Составить отчет, подготовиться по вопросам. Написание контрольной работы.

Практическое занятие № 3 (ОК 4, ПК 3.3)

Практическое изучение нормативно-правовых документов по обеспечению АБ в РФ.

Цель: Ознакомление с основными положениями базовых нормативных правовых документов РФ в области авиационной безопасности и противодействия терроризму. Составить отчет, подготовиться по вопросам. Написание контрольной работы.

Практическое занятие № 4 (ОК 4, ПК 3.3)

Отработка мероприятий по плану безопасности аэропорта.

Цель: Подготовить схему взаимодействия по плану безопасности.

Практическое занятие № 5 (ОК-6, ОК-7, ОК-9, ПК-3.3)

Взаимодействие САБ со службами аэропорта и организациями других ведомств по вопросам АБ.

Цель: Подготовить схему взаимодействия САБ с пограничными, таможенными и другими видами контроля в международном аэропорту и правоохранительными органами, и органами исполнительной власти.

Практическое занятие № 6 (ОК 2, 3, 6, 7, 9, ПК 3.3)

Практическое изучение документов, регламентирующих осуществление пропускного и внутриобъектового режима. Проведение досмотра

пассажиров, их ручной клади и багажа в лаборатории обеспечения АБ с использованием технических средств досмотра.

Цель: Ознакомление с методами профайлинга и специальной психологии.

Подготовить доклад с планом проведения досмотра пассажиров, практическим изучением снимков РТИ и других технических средств досмотра.

Практическое занятие № 7 (ОК 2, 3, 6, 7, 9, ПК 3.3)

Действия при получении сигнала об угрозе взрыва в аэропорту.

Цель: изучить план действий при получении сигнала об угрозе взрыва в аэропорту.

Практическое занятие № 8 (ОК 2, 3, 6, ПК 3.1, 3.3)

Изучение средств, используемых в диверсионно-террористических целях на макетах и муляжах оружия, боеприпасов, ВВ, ВУ, СВУ.

Цель: практическое изучение снимков, макетов средств используемых в диверсионно-террористических целях на макетах и муляжах оружия, боеприпасов, ВВ, ВУ, СВУ.

Практическое занятие № 9 (ОК 2, 3, 6, ПК 3.1, 3.3)

Отработка мероприятий по действиям авиационного персонала при обнаружении опасных, подозрительных или запрещенных предметов.

Цель: изучить и отработать план мероприятий по действиям авиаперсонала при обнаружении опасных предметов.

Система оценивания

При оценивании практической работы и устного ответа студента учитывается следующее:

- качество выполнения практической части работы;
- качество оформления отчета по работе;
- качество устных ответов на контрольные вопросы при защите работы; ответов на вопросы, обсуждаемые на семинаре.

Оценка производится по пятибалльной шкале:

«5» (отлично) – за глубокое и полное овладение содержанием учебного материала, в котором студент свободно и уверенно ориентируется; за умение

практически применять теоретические знания и обосновывать свои суждения. Оценка «5» (отлично) предполагает грамотное и логичное изложение ответа.

«4» (хорошо) – если студент полно освоил учебный материал, владеет научно-понятийным аппаратом, ориентируется в изученном материале, осознанно применяет теоретические знания на практике, грамотно обосновывает ответ, но содержание и форма ответа имеют отдельные неточности.

«3» (удовлетворительно) – если студент обнаруживает знание и понимание основных положений учебного материала, но допускает неточности в применении теоретических знаний при ответе на практико-ориентированные вопросы; не умеет доказательно обосновать собственные суждения.

«2» (неудовлетворительно) – если студент имеет разрозненные, бессистемные знания, допускает ошибки в определении базовых понятий, искажает их смысл; не может практически применять теоретические знания.

2. КОС промежуточной аттестации:

КОС дифференцированного зачета

по дисциплине ОП.13 «Авиационная безопасность»

Пояснительная записка

Цель дифференцированного зачета: определение уровня знаний студентов, полученных в процессе обучения на занятиях по дисциплине за 1 семестр.

Продолжительность: 20 минут

Компетенции, формирование которых проверяется данным дифференцированным зачетом:

Профессиональные компетенции:

Код	Наименование результата обучения
ПК 3.1	Организовывать работу персонала по обработке перевозочных документов и осуществлению расчетов за услуги, предоставляемые транспортными организациями
ПК 3.2	Обеспечивать осуществление процесса управления перевозками на основе логистической концепции и организовывать рациональную переработку грузов
ПК 3.3	Применять в профессиональной деятельности основные положения, регулирующие взаимоотношения пользователей транспорта и перевозчика

Общие компетенции:

Код	Наименование результата обучения
ОК 1	Выбирать способы решения задач профессиональной деятельности применительно к различным контекстам;
ОК 2	Использовать современные средства поиска, анализа и интерпретации информации и информационные технологии для выполнения задач профессиональной деятельности;
ОК 3.	Планировать и реализовывать собственное профессиональное и личностное развитие, предпринимательскую деятельность в профессиональной сфере, использовать знания по финансовой грамотности в различных жизненных ситуациях;
ОК 4.	Эффективно взаимодействовать и работать в коллективе и команде;
ОК 5.	Осуществлять устную и письменную коммуникацию на государственном языке Российской Федерации с учетом особенностей социального и культурного контекста;
ОК 6.	Проявлять гражданско-патриотическую позицию, демонстрировать осознанное поведение на основе традиционных общечеловеческих ценностей, в том числе с учетом гармонизации межнациональных и межрелигиозных отношений, применять стандарты антикоррупционного поведения;
ОК 7.	Содействовать сохранению окружающей среды, ресурсосбережению, применять знания об изменении климата, принципы бережливого производства, эффективно действовать в чрезвычайных ситуациях;
ОК 8.	Использовать средства физической культуры для сохранения и укрепления здоровья в процессе профессиональной деятельности и поддержания необходимого уровня физической подготовленности;
ОК 9.	Выбирать способы решения задач профессиональной деятельности применительно к различным контекстам;

Знания:

Код	Наименование
З-1	классификацию опасных грузов;
З-2	порядок нанесения знаков опасности
З-3	правила перевозки грузов;
З-4	организацию грузовой работы на транспорте;
З-5	формы перевозочных документов;

З-6	меры безопасности при перевозке грузов, особенно опасных;
З-7	меры по обеспечению сохранности при перевозке грузов;
З-8	правила размещения и крепления грузов

Умения:

Код	Наименование
У-1	Рассчитывать показатели качества и эффективности транспортной логистики
У-2	Определять класс и степень опасности перевозимых грузов
У-3	Определять сроки доставки

Дифференцированный зачет содержит вопросы по темам дисциплины ОП.13 «Авиационная безопасность».

Вопросы для проведения дифференцированного зачета

1. История терроризма, идеология, тактика, причины, характеристика и цели преступников. Особенности современного терроризма, его глобальный характер.

2. Терроризм на воздушном транспорте. Понятие об авиационной безопасности в гражданской авиации.

3. Понятие «Акт незаконного вмешательства в деятельность ГА».

Анализ АНВ в деятельность ГА за период с 1958 по настоящее время.

4. Состояние АБ в ГА за последние годы. Основные факторы, влияющие на АБ.

5. Стандарты и рекомендуемая практика Международной организации гражданской авиации (ИКАО) по АБ. Приложение 17 к Чикагской конвенции ИКАО.

6. Руководство ИКАО по безопасности (Doc.8973), его назначение и основное содержание. Основные Конвенции ИКАО по АБ (Чикагская, Токийская, Гагская, Монреальская и др.)

7. Воздушный кодекс РФ. Уголовный кодекс РФ. Кодекс об административных правонарушениях РФ. Ответственность за нарушение норм АБ.

8. Закон РФ «Об оружии», «О борьбе с терроризмом». Постановление Правительства РФ от 30.07.1994 № 897.

9. Приказы, указания и распоряжения МТ РФ и ФАВТ РФ. Программы авиационной безопасности аэропорта и авиапредприятия.

10. Положение о САБ аэропорта и предприятия. Организация, основные функции, структура САБ аэропорта.

11. Типовое положение о САБ авиапредприятия. Взаимодействие САБ аэропорта с САБ авиапредприятия, авиакомпании, эксплуатанта ВТ.

12. Взаимодействие САБ со службами аэропорта, авиакомпании. Взаимодействие САБ с пограничными, таможенными и другими видами контроля в международном аэропорту.

13. Взаимодействие САБ с правоохранительными органами и органами исполнительной власти. Аэропортовые комиссии по АБ, их структура и основные задачи.

14. Превентивные меры обеспечения безопасности на земле. Организация контролируемых зон.

15. Обеспечение пропускного и внутриобъектового режима. Охрана ВС и объектов ГА.

16. Организация досмотра пассажиров, членов экипажей ВС, авиационного персонала, ручной клади, багажа, почты, грузов, бортовых запасов.

17. Перечень предметов и веществ, запрещенных к перевозке в салонах гражданских ВС. Особенности досмотра пассажиров различных категорий.

18. Разрешенный провоз оружия на борту ВС. Предполётный осмотр и досмотр ВС.

19. Действия в чрезвычайных ситуациях, связанных с АНВ в деятельности ГА. Особенности проведения досмотра на борту ВС, находящегося в полете.

20. Ликвидация последствий чрезвычайных ситуаций. Действия авиаперсонала при получении угрозы в адрес ГА о совершении АНВ в деятельности ГА.

21. Взрывные устройства и их элементы. Взрывчатые, зажигательные и отравляющие вещества.

22. Огнестрельное, газовое пневматическое и холодное оружие. Основные ограничения, накладываемые на оборот гражданского и служебного оружия в РФ.

23. Боеприпасы и самодельные взрывные устройства. Последствия взрыва, заряда взрывчатого вещества на борту ВС в полете.

24. Основные способы сокрытия запрещенных предметов и веществ к перевозке на ВТ в предметах одежды, ручной клади и багаже пассажиров, в почтовых отправлениях, грузах и бортовых запасах. Методика выявления взрывных устройств, пиротехнических, зажигательных и газовых средств.

25. Методика выявления оружия и боеприпасов по их характерным признакам. Техника безопасности при обращении с взрывчатыми, зажигательными, отравляющими и корродирующими веществами и оказание первой медицинской помощи пострадавшим.

Система оценивания

При оценивании практической работы и устного ответа студента учитывается следующее:

- качество выполнения практической части работы;
- качество оформления отчета по работе;
- качество устных ответов на контрольные вопросы при защите работы; ответов на вопросы, обсуждаемые на семинаре.

Оценка производится по пятибалльной шкале:

«5» (отлично) – за глубокое и полное овладение содержанием учебного материала, в котором студент свободно и уверенно ориентируется; за умение практически применять теоретические знания и обосновывать свои суждения. Оценка «5» (отлично) предполагает грамотное и логичное изложение ответа.

«4» (хорошо) – если студент полно освоил учебный материал, владеет научно-понятийным аппаратом, ориентируется в изученном материале, осознанно применяет теоретические знания на практике, грамотно обосновывает ответ, но содержание и форма ответа имеют отдельные неточности.

«3» (удовлетворительно) – если студент обнаруживает знание и понимание основных положений учебного материала, но допускает неточности в применении теоретических знаний при ответе на практико-ориентированные вопросы; не умеет доказательно обосновать собственные суждения.

«2» (неудовлетворительно) – если студент имеет разрозненные, бессистемные знания, допускает ошибки в определении базовых понятий, искажает их смысл; не может практически применять теоретические знания.

3.2 ФОС по профессиональным модулям**

ПМ.01 «Организация перевозочного процесса (по видам транспорта)»:

1. КОС по МДК.01.01 «Технология перевозочного процесса (по видам транспорта)»:

1.1 КОС текущего контроля:

МДК 01.01.01 Организация производства *(текущий контроль успеваемости проводится в виде устного опроса студентов по нижеприведенным вопросам)*

№ п/п	Вопросы для текущего контроля (устный опрос в процессе изучения дисциплины)	Проверяемые результаты обучения
1.	Современное документирование управленческой деятельности и организации работы с документами.	ОК 1.2; ПК 1.2, У1-3, 31-4
2.	Унифицированная система документации	ОК 1.2; ПК 1.2 У1-3, 31-4
3.	Понятие о документах и корреспонденции. Классификация документов, носители, назначение, составные части документа.	У1-3, 31-4 ОК 1.2; ПК 1.2
4.	Составление и оформление различных видов документов. Требования к бланкам документов	ОК 1,4ПК 1.2, 1.3 У1-3, 31-4
5.	Виды служебных бланков (общий бланк, бланк письма, бланк конкретного вида документа), их использование, изготовление	ОК 1,4ПК 1.2, 1.3 У1-3, 31-4
6.	Правила электронного оформления документов. Реквизиты документов и правила их оформления	ОК 1,4ПК 1.2, 1.3 У1-3, 31-4
7.	Понятие «авиационное предприятие» и «эксплуатант»	ОК 1 ПК 1.2, 1.3 У1-У3, 31-35
8.	Требования, предъявляемые федеральными авиационными правилами (ФАП) к эксплуатанту	ОК 1 ПК 1.2, 1.3 У1-У3, 31-35
9.	Организационно-правовые формы управления авиапредприятием	ОК 1 ПК 1.2, 1.3 У1-У3, 31-35
10.	Сущность, цели и принципы управления	ОК1-9 ПК1.2, 1.3 У1-У3, 31-35
11.	Методы управления производством	ОК1-9 ПК1.2, 1.3 У1-У3, 31-35
12.	Экономические, организационные, социально-психологические методы управления	ОК1-9 ПК1.2, 1.3 У1-У3, 31-35
13.	Структура летного подразделения. Система управления летным отрядом	ОК1-3,6-9 ПК1.2, 1.3 У1-У3, 31-35
14.	Обязанности и ответственность руководителей летных подразделений по обеспечению безопасности полетов	ОК1-3,6-9 ПК1.2, 1.3 У1-У3, 31-35
15.	Планирование летной работы на этапах подготовки летного состава	ОК1-3,6-9 ПК1.2- 1.3 У1-У3, 31-35
16.	Административные основы управления деятельности аэропорта	ОК 1-3, 6-9 ПК 1.2- 1.3 У1-У3, 31-35
17.	Отличие системы управления аэропортом от других производственных систем управления	ОК 1-3, 6-9 ПК 1.2- 1.3 У1-У3, 31-35
18.	Виды и характер деятельности администрации	ОК 1-3, 6-9 ПК 1.2- 1.3 У1-У3, 31-35

19.	Система сертификации- механизм государственного регулирования деятельности аэропортов	ОК 1-3, 6-9 ПК 1.2-1.3 У1-У3,5 31-35
20.	Сертификация аэропортов Российской Федерации. Порядок проведения и выдача сертификатов и лицензий	ОК 1-3, 6-9 ПК 1.2-1.3 У1-У3,5 31-35

Типовые практические задания

Задание 1. Оформление организационно-распорядительной документации. (ОК 1-9, ПК1.2-1.3, У-1)

Составить должностную инструкцию для агента по регистрации пассажиров в аэропорту.

На основании ГОСТ Р51141-98 и ГОСТ Р 6.30-2003, необходимо составить организационно-распорядительные документы, по видам: положение; штатное расписание; должностная инструкция; Правила внутреннего трудового распорядка; условия труда и т.д.

МДК 01.01.01 Организация производства *(текущий контроль успеваемости проводится в виде устного опроса студентов по нижеприведенным вопросам)*

№ п/п	Вопросы для текущего контроля (устный опрос в процессе изучения дисциплины)	Проверяемые результаты обучения
1	Требования ФАП к сертификации аэродромов и аэропортовой деятельности. ФАП 286,150.	ОК 1 ПК 1.2 - 1.3, У1, 31, 32
2	Понятие «авиационного предприятия», «эксплуатант».	ОК 1 ПК 1.2 - 1.3 У1, 31, 32
3	Коммерческая деятельность в области гражданской авиации российских авиационных предприятий.	ОК 1 ПК 1.2 - 1.3 У1, 31, 32
4	Управление, организация и планирование авиационных работ в авиапредприятии	ОК 1-9 ПК 1.2, 1.3 У1, 31, 32
5	Организационно-производственные структуры управления предприятием. Концентрация и специализация производства.	ОК 1-9ПК 1.2, 1.3, У1, 31, 32
6	Виды специализации производственных звеньев	ОК 1-9 ПК 1.2, 1.3 У1, 31, 32
7	Методы управления производством	ОК 1-9 ПК 1.2, 1.3
8	Экономические, организационные, социально-психологические методы управления	ОК 1-9 ПК 1.2, 1.3 У1, 31, 32
9	Структура взаимоотношений в коллективе.	ОК 1-9 ПК 1.2, 1.3
10	Нормативы организации управления.	ОК 1-9 ПК 1.2, 1.3 У1, 31, 32
11	Порядок расчетов нормативов: «Численность работников аппарата управления», «Уровень технической оснащенности систем управления»	ОК 1-9 ПК 1.2, 1.3 У1, 31, 32
12	Структура летного подразделения. Система управления летным отрядом. Обязанности и ответственность руководителей летных подразделений по обеспечению	ОК 1-3, 6-9 ПК 1.2, 1.3 У1, 31, 32

	безопасности полетов.	
13	Воздушный кодекс РФ о составе экипажа воздушного судна, командира ВС и его правом положении. Обязанности и ответственность членов экипажа ВС.	ОК 1-3, 6-9 ПК 1.2 - 1.3 У1, 31, 32
14	Нормативные документы по организации летной работы. Текущее и оперативное планирование работы летного подразделения.	ОК 1-3, 6-9 ПК 1.2 - 1.3 У1, 31, 32
15	Административные основы управления деятельности аэропорта. Отличие системы управления аэропортом от других производственных систем управления.	ОК 1-3, 6-9 ПК 1.2 - 1.3 У1, 31, 32
16	Структура управления аэропортом. Оценка характеристик деятельности руководства и администрации аэропорта. Перспективная стратегия управления аэропортом.	ОК 1-3, 6-9 ПК 1.2 - 1.3 У1, 31, 32
17	Порядок проведения и выдача сертификатов и лицензий. Организация государственной регистрации и сертификации гражданских аэродромов и единой системы организации воздушного движения.	ОК 1-9 ПК 1.2-1.3 У1, 31, 32
18	Система тарифов и ставок, сборов в аэропорту. Приказ №241	ОК 1-9 ПК 1.2-1.3
19	Роль и место авиационно-технического комплекса в формировании транспортной продукции. Организация производственного процесса в управлении воздушным движением.	ОК 1-9 ПК 1.2-1.3
20	Организация оперативного управления службой организации перевозок. Назначение и функции производственно-диспетчерской службы предприятия.	ОК 1-9 ПК 1.2-1.3

Типовые тестовые задания для текущего контроля.

(ОК 1-9 ПК 1.2- 1.3)

1. MVT-это
 - 1) сообщение о движении ВС
 - 2) служба СОПП
 - 3) сообщение диспетчера
2. Что включает в себя аэродромное обеспечение полета?
 - 1) Поиск и спасание пассажиров
 - 2) Поиск и спасание экипажей ВС, терпящих бедствие.
 - 3) Оказание помощи населению
3. PSM-это
 - 1) Сообщение о дополнительном обслуживании пассажиров (сервис)
 - 2) Сообщение о качестве обслуживания пассажиров
4. Перечислите основные пункты, включаемые в СПП:
 - 1) Код АС, №рейса
 - 2) Дата отправления/ прибытия
 - 3) Направления (маршрут)

- 4) Тип ВС, № ВС
- 5) Время отправления/ прибытия
- 6) Все перечисленные
5. Перечислите основные технологические операции, включаемые в ТГО:
 - 1) Прибытие (установка на МС)
 - 2) Установка трапа
 - 3) Высадка пассажиров
 - 4) Выгрузка багажа
 - 5) Выгрузка почты/груза
 - 6) Разгрузка/загрузка бортового питания
 - 7) Уборка ВС
 - 8) Заправка ВС
6. Перечислите основные производственные службы аэропорта.
7. LDM-это
 - 1) это сообщение о коммерческой загрузке ВС.
 - 2) распределение по багажным отсекам.

МДК 01.01.02 Аэропорты гражданской авиации (текущий контроль успеваемости проводится в виде устного опроса студентов по нижеприведенным вопросам)

№ п/п	Вопросы для текущего контроля (устный опрос в процессе изучения дисциплины)	Проверяемые результаты обучения
1.	Классификация АП	ОК 1,4,8,9 ПК 1.2, 1.3 31, 32
2.	Классификация АД	ОК 1,4,8,9 ПК 1.2, 1.3 31, 32
3.	Классификация аэродромных покрытий	ОК 4,5,8,9 34, 32
4.	. Эксплуатационные требования к участку под АД	34, 32, ОК 4,5,8,9
5.	Назначение и классификация аэровокзалов	ОК 2,4,5,9 ПК 1.2 32-5
6.	Состав зданий и сооружений грузового комплекса	ОК 2,4,5,9 ПК 1.2 32-5
7.	. Расстановка объектов ОВД на территории аэродрома	ОК 1-9 ПК 1.2, 1.3
8.	Типы существующих систем посадки	ОК 1-9 ПК 1.2, 1.3 34-5
9.	Этапы посадки	ОК 1-9 ПК 1.2, 1.3 32
10.	Человеческий фактор в управлении воздушным движением	ОК 1-9 ПК 1.2, 1.3 31-5
11.	Требования к содержанию участков с располагающимися на них средствами навигации и посадки	ОК 1-9 ПК 1.2, 1.3 31-5
12.	. Виды ТО ВС	ОК 1,3,4,9 ПК 1.2 32

13.	Требования к персоналу, осуществляющему ТО	ОК 1,3,4,9 ПК 1.2 33
14.	Типовые сбойные ситуации при выполнении ТО	ОК 1,3,4,9 ПК 1.2 32-3
15.	. Принципы заправки топливом	ОК 1,3,4,9 ПК 1.2 32, 33
16.	Противопожарные меры, предпринимаемые в аэропортах	ОК 1,3,4,9 ПК 1.2 35
17.	. Назначение светосигнального оборудования АП	ОК 1,3,5 ПК 1.2 32
18.	Служба ЭСТОП	ОК 1,3,5 ПК 1.2 33
19.	. Расстановка объектов систем огней высокой интенсивности в районе аэродрома	ОК 1,3,5 ПК 1.2 32
20.	Электроснабжение аэродрома	ОК 1,3,5 ПК 1.232

Типовые практические задания

Задание 1.

(ОК 2-4, У 1,2, ПО 1,2)

Оценить вместимость зон аэровокзала с заданной интенсивностью пассажиропотока (30 пас/ч) и заданной долей трансферных пассажиров (30%).

Задание 2.

(ОК 2-4, У 1,2, ПО 1,2)

Определить вместимости основных технологических зон пассажирского аэровокзала с расчетной пропускной способностью 500 пас/ч. Пусть по статистике известно, что доля пассажиров задержанных рейсов среди всех пассажиров, присутствующих в операционной зоне, составляет 8 %; доля этих пассажиров среди всех пассажиров, находящихся в зоне трансфера, 25%. По принятой в аэропорту схеме обслуживания транзитные пассажиры после прилета находятся в нестерильной зоне.

МДК 01.01.03. Основы авиации *(текущий контроль успеваемости проводится в виде устного опроса студентов по нижеприведенным вопросам)*

№ п/п	Вопросы для текущего контроля (устный опрос в процессе изучения дисциплины)	Проверяемые результаты обучения
1	Расскажите краткую историю и перспективы развития гражданской авиации.	ОК 1,2,3,7,8 ПК 1.2 У1, 31, 32, 33
2.	Из каких основных частей состоит самолет? Объясните назначение каждой части самолета.	ОК 1,2,3,7,8 ПК 1.2
3.	По каким признакам классифицируются самолеты? Как классифицируются самолеты по конструктивным признакам?	ОК 1,2,3,7,8 ПК 1.2 У1, 31, 32, 33

4.	Из каких основных частей состоит крыло самолета?	ОК 1,2,3,7,8 ПК 1.2 У1, 31, 32, 33
5.	Какие требования предъявляются к фюзеляжу самолета?	ОК 1,2,3,7,8 ПК 1.2 У1, 31, 32, 33
6.	Гидравлические системы самолета. Назначение и эксплуатация.	ОК 1,2,3,7,8 ПК 1.2 У1, 31, 32, 33
7.	Топливные системы самолетов. Назначение, разновидности топливных баков и топливных отсеков современных самолетов.	ОК 1,2,3,7,8 ПК 1.2 У1, 31, 32, 33
8.	Назначение и состав противообледенительной системы самолета, разновидности	ОК 1,2,3,7,8 ПК 1.2 У1, 31, 32, 33
9.	Назначение и состав противопожарного оборудования самолета.	ОК 1,2,3,7,8, ПК 1.2 У1, 31, 32, 33
10.	Основные части вертолета.	ОК 1,2,3,7,8 ПК 1.2 У1, 31, 32, 33
11.	Что изучает наука аэродинамика? Дать характеристику ее разделов.	ОК 1,2,4-7,9 ПК 1.2, 1.3 У1, 31, 32, 33
12.	Расскажите о принципиальной схеме устройства аэродинамической трубы. Назовите ее основные элементы и расскажите о их назначении.	ОК 1,2,4-7,9 ПК 1.2, 1.3 У1, 31, 32, 33
13.	Какими параметрами характеризуются физические свойства газов (воздуха)?	ОК 1,2,4-7,9 ПК 1.2, 1.3 У1, 31, 32, 33
14.	Что называется земной атмосферой?	ОК 1,2,4-7,9 ПК 1.2, 1.3 У1, 31, 32, 33
15.	На какие основные и переходные слои разделяется атмосфера	ОК 1,2,4-7,9 ПК 1.2, 1.3 У1, 31, 32, 33
16.	Как возникают скачки уплотнения и какие они бывают?	ОК 1,2,4-7,9 ПК 1.2, 1.3 У1, 31, 32, 33
17.	Как влияет угол атаки на скорость полета самолета?	ОК 1,2,4-7,9 ПК 1.2, 1.3 У1, 31, 32, 33
18.	Что называется минимальной скоростью полета самолета? От каких фактором она зависит?	ОК 1,2,4-7,9 ПК 1.2, 1.3 У1, 31, 32, 33
19.	Что называется режимом снижения самолета? Каковы уравнения планирования?	ОК 1,2,4-7,9 ПК 1.2, 1.3 У1, 31, 32, 33
20.	Проанализируйте формулу скорости планирования самолета.	ОК 1,2,4-7,9 ПК 1.2, 1.3 У1, 31, 32, 33

Типовые тестовые практические задания.

1. Какой из вариантов не является конструктивным признаком самолета?
 - 1) Размах крыла
 - 2) Тип фюзеляжа
 - 3) Число, тип и расположение двигателей
 - 4) Тип шасси
2. По конструктивному типу фюзеляжа самолеты разделяются на ___ группы.
 - 1) 2
 - 2) 3
 - 3) 4
3. На самолетах ГА наибольшее распространение получили колесные шасси, которые выполняются по...
 - 1) 3-х опорные с хвостовой опорой
 - 2) 3-х опорные с передней опорой
 - 3) 2-х опорные велосипедного типа
4. Путевое управление вертолетов с одним НВ и РВ осуществляется....
 - 1) автоматом перекоса
 - 2) рулевым винтом
 - 3) синхронизацией вращения винтов
5. Для магистрально-ближних ВС дальность полета составляет
 - 1) до 1000км.
 - 2) от 3000км. и более
 - 3) от 1000 до 2500км.

1.2 КОС промежуточной аттестации:

Типовые задания для проведения промежуточной аттестации по итогам освоения МДК 01.01.01. Организация производства (экзамен).

Примерный перечень вопросов:

1. Эксплуатант. Требования, предъявляемые федеральными авиационными правилами (ФАП) к эксплуатанту. (ОК 1, ПК 1.2-1.3, У1, 31, 32)
2. Авиационное предприятие. Требования, предъявляемые федеральными авиационными правилами (ФАП) к авиационному предприятию. (ОК1, ПК 1.2 - 1.3, У1, 31, 32)
3. Организационно-производственные структуры управления предприятием. (ОК 1, ПК 1.2 - 1.3, У1, 31, 32)
4. Воздушный кодекс РФ о составе экипажа воздушного судна, командира ВС и его правом положении. (ОК 1, ПК 1.2 - 1.3, У1, 31, 32)
5. Административные основы управления деятельности аэропорта. Структура управления аэропортом. (ОК 1, ПК 1.2 - 1.3, У1, 31, 32)
6. Система сертификации- механизм государственного регулирования деятельности аэропортов. (ОК 1, ПК 1.2 - 1.3, У1, 31, 32)

7. Сертификация аэропортов Российской Федерации. Порядок проведения и выдача сертификатов и лицензий. (ОК 1, ПК 1.2 - 1.3, У1, 31, 32)

8. Организация государственной регистрации и сертификации гражданских аэродромов и единой системы организации воздушного движения. (ОК 1, ПК 1.2 - 1.3, У1, 31, 32)

9. Производственная структура и функции аэропорта. ОК 1, ПК 1.2 - 1.3, У1, 31, 32)

10. Назначение и функции производственно-диспетчерской службы предприятия (ПДСП). ОК 1, ПК 1.2 - 1.3, У1, 31, 32)

11. Виды обеспечения полетов по основным производственным службам аэропорта. ОК 1, ПК 1.2 - 1.3, У1, 31, 32)

12. Технологический график наземного обслуживания ВС. Основные и дополнительные технологические операции. Расчет ТГО. (ОК 1, ПК 1.2 - 1.3, У1, 31, 32)

13. Исторический слот. Техническая возможность аэропорта. ОК 1, ПК 1.2 - 1.3, У1, 31, 32)

14. Обеспечение регулярности полетов. (ОК 1, ПК 1.2 - 1.3, У1, 31, 32)

15. Сбойные ситуации. Виды сбойных ситуаций. (ОК 1, ПК 1.2 - 1.3, У1, 31, 32)

16. Подготовка служб к работе в сбойной ситуации. (ОК 1, ПК 1.2 - 1.3, У1, 31, 32)

17. Действия персонала в случае возникновения сбойной ситуации (при обслуживании пассажиров). (ОК 1, ПК 1.2 - 1.3, У1, 31, 32)

18. Действия персонала при предоставлении информации. (ОК 1, ПК 1.2 - 1.3, У1, 31, 32)

19. Виды телеграмм, отправляемых после отправления рейса. Их назначение. (ОК 1, ПК 1.2 - 1.3, У1, 31, 32)

20. Расписание полетов. Суточный план полетов (ОК 1, ПК 1.2 - 1.3, У1, 31, 32)

Задача. (ОК 1-9 ПК 1.2- 1.3)

В соответствии с заданием, составить СПП

Код АК	Маршрут	Время отправления	Период
ИЕ5124	ХБР-ЮЖХ	05:40	2
С 75264	ХБР-ОВБ	06:20	2,7
ИЕ 4595	ХБР-ИЛН	08:00	3
96171	ХБР-МПТ	11:00	4,6
СУ1711	ХБР-ШРМ	14:15	1,4,6
ИЕ 5684	ХБР-ИКТ	19:40	Ежедневно

Типовые задания для оценки освоения по МДК 01.01.02. Аэропорты гражданской авиации (экзамен)

Примерный перечень вопросов:

1. Принципиальные составные части аэродрома, аэропорта (ОК 1, ПК 1.2, 1,3 33, 32).
2. Определение всех составных частей аэродрома (ОК 1, 9, 32)
3. История развития АП РФ (ОК 1, ОК 9, ОК 4, ОК8).
4. Общие сведения об аэродромных покрытиях (ОК 5, 9, 34, 32).
5. Классификация аэродромных покрытий (ОК 5, 9, 8, 34, 32).
6. Эксплуатационные требования к участку под АД (ОК 5, 9, 34, 32)
7. Формы АД в плане (ОК 9, 34, 2).
8. Число PCN (ОК 4, 34, 2).
9. Функциональное разделение АП на рабочие зоны (ПК 1.2, ОК 2, 34, 35)
10. Назначение и классификация аэровокзалов (ОК 5, ПК 1.2, 32-5)
11. Состав зданий и сооружений грузового комплекса (ОК 5, ОК 9, ОК 2, 32-5).
12. Расстановка объектов ОВД на территории аэродрома (ПК 1.2, ОК 1, знание функций и возможностей использования информационных технологий на ВТ).
13. Типы существующих систем посадки (ПК 1.2, ОК 2, 34-5).
14. Этапы посадки (ОК 1-9, 32)
15. Человеческий фактор в управлении воздушным движением (ОК 2,5,8, 3133)
16. Типовые сбойные ситуации при выполнении ТО (ОК 3, ОК 4, 32-3).
17. Противопожарные меры, предпринимаемые в аэропортах (ОК 3, 35).
18. Расстановка объектов системы ОМИ в районе аэродрома (ОК 3, 5, 32).
19. Расстановка объектов систем огней высокой интенсивности в районе аэродрома (ОК 3,5, 32).
20. Электроснабжение аэродрома (ОК 3, ПК 1.2, 32).

Типовые практические задания

Задание 1.

(ОК 2-4, У 1,2, ПО 1,2).

Оценить вместимость зон аэровокзала с заданной интенсивностью пассажиропотока (30 пас/ч) и заданной долей трансферных пассажиров (30%).

Задание 2.

(ОК 2-4, У 1,2, ПО 1,2.).

Определить потребное количество мест хранения в аэропорту заданного класса для заданных типов ВС.

Задание 3.

(ОК 2-4, У 1,2, ПО 1,2.).

Оценить площадь грузового склада под имеющиеся параметры грузового потока (20 маш/ч со стороны города.)

Типовые задания для оценки освоения по МДК 01.01.03. Основы авиации (экзамен)

Примерный перечень вопросов:

1. Требования, предъявляемые к самолетам. (ОК 1,2,3,8 ПК 1.2, У1, 31, 32, 33)
2. Классификация самолетов по назначению. (ОК 1,2,8, ПК 1.2, У1, 31, 32, 33)
3. Требования к авиационным двигателям. (ОК 1,2, ПК 1.2, У1, 31, 32, 33)
4. Классификация авиационных двигателей. (ОК 1,2, ПК 1.2, У1, 31, 32, 33)
5. Системы жизнеобеспечения (ОК 1,2,3, ПК 1.2 У1, 31, 32, 33)
6. Топливная система. (ОК 1,2,3, ПК 1.2, У1, 31, 32, 33)
7. Маслосистема двигателя (ОК 1,2, ПК 1.2 У1, 31, 32, 33)
8. Противообледенительная система (ПОС) (ОК 1,2, ПК 1.2, У1, 31, 32, 33)
9. Система электроснабжения (ОК 1,2,3,7, ПК 1.2, У1, 31, 32, 33)
10. Гидравлическая система (ОК 1,2,3,7, ПК 1.2, У1, 31, 32, 33)
11. Аэродинамика как наука. (У1, 31, 32, 33, ОК 1,2,4-7,9, ПК 1.2, 1.3)
12. Основные физические свойства газов и воздуха (У1, 31, 32, 33, ОК 1,2,4, ПК 1.2, 1.3)
13. Звук и звуковые волны. Число М. (У1, 31, 32, 33, ОК 1,2,4, ПК 1.2, 1.3)
14. Полная аэродинамическая сила и ее составляющие (У1, 31, 32, 33, ОК 1,2,4-7,9, ПК 1.2, 1.3)
15. Режимы планирования (У1, 31, 32, 33, ОК 1,2,4, ПК 1.2, 1.3)
16. Неустановившееся движение самолёта. Взлёт самолёта У1, 31, 32, 33 ОК 1,2,4, ПК 1.2, 1.3)
17. Стадии взлёта (У1, 31, 32, 33 ОК 1,2,4-7,9 ПК 1.2, 1.3)
18. Взлётные характеристики самолета Факторы, влияющие на них. У1, 31, 32, 33, ОК 1,2,4-7,9, ПК 1.2, 1.3)

Типовые практические задания.

Задание 1.

ОК 1,2, ПК 1.2, 31, 32

Летчик выполняет перелет на высоте 500 м. Первоначальный полетный вес составлял 1240 кгс. Скорость полета $v = 240 \text{ км/ч}$ к концу перелета израсходовано 80 кгс горючего. Какова величина необходимой скорости горизонтального полета при том же угле атаки и той же высоте полета?

Задание 2.

ОК 1,2, ПК 1.2, 31, 32

Уравнение постоянства расхода выглядит следующим образом:
 $\rho V S = \text{const}$. Какая связь устанавливается между сечением струйки и скоростью потока при $M < 0,4$?

2. КОС по МДК.01.02 «Информационное обеспечение перевозочного процесса (по видам транспорта)»:

1.1 КОС текущего контроля:

МДК 01.02.01. Экономика отрасли (*текущий контроль успеваемости проводится в виде устного опроса студентов по нижеприведенным вопросам*)

№ п/п	Вопросы для текущего контроля (устный опрос в процессе изучения дисциплины)	Проверяемые результаты обучения
1.	Приведите основные принципы рыночной экономики? Спрос, предложение (начертить зависимость)	У1, 31, 33 ОК 1-9 ПК 1.3
2.	Перечислите основные типы конкуренции на ВТ.	У1, 31, 33 ОК 1-9 ПК 1.3
3.	Перечислите и поясните формы коммерческого сотрудничества при эксплуатации авиалинии двумя или более авиакомпаниями.	У1, 31, 33 ОК 1-9 ПК 1.3
4.	Показатели перевозок и порядок их определения	У1, 31, 33 ОК 1-9 ПК 1.3
5.	Порядок отнесения перевозок по видам сообщения	У1, 31, 33 ОК 1-9 ПК 1.3
6.	Приведите классификацию ОПФ на ВТ.	ОК 1-9 ПК 1.3 У1, 31, 33
7.	Приведите формулы обобщающих показателей использования основных фондов.	У1, 31, 33 ОК 1-9 ПК 1.3
8.	Что такое экстенсивное и интенсивное улучшение использование средств труда.	У1, 31, 33 ОК 1-9 ПК 1.3
9.	На какие группы делятся оборотные средства авиакомпании	ОК 1-9 ПК 1.3 У1, 31, 33
10.	Назовите источники формирования собственных оборотных средств	У1, 31, 33 ОК 1-9 ПК 1.3
11.	Что такое оборачиваемость?	У1, 31, 33 ОК 1-9 ПК 1.3
12.	Сформулируйте факторы, влияющие на себестоимость рейса.	У1, 31, 33 ОК 1-9 ПК 1.3
13.	Приведите классификацию затрат на ВТ.	У1, 31, 33 ОК 1-9 ПК 1.3
14.	Что такое производительность труда?	У1, 31, 33
15.	Перечислите основные элементы организации оплаты труда.	У1, 31, 33 ОК 1-9 ПК 1.3
16.	Перечислите основные положения «Отраслевого тарифного соглашения для ГА» в РФ.	У1, 31, 33 ОК 1-9 ПК 1.3
17.	Определение доходов авиакомпании	У1, 31, 33 ОК 1-9 ПК 1.3
18.	Ценообразование на ВТ (стратегии, формирование транспортных тарифов)	У1, 31, 33 ОК 1-9 ПК 1.3
19.	Показатели эффективности ГА линиях РФ	У1, 31, 33 ОК 1-9 ПК 1.3

20.	Прибыль и рентабельность авиапредприятия	У1, 31, 33 ОК 1-9 ПК 1.3
-----	--	-----------------------------

Типовые практические задания.

Задание 1.

(ОК1-9, У1, 3-1, 3-3, ПК1.3)

Максимальное количество предоставляемых мест =160, 3 сентября 2019г. на рейс Хабаровск-Москва была осуществлена авиаперевозка 150 пассажиров средняя дальность перевозки 6280 км. Вычислить «процент занятости кресел» для самолета ТУ-214.

Задание 2.

(ОК1-9, У1, 3-1, 3-3, ПК1.3)

Рассчитать выполненный пассажирооборот. На самолете ТУ-214, рейс Хабаровск-Москва, отправлено 145 пассажиров, средняя дальность перевозки 6280 км.

МДК 01.02.02. Маркетинг авиаперевозок (*текущий контроль успеваемости проводится в виде устного опроса студентов по нижеприведенным вопросам*)

№ п/п	Вопросы для текущего контроля (устный опрос в процессе изучения дисциплины)	Проверяемые результаты обучения
1.	Основные этапы становления маркетинговой деятельности (концепции маркетинга).	У1, 31, 33 ОК 1
2.	Понятие «4Р», «5Р», «7Р» (маркетинг-микс, маркетинговая смесь, комплекс маркетинга, структура маркетинга).	У1, 31, 33 ОК 1,2,4
3.	Виды маркетинга (внешний, внутренний, двусторонний)	У1, 31, 33 ОК 1,2,4
4.	Понятие маркетинговой среды. Факторы микросреды предприятия.	У1, 31, 33 ОК 1,2,4,5 ПК 1.1
5.	Виды рынков. Особенности рынка авиаперевозок в РФ	У1, 31, 33 ОК 1,2,4,5
6.	Теория покупки. Потребности как движущий мотив потребительского поведения.	У1, 31, 33 ОК 1,2,4,9
7.	Потребительский выбор. Модель покупательского поведения	У1, 31, 33 ОК 1,2,4,9
8.	Источники информации. Понятие маркетинговой информационной системы.	У1, 31, 33 ОК 1,2,4 ПК 1.1
9.	Этапы организаций маркетинговых исследований. Планирование выборки.	У1, 31, 33 ОК 1,2,4 ПК 1.1
10.	Понятие «сегмент рынка», «сегментация». Цель и значение сегментации. Критерии отбора сегмента. Признаки сегментации.	У1, 31, 33 ОК 1,2,4,9
11.	Понятие «товар», «товарная единица». Классификация товаров.	У1, 31, 33 ОК 1,2,4
12.	Услуга и характеристика, ее особенности	У1, 31, 33

		ОК 1,2,4
13.	Понятие «позиционирование». Цель позиционирования	У1, 31, 33 ОК 1,2,3
14.	Качество продукта авиакомпании	У1, 31, 33 ОК 1,2,4
15.	Методы анализа товарного ассортимента (анализ рентабельности, матрица БКГ, ABC-анализ)	У1, 31, 33 ОК 1,2,4,5
16.	Стратегии ценообразования: классификация стратегий ценообразования и их общая характеристика.	У1, 31, 33 ОК 1,2,4
17.	Система маркетинговых коммуникаций (СМК). Реклама как инструмент СМК. Связи с общественностью (Public Relations - PR). Стимулирование сбыта	У1, 31, 33 ОК 1-9 ПК 1.1, 1.3
18.	Прямой маркетинг. Выставочный маркетинг. Product Placement. Партизанский маркетинг. Событийный маркетинг.	У1, 31, 33 ОК 1-9 ПК 1.1, 1.3
19.	Web-сайт как инструмент СМК. Бренд	У1, 31, 33 ОК 1-9 ПК 1.1, 1.3
20.	Задачи сбытовой политики. Система продажи авиаперевозок	У1, 31, 33 ОК 1,2,4

Типовые практические задания.

Задание 1. Расчет цены на основе безубыточности и обеспечение ценовой прибыли. (ОК 1,2,4, У-1)

Определить безубыточный объем перевозок (продаж) BSV

Исходные данные для построения графика:

- 1) Тариф на перевозку 1 пассажира составляет 12 тыс.руб.
- 2) Максимальный объем перевозок при имеющихся у авиакомпании перевозочных емкостях составляет 8000 пассажиров.
- 3) Прогноз перевозок составляет на уровне 5000 пассажиров.
- 4) По условию сумма постоянных затрат составляет 15 млн.руб.
- 5) Переменные затраты на переменные составляют 6 тыс.руб.

Задание 2. (ОК 1,2,4, У-1)

На данном сегменте рынка конкурируют три логистические компании с: А, Б, С. В последний день мая станция А провела опрос мнения 1 000 потребителей по оказываемым им услугам, которые продают все три компании. В результате проведенного опроса было выявлено, что от 100% потребителей услуги 40% потребителей обращаются за услугами грузоперевозки в компанию А и 40% в компанию – Б. В компанию С обращается только 20% потребителей.

Требуется: На основании приведенных данных, рассчитать проценты оттока и притока потребителей на услуги по грузоперевозкам – А, Б, С.

Исходные данные.

Логистически е компании	Число потребителей	Доля рынка	Приток потребителей	Отток потребителей	Движение потребителей
----------------------------	-----------------------	---------------	------------------------	-----------------------	--------------------------

	на конец мая, чел.	,%	в июне, чел		в июне, чел			
			Чел.	%	Чел.	%	Откл.+;-	%
А	400	40	140		12			
Б	400	40	100		200			
С	200	20	120		40			

1.2 КОС промежуточной аттестации:

Типовые задания для проведения промежуточной аттестации по итогам освоения МДК 01.02.01. Экономика отрасли (экзамен)

Примерный перечень вопросов:

1. Становление рыночной экономики в отрасли ВТ (У1, 31, 33 ОК 1-9, ПК 1.3)
2. Элементы экономической теории на (ВТ. У1, 31, 33 ОК 1-9, ПК 1.3)
3. Пути сотрудничества авиакомпаний на авиалиниях. (У1, 31, 33 ОК 1-9, ПК 1.3)
4. Показатели перевозок и порядок их определения на ВТ. Порядок отнесения перевозок по видам сообщения на ВТ (У1, 31, 33 ОК 1-9, ПК 1.3)
5. Теоретические основы себестоимости продукции на воздушном транспорте. (У1, 31, 33 ОК 1-9, ПК 1.3)
6. Формирование постоянных расходов на ВТ. (У1, 31, 33 ОК 1-9, ПК 1.3)
7. Формирование переменных расходов на ВТ (У1, 31, 33 ОК 1-9, ПК 1.3)
8. Сущность, состав и структура основных фондов авиапредприятия (У1, 31, 33 ОК 1-9, ПК 1.3)
9. Учет и оценка ОФ (У1, 31, 33 ОК 1-9, ПК 1.3)
10. Износ и амортизация ОФ. (У1, 31, 33 ОК 1-9, ПК 1.3)
11. Показатели использования ОФ. (У1, 31, 33 ОК 1-9, ПК 1.3)
12. Источники формирования оборотных средств (У1, 31, 33 ОК 1-9, ПК 1.3)
13. Оборачиваемость оборотных средств. (У1, 31, 33 ОК 1-9, ПК 1.3)
14. Производительность труда. (У1, 31, 33 ОК 1-9, ПК 1.3)
15. Основы организации заработной платы. (У1, 31, 33 ОК 1-9, ПК 1.3)
16. Доходы авиапредприятия. (У1, 31, 33 ОК 1-9, ПК 1.3)
17. Прибыль предприятия: назначение, планирование, распределение. (У1, 31, 33 ОК 1-9, ПК 1.3)
18. Понятие и методы финансового анализа. (У1, 31, 33 ОК 1-9, ПК 1.3)
19. Оценка финансового состояния предприятия. (У1, 31, 33 ОК 1-9, ПК 1.3)
20. Рентабельность предприятий ВТ. (У1, 31, 33 ОК 1-9, ПК 1.3)

Типовые практические задания

Задание 1 (ОК 1-9, ПК 1.3, 31, У1)

Определить показатели капитала и финансовой устойчивости.
 Годовой баланс авиапредприятия, млрд руб.

Актив		Пассив	
I. Основной капитал		III. Собственный капитал	
Нематериальные активы	10	Уставный капитал	100
Материальные активы	200	Резервный капитал	15
Итого	210	Прочие фонды	25
II. Оборотный капитал		Нераспределенная прибыль после уплаты налога)	20
Запасы материалов	80	Итого	100
Запасы готовой продукции	40	IV. Заемные средства	

Задание 2. (ОК 1-9, ПК 1.3, 31, У1)

Определить коммерческую загрузку %_{к.з.}. Рейс Хабаровск –Москва, перевезено 140 пассажиров при вместимости 160 для Ту-214. необходимо отправит почту 0.5т, груз 5т, максимальная загрузка составляет 25 т, протяженность этапа 6280 км.

3.4.5. Типовые задания для проведения промежуточной аттестации по МДК 01.02.02. Маркетинг авиаперевозок (экзамен)

Примерный перечень вопросов:

1. Роль маркетинга в рыночной экономике (ОК 1, У1, 31, 33)
2. Комплекс маркетинг-микс (ОК 1,2,4, У1, 31, 33)
3. Концепции маркетинга, применяемые в управлении для выполнения целевых задач авиапредприятия. (ОК1 У1, 31, 33)
4. Виды спроса по характеру маркетинга. (ОК 1,2,4,9, У1, 31, 33)
5. Общая классификация потребителей. Потребительское поведение. (ОК1,2,4,9, У1, 31, 33)
6. Технология проведения маркетингового исследования (цели, принципы, направления маркетинговых исследований). (ОК 1,2,4, У1, 31, 33)
7. Понятие сегментации в маркетинге (этапы, виды, критерии, понятие сегмента, ниши, множественная сегментация) (ОК 1,2,4,9, У1, 31, 33)
8. Товар и его коммерческие характеристики (понятие, классификация товаров, товар как идея). Особенности услуг, как вида товара. (ОК 1,2,4, У1, 31, 33)
9. Позиционирование товара и авиапредприятия на рынке (цель, критерии). (ОК 1,2,3, У1, 31, 33)
10. Миссия предприятия, стратегические цели. Стратегические альтернативы авиакомпании. (ОК 1,2,3, У1, 31, 33)

11. Маркетинговый план авиакомпании (ОК 1,2,4,5, ПК1.1 У1, 31, 33)
12. Рыночные отношения и необходимость диверсификации производства как способ повышения финансовой устойчивости авиакомпании. (ОК 1,2,4,5, У1, 31, 33)
13. Обслуживание клиентов как характеристика продукта авиакомпании (ОК 1,2,4, У1, 31, 33)
14. Маркетинговые стратегии ценообразования. (ОК 1,2,4, У1, 31, 33)
15. Построение системы тарифов авиакомпании (ОК 1,2,4, ПК 1.3 У1, 31, 33)
16. Специфика продвижения транспортных услуг на рынок. (ОК 1,2,4, У1, 31, 33)
17. Специфика собственной продажи перевозок авиакомпании. (ОК 1,2,4 У1, 31, 33)
18. Специфика несобственной продажи перевозок авиакомпании. (ОК 1,2,4 У1, 31, 33)
19. Принципы и формы коммерческого сотрудничества авиакомпаний в рамках альянсов. (ОК 1,2,4 У1, 31, 33)
20. Специфика маркетинга грузовых авиаперевозок. (ОК 1,2,4 У1, 31, 33)

Типовые практические задания.

Задача 1.

(ОК 1-9, ПК 1.3, У1, 31)

Сколько будет стоить перелет по маршруту Москва- Франкфрут-Лиссабон? Рассчитать тариф эконом-класса: Москва-Франкфрут=830 ед., Франкфрут-Лиссабон=675ед.,итого 1505 ед.. Но ведь тариф Москва-Лиссабон=1289ед. Сколько стоит билет?

Задача 2

(ОК 1-9, ПК 1.1, У1, 31)

Расчет цены на основе безубыточности и обеспечение ценовой прибыли определить безубыточный объем перевозок (продаж) BSV

Исходные данные для построения графика:

Тариф на перевозку 1 пассажира составляет 12тыс.руб. Максимальный объем перевозок при имеющихся у авиакомпании перевозочных емкостях составляет 8000 пассажиров. Прогноз перевозок составляет на уровне 5000 пассажиров. По условию сумма постоянных затрат составляет 15 млн. руб. Переменные затраты на переменные составляют 6 тыс. руб.

3. КОС по МДК.01.03 «Автоматизированные системы управления (по видам транспорта)»:

1.1 КОС текущего контроля:

МДК 01.03.01. Автоматизированные системы управления и информационные технологии на воздушном транспорте. (текущий контроль успеваемости проводится в виде устного опроса по нижеприведенным вопросам)

№ п/п	Вопросы для текущего контроля (устный опрос в процессе изучения дисциплины)	Проверяемые результаты обучения
1.	Автоматизированная система управления, определение, классификация.	ОК 1,2,5,9 ПК 1.1
2.	Структура и состав АСУ.	ОК 1,2,5,9 ПК 1.1
3.	Принципы создания АСУ	ОК 1,2,5,9
4.	Организация телекоммуникации при обслуживании перевозок.	ОК 1,4,5 ПК 1.1 31
5.	SITA, определение, структура.	ОК 1,4,5 ПК 1.1
6.	Этапы развития информационных технологий в гражданской авиации.	ОК 1,3,4,9 ПК 1.1
7.	Назначение и особенности инвенторных и глобальных распределительных систем.	ОК 1,3,4,9 ПК 1.1, 35
8.	Коммерческая деятельность в сети internet.	ОК 1,3,4,9 ПК 1.1, 35
9.	Бронь, виды брони	ОК 1,3,4,9
10.	Требования к системе он-лайн бронирования.	ОК 1,3,4,9 ПК 1.1, 35
11.	Коды AIRIMP, назначение, особенности применения.	ОК 1,5,9
12.	Международная система бронирования «Amadeus». Особенности, основные элементы PNR, краткая характеристика.	ОК 1,5,9 ПК 1.1, 35
13.	Глобальная распределительная система «Сирена-Трэвел». Этапы развития	ОК 1,5,9 ПК 1.1, 35
14.	Глобальная распределительная система «Сирена-Трэвел». Форматы построения и реквизиты запросов.	ОК 1,5,9 ПК 1.1, 35
15.	Международная система бронирования Sabre. Особенности.	ОК 1,4,9 35
16.	Международная система бронирования Galileo. Особенности.	ОК 1,4,9 35
17.	Международная система бронирования Gabriel. Особенности.	ОК 1,4,9 35
18.	Международная система бронирования Worldspan. Особенности.	ОК 1,4,9 35
19.	Системы управления отправлениями. Особенности.	ОК 1, ПК 1.1, 33
20.	Основные модули СУО Astra, краткая характеристика каждого модуля.	ОК 1,3 ПК 1.1, 31, 33

Задание 1. Особенности работы в системе «Amadeus».

(ОК 1,3,5,9, ПК 1.1, 35)

Составить форматы запросов, указать команды необходимые для оформления перевозки в соответствии с предложенными данными. Задание выполнить в письменном виде, по каждому формату запроса дать устный комментарий:

- Провоз животного на борту воздушного судна, в салоне с пассажиром. Кошка, 3 кг, размер переноски 40×20×20.

- Внесение паспортных данных пассажира: Иванов Василий, авиакомпания Аэрофлот, паспорт гражданина Российской Федерации, серия 1100, номер 192837, гражданство РФ, дата рождения 30 июня 1985 года, пол мужской; данный пассажир является вторым в бронировании.

- Создание брони на ребенка без сопровождения (внесение имени ребенка, бронирование мест, внесение дополнительной информации о перевозке).

Данные: Петрова Алиса, дата рождения 9 апреля 2010 года, маршрут Москва-Лондон, дата 12 мая 2019 года.

Дополнительную информацию о провожающем и встречающем несопровождаемого ребенка добавить самостоятельно.

Задание 2. Особенности работы в системе «Сирена-Трэвел» (ОК 1,3,5,9, ПК 1.1, 35)

Составить формат запроса, указать команду необходимую для оформления перевозки в соответствии с предложенными данными. Задание выполнить в письменном виде, дать устный комментарий:

- Создать PNR для пассажира: Степанов Михаил, гражданство РФ. Дата рождения 15.07.93 г. Пассажиром предъявлен паспорт, серия 1010 №258379. Маршрут Москва – Санкт-Петербург. Дата 10 июня 2019 года. Авиакомпания Северный ветер. Дополнительные элементы бронирования (контактные данные) добавить самостоятельно.

1.2 КОС промежуточной аттестации:

Типовые задания для проведения промежуточной аттестации по итогам освоения МДК 01.03.01. Автоматизированные системы управления и информационные технологии на воздушном транспорте. (Экзамен)

Примерный перечень вопросов:

1. АСУ, определение, классификация (ОК1, ПК 1.1, 35)
2. Принципы разработки АСУ (35; ОК 1,2,9; ПК 1.1)
3. Состав и структура АСУ (35; ОК 1,2,9; ПК 1.1)
 4. Основные типы автоматизированных систем, применяемых на воздушном транспорте (35; ОК 1,4,9; ПК 1.1)
 5. Глобальные распределительные системы и их краткая характеристика. (35; ОК 1,4,9; ПК 1.1)
 6. Инвенторные и распределительные системы, особенности, назначение (35; ОК 1,2; ПК 1.1)
 7. Особенности и этапы развития системы «Сирена-Трэвел» (35; ОК 1,5,9; ПК 1.1)

8. Обязательные элементы PNR, необходимые для создания. (35; ОК 1,5,9; ПК 1.1)
9. Дополнительные элементы бронирования. (35; ОК 1,5,9; ПК 1.1)
10. Каналы продаж авиаперевозок (международных и внутренних) (35; ОК 1, 9; ПК 1.1)
11. Стандарты, обеспечивающие взаимодействие систем бронирования между собой (35; ОК 1,5,9; ПК 1.1)
12. Системы управления отправлениями, сущность, назначение (35; ОК 1,9; ПК 1.1)
13. Система регистрации DCS ASTRA, характеристика, структура. (31, 33; ОК 1,3,6,7; ПК 1.1)
14. Бронь, виды брони (ОК 1, ПК 1.1)
15. Система бронирования Sabre, назначение, особенности (ОК 1,9; 35)
16. Система бронирования Amadeus, назначение, особенности (ОК 1,9; 35)
17. Система бронирования Gabriel, назначение, особенности (ОК 1,9; 35)
18. Система бронирования Galileo, назначение, особенности (ОК 1,9; 35)
19. Продажа перевозок через интернет (ОК 1,9; 35)
20. SITA, определение, структура (ОК 1, ПК 1.1)

Типовые практические задания.

Задание 1

(ОК1, 2, 9, ПК 1.1, 35, У2, У3)

Создать PNR для пассажира: Васильев Дмитрий, гражданство РФ. Дата рождения 29.01.85 г. Пассажиром предъявлен паспорт, серия 1000 №258379. Маршрут Москва – Новосибирск. Дата 20 июня 2019 года. Авиакомпания Северный ветер. Дополнительные элементы бронирования (контактные данные) добавить самостоятельно.

Задание 2

(ОК 1,2,9, ПК 1.1, У2, У3)

Составить форматы запросов, указать команды необходимые для оформления перевозки в соответствии с предложенными данными. Задание выполнить в письменном виде, по каждому формату запроса дать устный комментарий:

- Провоз животного на борту воздушного судна, в салоне с пассажиром. Кошка, 3 кг, размер переноски 40×20×20.

- Провоз животного в багажном отсеке. Собака, 10 кг, размер клетки 80×80×80

4. КОС квалификационного экзамена по модулю

Комплект оценочных средств предназначен для оценки результатов освоения ПМ.01 Организация перевозочного процесса (по видам транспорта). Результатом освоения профессионального модуля является готовность обучающегося к выполнению вида профессиональной деятельности (ВПД) Организация перевозочного процесса (по видам транспорта) и составляющих его профессиональных компетенций, а также общие компетенции, формирующиеся в процессе освоения ОПОП в целом.

Экзамен включает:

1. Теоретическую часть в виде письменного комплексного экзамена по следующим междисциплинарным курсам:

- МДК 01.01. Технология перевозочного процесса (по видам транспорта).
- МДК 01.02. Информационное обеспечение перевозочного процесса (по видам транспорта).
- МДК 01.03. Автоматизированные системы управления (по видам транспорта).

2. Практическую часть в виде устного ответа на вопросы экзаменатора с предварительной подготовкой.

При оценке выполнения заданий учитывается роль оцениваемых показателей для вида профессиональной деятельности, освоение которого проверяется. При отрицательном заключении хотя бы по одному показателю оценки результата освоения профессиональных компетенций принимается решение «вид профессиональной деятельности не освоен». При наличии противоречивых оценок по одному и тому же показателю выполнения разных видов работ, решение принимается в пользу обучающегося.

1.2. Результаты освоения профессионального модуля, подлежащие проверке. В результате контроля и оценки по профессиональному модулю осуществляется комплексная проверка следующих профессиональных и общих компетенций:

Код	Наименование результата обучения
ПК 1.1	Выполнять операции по осуществлению перевозочного процесса с применением современных информационных технологий управления перевозками.
ПК 1.2	Организовывать работу персонала по обеспечению безопасности перевозок и выбору оптимальных решений при работах в условиях нестандартных и аварийных ситуаций
ПК1.3	Оформлять документы, регламентирующие организацию перевозочного процесса
ОК 1.	Выбирать способы решения задач профессиональной деятельности применительно к различным контекстам;

ОК 2.	Использовать современные средства поиска, анализа и интерпретации информации и информационные технологии для выполнения задач профессиональной деятельности;
ОК 3.	Планировать и реализовывать собственное профессиональное и личностное развитие, предпринимательскую деятельность в профессиональной сфере, использовать знания по финансовой грамотности в различных жизненных ситуациях;
ОК 4.	Эффективно взаимодействовать и работать в коллективе и команде;
ОК 5.	Осуществлять устную и письменную коммуникацию на государственном языке Российской Федерации с учетом особенностей социального и культурного контекста;
ОК 6.	Проявлять гражданско-патриотическую позицию, демонстрировать осознанное поведение на основе традиционных общечеловеческих ценностей, в том числе с учетом гармонизации межнациональных и межрелигиозных отношений, применять стандарты антикоррупционного поведения;
ОК 7.	Содействовать сохранению окружающей среды, ресурсосбережению, применять знания об изменении климата, принципы бережливого производства, эффективно действовать в чрезвычайных ситуациях;
ОК 8.	Использовать средства физической культуры для сохранения и укрепления здоровья в процессе профессиональной деятельности и поддержания необходимого уровня физической подготовленности;
ОК 9.	Выбирать способы решения задач профессиональной деятельности применительно к различным контекстам;

Комплект оценочных средств

Вариант № 1

Коды проверяемых профессиональных и общих компетенций: ПК1.1, ПК1.2, ОК 4,5

Текст задания:

Вопрос 1. Эксплуатант. Требования, предъявляемые федеральными авиационными правилами (ФАП) к эксплуатанту?

Вопрос 2. Составные части аэродрома, их назначение

Вопрос 3. Состав АСУ, структура?

Вариант № 2

Коды проверяемых профессиональных и общих компетенций: ПК1.1, ПК1.2, ОК 4,5

Текст задания:

Вопрос 1. Авиационное предприятие. Требования, предъявляемые федеральными авиационными правилами (ФАП) к авиационному предприятию?

Вопрос 2. Аэродромные покрытия. Назначение, состав, классификация?

Вопрос 3. Трудовые ресурсы предприятия воздушного транспорта?

Вариант № 3

Коды проверяемых профессиональных и общих компетенций: ПК1.1, ПК1.2, ОК4,5

Текст задания:

Вопрос 1. Коммерческая деятельность в области гражданской авиации российских авиационных предприятий?

Вопрос 2. Состав и назначение зданий и сооружений аэропорта?

Вопрос 3. Коды (стандарты AIRIMP)?

Вариант № 4

Коды проверяемых профессиональных и общих компетенций: ПК1.1, ПК1.2, ОК4, 5

Текст задания:

Вопрос 1. Организационно-производственные структуры управления предприятием?

Вопрос 2. Структура грузового комплекса аэропорта. Требования, предъявляемые к сооружениям и зданиям грузового комплекса АП?

Вопрос 3. Коды авиакомпаний в системах бронирования (код IATA)?

Вариант № 5

Коды проверяемых профессиональных и общих компетенций: ПК1.1, ПК1.2, ОК4,5

Текст задания:

Вопрос 1. Нормативные документы по организации летной работы?

Вопрос 2. Виды технического обслуживания ВС?

Вопрос 3. Код запроса, для обращения к агенту, создавшему PNR в системе Amadeus, Gabriel, Galileo, Sabre, Сирена- Трэвел?

Вариант № 6

Коды проверяемых профессиональных и общих компетенций: ПК1.1, ПК1.2, ОК4,5

Текст задания:

Вопрос 1. Административные основы управления деятельности аэропорта. Структура управления аэропортом?

Вопрос 2. Принципы заправки топливом ВС?

Вопрос 3 Комплекс маркетинг-микс?

Вариант № 7

Коды проверяемых профессиональных и общих компетенций: ПК1.1, ПК1.2, ОК4,5

Текст задания:

Вопрос 1. Система сертификации- механизм государственного регулирования деятельности аэропортов?

Вопрос 2. Управление воздушным движением на взлете?

Вопрос 3. Основы организации заработной платы?

Вариант № 8

Коды проверяемых профессиональных и общих компетенций: ПК1.1, ПК1.2, ОК 4,5

Текст задания:

Вопрос 1. Сертификация аэропортов Российской Федерации. Порядок проведения и выдача сертификатов и лицензий?

Вопрос 2. Управление воздушным движением на посадке?

Вопрос 3. Маркетинговая среда предприятия. Конъюнктура рынка?

Вариант № 9

Коды проверяемых профессиональных и общих компетенций: ПК1.1, ПК1.2, ОК4,5

Текст задания:

Вопрос 1. Производственная структура и функции аэропорта?

Вопрос 2. Системы светосигнального обеспечения аэропорта?

Вопрос 3 Маркетинговые стратегии ценообразования?

Вариант № 10

Коды проверяемых профессиональных и общих компетенций: ПК1.1, ПК1.2, ОК4,5

Текст задания:

Вопрос 1. Сбойные ситуации. Виды сбойных ситуаций?

Вопрос 2. Аэродинамическое качество самолёта и способы его повышения?

Вопрос 3. Специфика собственной продажи перевозок авиакомпании?

Вариант № 11

Коды проверяемых профессиональных и общих компетенций: ПК1.1, ПК1.2, ОК 4,5

Текст задания:

Вопрос 1. Технологический график наземного обслуживания ВС. Основные и дополнительные технологические операции. Расчет ТГО?

Вопрос 2. Взлётные характеристики самолета Факторы, влияющие на них?

Вопрос 3. Показатели перевозок и порядок их определения на ВТ. Порядок отнесения перевозок по видам сообщения на ВТ?

Вариант № 12

Коды проверяемых профессиональных и общих компетенций: ПК1.1, ПК1.2, ОК 4,5

Текст задания:

Вопрос 1. Виды телеграмм, отправляемых после отправления рейса. Их назначение?

Вопрос 2. Особенности полета ЛА в турбулентной атмосфере?

Вопрос 3. Теоретические основы себестоимости продукции на воздушном транспорте?

Вариант № 13

Коды проверяемых профессиональных и общих компетенций: ПК1.1, ПК1.2, ОК 4,5

Текст задания:

Вопрос 1. Расписание полетов. Суточный план полетов (СПП)?

Вопрос 2. Система управления самолетом?

Вопрос 3. Сущность, состав и структура основных фондов авиапредприятия?

Вариант № 14

Коды проверяемых профессиональных и общих компетенций: ПК1.1, ПК1.2, ОК 4,5

Текст задания:

Вопрос 1. Принципы построения взаиморасчетов между авиационными предприятиями (авиакомпания и аэропорт). Виды сборов и тарифов за наземное обслуживание?

Вопрос 2. Классификация авиационных двигателей?

Вопрос 3. Сущность и состав оборотных средств?

Вариант № 15

Коды проверяемых профессиональных и общих компетенций: ПК1.1, ПК1.2, ОК 4,5

Текст задания:

Вопрос 1. Организация государственной регистрации и сертификации гражданских аэродромов и единой системы организации воздушного движения?

Вопрос 2. Классификация самолетов по назначению?

Вопрос 3. Доходы авиапредприятия?

Пакет экзаменатора

ПАКЕТ ЭКЗАМЕНАТОРА		
<p>Вариант №1 Определить вместимости основных технологических зон пассажирского аэровокзала с расчетной пропускной способностью 500 пас/ч. Пусть по статистике известно, что доля пассажиров задержанных рейсов среди всех пассажиров, присутствующих в операционной зоне, составляет 8 %; доля этих пассажиров среди всех пассажиров, находящихся в зоне трансфера, 25%. По принятой в аэропорту схеме обслуживания транзитные пассажиры после прилета находятся в нестерильной зоне.</p>		
Результаты освоения	Критерии оценки результата	Отметка о выполнении
ПК 1.2, ОК 4.	Ответ на не менее чем 2 теоретических вопроса, успешное выполнение практического задания.	
		Освоены Не освоены
<p>Вариант №2 Определить площади зон основного технологического назначения. вместимости основных технологических зон пассажирского аэровокзала с расчетной пропускной способностью 500 пас/ч. Пусть по статистике известно, что доля пассажиров задержанных рейсов среди всех пассажиров, присутствующих в операционной зоне, составляет 8 %; доля этих пассажиров среди всех пассажиров, находящихся в зоне трансфера, 25%. По принятой в аэропорту схеме обслуживания транзитные пассажиры после прилета находятся в нестерильной зоне.</p>		
Результаты освоения	Критерии оценки результата	Отметка о выполнении
ПК 1.2, ОК 2.	Ответ на не менее чем 2 теоретических вопроса, успешное выполнение практического задания.	
		Освоены Не освоены
<p>Вариант №3 Определить вместимости основных технологических зон пассажирского аэровокзала с расчетной пропускной способностью 600 пас/ч. Пусть по статистике известно, что доля пассажиров задержанных рейсов среди всех пассажиров, присутствующих в операционной зоне, составляет 10 %; доля этих пассажиров среди всех пассажиров, находящихся в зоне трансфера, 15%. По принятой в аэропорту схеме обслуживания транзитные пассажиры после прилета находятся в нестерильной зоне.</p>		

Результаты освоения	Критерии оценки результата	Отметка о выполнении
ПК 1.2, ОК 2.	Ответ на не менее чем 2 теоретических вопроса, успешное выполнение практического задания.	
		Освоены Не освоены
Вариант №4 Определить вместимости основных технологических зон пассажирского аэровокзала с расчетной пропускной способностью 400 пас/ч. Пусть по статистике известно, что доля пассажиров задержанных рейсов среди всех пассажиров, присутствующих в операционной зоне, составляет 5 %; доля этих пассажиров среди всех пассажиров, находящихся в зоне трансфера, 7%. По принятой в аэропорту схеме обслуживания транзитные пассажиры после прилета находятся в нестерильной зоне.		
Результаты освоения	Критерии оценки результата	Отметка о выполнении
ПК 1.2, ОК 4.	Ответ на не менее чем 2 теоретических вопроса, успешное выполнение практического задания.	
		Освоены Не освоены
Вариант №5 Для Ту-154 и Ту-134, базирующихся в аэропорту III класса, определить необходимое количество мест хранения.		
Результаты освоения	Критерии оценки результата	Отметка о выполнении
ПК 1.2, ОК 4.	Ответ на не менее чем 2 теоретических вопроса, успешное выполнение практического задания.	
		Освоены Не освоены
Вариант №6 Летчик выполняет перелет на высоте 500 м. Первоначальный полетный вес составлял 1240 кгс. Скорость полета $v = 240 \text{ км/ч}$ к концу перелета израсходовано 80 кгс горючего. Какова величина необходимой скорости горизонтального полета при том же угле атаки и той же высоте полета?		
Результаты освоения	Критерии оценки результата	Отметка о выполнении
ПК 1.3, ОК 4.	Ответ на не менее чем 2 теоретических	

	вопроса, успешное выполнение практического задания.	
		Освоены Не освоены
Вариант №7		
Максимальное количество предоставляемых мест =160. 3 октября 2018 г. на рейс Хабаровск-Москва была осуществлена перевозка 150 пассажиров. Вычислить «процент занятости кресел» для самолета ТУ-214(максимальное количество предоставляемых мест =160).		
Результаты освоения	Критерии оценки результата	Отметка о выполнении
ПК 1.3, ОК 4.	Ответ на не менее чем 2 теоретических вопроса, успешное выполнение практического задания.	
		Освоены Не освоены
Вариант №8		
Рассчитать норму рентабельности по трем приведенным проектам , , сравнить. Сделать вывод, если инвестиции в каждый составили по 1250000 руб., у 1-го чистая прибыль составила 170 тыс.руб, 2-го 110 тыс. руб.,3-го 190 тыс.руб		
Результаты освоения	Критерии оценки результата	Отметка о выполнении
ПК 1.3, ОК 4.	Ответ на не менее чем 2 теоретических вопроса, успешное выполнение практического задания.	
		Освоены Не освоены
Вариант №9		
Рассчитать срок окупаемости инвестиций по трем проектам, сравнить. Сделать вывод. если инвестиции в каждый составили по 1250000 руб., по 1-му ежегодные поступления составили 170 тыс.руб, 2-го 110 тыс. руб.,3-го 190 тыс.руб.		
Результаты освоения	Критерии оценки результата	Отметка о выполнении
ПК 3.2, ОК 2.	Ответ на не менее чем 2 теоретических вопроса, успешное выполнение практического задания.	
		Освоены Не освоены
Вариант №10		
Произвести расчет аэропортовых сборов :		

1. сбора за взлет посадку
2. сбор за обеспечение авиационной безопасности.
3. Сбор за сверхнормативную стоянку

для самолета Ту-214 и Ил-62М ,если максимальная взлетная масса Ту-214 $m=110$ т,Ил-62М $m=167$ т, который совершает рейс Хабаровск – Москва(аэропорт Домодедово) –Хабаровск. Вылет из Домодедово в Хабаровск был задержан по метеоусловиям . Ставка сбора за взлет-посадку, 252, руб./т (Хабаровск-Домодедово) 231, руб./т (Домодедово-Москва); Ставка сбора за обеспечение авиационной безопасности 110, руб./т (Хабаровск-Домодедово) 120, руб./т (Домодедово-Москва)

Результаты освоения	Критерии оценки результата	Отметка о выполнении
ПК 1.3, ОК 4.	Ответ на не менее чем 2 теоретических вопроса, успешное выполнение практического задания.	
		Освоены Не освоены

Вариант №11

Определить среднегодовую стоимость ОФ .

В авиакомпании в течении года происходила следующая динамика изменений парка ВС, остаточная стоимость которых составила соответственно:

- 1) Парк ВС Ту-154-3 самолета. Эксплуатировались в течение года без изменения численного состава. Остаточная стоимость: 1-го ВС Ту-154 – 100 млн руб.; 2-го ВС Ту-154 – 90 млн руб.; 3-го ВС Ту-154 – 80 млн руб.;
- 2) Парк самолетов Ту-214 – на начало года – 0 ВС. По окончании года составил 2 самолета. Поступление и стоимость приобретаемых самолетов составляют: 1-го ВС Ту-214 – 180 млн руб., поступил 1 мая (8 месяцев эксплуатации); 2-го ВС Ту-214 – 900 млн руб. поступил 1 августа (5 месяцев эксплуатации);
- 3) Парк самолетов Ил-62М – на начало года – 2 ВС. По окончании года составил 0 самолетов. Остаточная стоимость самолетов и сроки списания составляют: 1-го ВС Ил-62М – 10 млн руб., списан 1 июля (6 месяцев эксплуатации); 2-го ВС Ил-62М – 5 млн руб. поступил 1 сентября (8 месяцев эксплуатации).

Результаты освоения	Критерии оценки результата	Отметка о выполнении
ПК 1.3, ОК 4.	Ответ на не менее чем 2 теоретических вопроса, успешное выполнение практического задания.	
		Освоены

		Не освоены	
Вариант №12			
Авиакомпания по окончании года имеет следующие показатели деятельности предприятия			
Показатель		Значение	
Доход авиапредприятия, млн руб.		1100	
Расходы, млн руб.		900	
Прибыль, млн руб.		200	
Численность АП, человек		1300	
Определить рентабельность, фондоемкость, фондовооруженность, фондоотдача, если среднегодовая стоимость основных фондов 1170 млн руб.			
Результаты освоения		Критерии оценки результата	
ПК 1.3, ОК 2.		Ответ на не менее чем 2 теоретических вопроса, успешное выполнение практического задания.	
		Освоены Не освоены	
Вариант №13			
Определить показатели капитала и финансовой устойчивости.			
Годовой баланс авиапредприятия, млрд руб.			
Актив		Пассив	
II. Основной капитал		V. Собственный капитал	
Нематериальные активы	10	Уставный капитал	100
Материальные активы	200	Резервный капитал	15
Итого	210	Прочие фонды	25
III. Оборотный капитал		Нераспределенная прибыль после уплаты налога)	20
Запасы материалов	80	Итого	100
Запасы готовой продукции	40	VI. Заемные средства	
Незавершенное производство	2	Долгосрочный кредит	90
Дебиторская задолженность	8	Краткосрочный кредит	35
Ценные бумаги	1	Текущие пассивы	65
Касса	4	Итого	185
Итого	135	Всего актив	345

Всего актив		345
Результаты освоения	Критерии оценки результата	Отметка о выполнении
ПК 1.3, ОК 4.	Ответ на не менее чем 2 теоретических вопроса, успешное выполнение практического задания.	
		Освоены Не освоены
Вариант №14		
Вычислить пассажирский тариф $T_{\text{пасс}}$? Рейс Москва-Хабаровск на самолете Ту-214, если сумма переменных расходов составляет 50000000руб., отчисления агентству(10%)=0.1 от суммы продажи, количество кресел 160., коэффициент занятости кресел=0.75, коэффициент рентабельности 10% , коэффициент учитывающий ставку НДС 1.18 ,за месяц сделано 20 рейсов.		
Результаты освоения	Критерии оценки результата	Отметка о выполнении
ПК 1.3, ОК 3.	Ответ на не менее чем 2 теоретических вопроса, успешное выполнение практического задания.	
		Освоены Не освоены
Вариант №15		
Определить коммерческую загрузку $\%_{\text{к.з.}}$.Рейс Хабаровск –Москва, перевезено 140 пассажиров при вместимости 160 для Ту-214.необходимо отправит почту 0.5т, груз 5т, максимальная загрузка составляет 25 т, протяженность этапа 6280 км.		
Результаты освоения	Критерии оценки результата	Отметка о выполнении
ПК 1.3, ОК 4.	Ответ на не менее чем 2 теоретических вопроса, успешное выполнение практического задания.	
		Освоены Не освоены

ПМ.02 «Организация сервисного обслуживания (по видам транспорта)»:

1. КОС по МДК.02.01 «Организация движения (по видам транспорта)»:

1.1 КОС текущего контроля:

МДК 02.01.01. Организация и управление коммерческой деятельностью авиакомпаний и авиапредприятий (*текущий контроль успеваемости проводится в виде устного опроса по нижеприведенным вопросам*)

№ п/п	Вопросы для текущего контроля (устный опрос в процессе изучения дисциплины)	Проверяемые результаты обучения
1.	Аэропорты и их коммерческая деятельность.	ОК 1, ОК 2, ОК 3, ПК2.1, 35
2.	Аэропорт, как подсистема в системе воздушного транспорта.	ОК 2, ОК 3, ОК 6, ПК2.1, 35, 36
3.	Правовая корпоративная система аэропорта.	ОК 3, ОК 4, ОК 8, ПК 2.2, ПК 2.1
4.	Право на маршрут.	ОК 3, ОК 4, ОК 9, ПК 2.1, 32, 36
5.	Тенденция формирования и развития Хабов в РФ.	ОК 2, ОК 3, ОК 4, ОК 6, ОК 7, ПК 2.1; 32, 35
6.	Развитие коммерческой деятельности в России.	ОК 3, ОК 4, ОК 5, ОК 6, ОК 7, ПК 2.1
7.	Слагаемые коммерческой политики	ОК 3, ОК 4, ОК 6, ОК 7, ОК 8, ПК 2.1
8.	Технология и этика коммерческой политики.	ОК 3, ОК 4, ОК 6, ОК 7, ОК 8, ПК 2.1
9.	Особенности конкуренции на воздушном транспорте.	ОК 2, ОК 3, ОК 4, ОК 9, ПК 2.1, 35
10.	Планирование дополнительных услуг на борту ВС авиакомпании.	ОК 2, ОК 3, ОК 4, ОК 6, ОК 7, ПК 2.1, 36
11.	Договорные отношения в коммерческой деятельности.	ОК 2, ОК 3, ОК 4, ОК 6, ОК 7, ПК 2.1
12.	Стандартное соглашение о наземном обслуживании ВС.	ОК 2, ОК 3, ОК 4, ПК 2.1, 35
13.	Порядок установления аэропортовых сборов.	ОК 2, ОК 3, ОК 4, ПК 2.1, 35
14.	Внутренние и внешние факторы, влияющие на коммерческую деятельность авиапредприятия.	ОК 2, ОК 3, ОК 4, ОК 9, ПК 2.1, 35
15.	Особенности коммерческого сотрудничества альянсов Российских и зарубежных компаний.	ОК 2, ОК 3, ОК 4, ОК 5, ПК 2.1, 35
16.	Договор на метеорологическое обслуживание, предмет договора, обязательства и ответственность сторон	ОК 1, ОК 2, ОК 4, ОК 5; ПК 2.1, 32, 35
17.	Договор на аэронавигационное обслуживание, предмет договора, обязательства и ответственность сторон	ОК 1, ОК 2, ОК 4, ОК 5; ПК 2.1, 32, 35
18.	Разработка расписания движения самолётов	ОК 1, ОК 2, ОК 9, ПК 2.1, 32, 35
19.	Планирование и составление маршрута и формирование расписания туров, туристических маршрутов»	ОК 1, ОК 2, ОК 9, ПК 2.1, 32, 35, 36
20.	Разработка тарифов на пассажирские перевозки	ОК 1, ОК 2, ОК 4, ОК

Типовые практические задания

Задание 1.

(ОК 2, 3, 6, 7, 9; ПК 2.1; ПО 1, 2, 3; 32, 35; У1)

Заполнить бланк Договора на аэронавигационное обслуживание.

Задание 2.

(ОК 2, 3, 6, 7, 9; ПК 2.1; ПО 1, 2, 3; 33, 34, 36; У2)

Составить претензию на имя руководителя авиакомпании от пассажира рейса Москва – Хабаровск в случае утраты одного места багажа весом 23 кг.

1.2 КОС промежуточной аттестации:

Типовые задания для проведения промежуточной аттестации по итогам освоения МДК 02.01.01. Организация и управление коммерческой деятельностью авиакомпаний и авиапредприятий (*экзамен, 4 семестр*)

Примерный перечень вопросов:

1. Психология и этика коммерческой деятельности (ОК 2-ОК 6, ПК 2.1)
2. Содержание коммерческой деятельности авиапредприятия (ОК 2-ОК 6, ПК 2.2-ПК 2.3, 35).
3. Договорные отношения в коммерческой деятельности (ОК 2-4, ОК 6-7, ПК 2.1).
4. Ведение коммерческих переговоров (ОК 2-ОК 6, ПК 2.1).
5. Техника и тактика ведения коммерческих переговоров (ОК 3-4, ОК 6-7, ПК 2.1).
6. Особенности конкуренции на воздушном транспорте (ОК 2-ОК 6, ПК 2.1).
7. Конкуренция и взаимодействие различных видов транспорта (ОК 3-ОК 9, ПК 2.1, 32, 35).
8. Общие принципы управления коммерческой деятельностью авиакомпании (ОК 2-ОК 8, ПК 2.1, 35).
9. Коммерческая деятельность представительств авиакомпаний. Основные функции отдела договоров коммерческой службы (ОК 2-ОК 9, ПК 2.1, 35).

10. Планирование дополнительных услуг на борту воздушного судна авиакомпании (ОК 2-4, ОК 6-7, ПК 2.1, 36).
11. Анализ состояния сети аэродромов и аэропортов в Российской Федерации (ОК 4-ОК 9, ПК 2.1, 32).
12. Особенности коммерческого сотрудничества альянсов российских и зарубежных авиакомпаний (ОК 4-ОК 9, ПК 2.1, 32, 35).
13. Правовая корпоративная система аэропорта (ОК 3, ОК-4, ОК 8, ПК 2.1, 34).
14. Концепция развития коммерческой инфраструктуры в аэропорту (ОК 2, ПК 2.1).
15. Концессионная деятельность аэропортов (ОК 2, ОК-4, ПК 2.1, 35).
16. Порядок установления аэропортовых сборов (ОК 2-4, ПК 2.1, 35).
17. Стандартное соглашение о наземном обслуживании воздушных судов (ОК 2-4, ПК 2.1, 35).
18. Договорные отношения в коммерческой деятельности (ОК 2-4, ОК 6-7, ПК 2.1, 33, 35).
19. Техника и тактика ведения коммерческих переговоров (ОК 2-ОК 9, ПК 2.1, 35).
20. Аэропорт как подсистема в системе воздушного транспорта. Виды деятельности аэропортов (ОК 2, ОК 3, ОК 6, ПК 2.1, 35, 36).

Типовые практические задания

Задание 1.

(ОК 2 – ОК 9, ПК 2.1, ПО 1, ПО 3, 35).

Заполнить бланк договора финансового лизинга авиакомпанией «Аэрофлот — российские авиалинии» пяти автобусов А-310 производства западноевропейского консорциума «Эрбас-Индастри» с участием банковской корпорации «Креди Лионнэ», со сроком аренды 10 лет, после чего указанные самолеты переходят в собственность авиакомпании.

Задание 2.

(ОК 2 – ОК 9, ПК 2.1, ПО 1, ПО 2, ПО 3, 34, 36; У1).

Перечислить, на какие технологические моменты должен обратить особое внимание менеджер отдела организации обслуживания пассажиров (ОООП) при обслуживании пассажиров и багажа при вылете рейса (при

взаимодействии в аэропорту со службой информации и со службой регистрации и спец контроля).

2. КОС по МДК.02.02 «Организация пассажирских перевозок и обслуживание пассажиров (по видам транспорта)»:

1.1 КОС текущего контроля:

МДК 02.02.01. Организация пассажирских перевозок и сервисное обслуживание пассажиров на воздушном транспорте (*текущий контроль успеваемости проводится в виде устного опроса по нижеприведенным вопросам*)

№ п/п	Вопросы для текущего контроля (устный опрос в процессе изучения дисциплины)	Проверяемые результаты обучения
1	Назовите основные критерии качества обслуживания пассажиров	ОК 8,9, ПК 2.2, 34, 36
2	Взаимодействие СОПП со службами аэропорта	ОК 6,7, ПК 2.2, 2.3; 34, 35, 36
3	Суточный план полетов	ОК 6,7, ПК 2.2, 2.3; 32, 36
4	Услуги для пассажиров в аэропорту: обязательные и рекомендуемые	ОК 1,8, ПК 2.2, 2.3; 34
5	Акустическая и визуальная информация в аэропорту	ОК 1,8, ПК 2.2, 2.3; 34
6	Общие сведения о центровке ВС	ОК 2, 4, 7, 9, ПК 2.2, 2.3; 32, 35
7	Рейсовая документация: ведомость регистрации и багажная ведомость	ОК 2, 4, 7, 9. ПК 2.2, 2.3; 34, 36
8	Правила перевозки несопровождаемых детей	ОК 5-7, ПК 2.2, 2.3; 33, 34
9	Правила перевозки пассажиров с ограниченными возможностями	ОК 5-7, ПК 2.2, 2.3; 33, 34
10	Виды регистрации. Анализ достоинств и недостатков	ОК 5-7, ПК 2.2, 2.3; 33, 34
11	Правила розыска багажного места. Снятие багажа пассажира, не явившегося на посадку	ОК 5-7, ПК 2.2, 2.3; 33, 34
12	Порядок предъявления претензий в случае неисправностей при перевозке багажа	ОК 5-7, ПК 2.2, 2.3; 33, 34
13	Рейсовая документация. Назначение, правила оформления	ОК 2, 4, 7, 9. ПК 2.2, 2.3; 32, 33, 34, 35, 36
14	Порядок досылки багажа	ОК 5-7, ПК 2.3; 33
15	Правила перевозки пассажиров, лишенных зрения и/или слуха	ОК 5-7, ПК 2.2, 2.3; 33, 34, 36
16	Требования государственных органов при пересечении государственной границы РФ, стран ЕС	ОК 1-9, ПК 2.2, 2.3; 32, 35
17	Паспортный контроль в аэропорту	ОК 1-9, ПК 2.2, 2.3; 34, 36
18	Таможенный контроль в аэропорту	ОК 1-9, ПК 2.2, 2.3; 34, 36
19	Ветеринарный и фитосанитарный виды контроля в аэропорту	ОК 1-9, ПК 2.2, 2.3; 34, 36
20	Типовая схема пропуска через государственную	ОК 1-9, ПК 2.2, 2.3; 36

границу в аэропорту	
---------------------	--

Типовые практические задания

Задание 1.

(ОК 1,2,3,4,9; ПК 2.1-2.3; ПО 1-2; 33; У1).

Зарегистрировать на рейс Владивосток – Москва (Домодедово)

1 ВЗР, чемодан 10 кг, сумка 5 кг;

ВЗР, РБ, чемодан 11кг и 20 кг, сумка 5 кг;

ВЗР, РБ,РМ, сумка 12 кг, чемодан 20 кг, букет цветов;

ВЗР, 2 РБ, лыжи 12 кг, рюкзак 10 кг.

Перевозчик Аэрофлот, норма провоза для экономического класса 23 кг одно место.

Задание 2.

(ОК1,2,3,4; ПК 2.2; ПО 1-3; 33; У2)

У пассажира рейса SU 1234 (Шереметьево - Хитроу) не пришел -багаж. Помогите оформить все необходимые документы.

МДК 02.02.03. Регулирование перевозок и реализация услуг на воздушном транспорте (*текущий контроль успеваемости проводится в виде устного опроса студенто по нижеприведенным вопросам*)

№ п/п	Вопросы для текущего контроля (устный опрос в процессе изучения дисциплины)	Проверяемые результаты обучения
1	Какие сферы охватывает государственное регулирование в сфере ГА?	ОК1, ОК4, ПК 2.2; 35
2	Цели государственного регулирования развития авиации и основные принципы развития авиации.	ОК2, ОК4, ПК 2.2; 35
3	Цели и порядок проведения сертификации и аттестации в ГА	ОК 2, ОК 4, ПК 2.2; 35
4	Структура, сферы деятельности и основные функции Федеральной службы по надзору в сфере транспорта и её территориальных управлений	ОК 2, ОК 4, ПК 2.2; 36
5	Договор воздушной перевозки пассажира, права, обязанности, ответственность сторон договора воздушной перевозки пассажира	ОК 2, ОК 4, ПК 2.2; 33, 34
6	Перевозочные документы строгой отчётности на ВТ, формы, структура и требования, предъявляемые к ним	ОК 2, ОК 4, ПК 2.2; 33, 34
7	Форма электронного пассажирского билета и багажной квитанции, преимущества его использования для пассажиров, авиаперевозчиков, агентств	ОК 2, ОК 4, ПК 2.3; 33
8	Правила оформления оплаты провоза сверхнормативного багажа	ОК 2, ОК 3, ОК 4, ПК 2.3; 33, 34
9	Что такое многоуровневая структура системы продаж перевозок? Назвать самые распространённые уровни продаж перевозок	ОК 2, ОК 4, ПК 2.2; 34

10	Понятие внутреннее расписание движения самолётов, в каких целях оно разрабатывается, издаётся и ведётся? Организационные звенья, участвующие в формировании, согласовании, издании и оперативной корректировке РДС	ОК 4, ОК 8, ПК 2.2; 32, 35
11	Технология формирования, согласования, издания и оперативной корректировки расписания	ОК 4, ОК 5, ОК 8, ПК-2.3; 32, 35
12	Пассажирский авиатариф, порядок формирования, классификация пассажирских тарифы	ОК 4, ОК 6, ПК 2.2; 33
13	Основы тарификации перевозки. Комбинирование ценовых единиц.	ОК 4, ОК 5, ОК 6, ПК-2.3; 33
14	Льготные перевозки, категории лиц, имеющих право на льготный проезд, документы, служащие основанием для оформления льготной перевозки	ОК 3, ОК 6, ПК 2.2, 2.3; 34
15	Электронный многоцелевой документ (EMD), структура, варианты оформления, существующие обозначения	ОК 2, ОК 4, ПК 2.2, 2.3; 33
16	Виды и особенности международных грузовых авиатарифов	ОК 4, ОК 9, ПК 2.2; 33
17	Методика расчёта стоимости чартерного рейса	ОК 2, ОК 3, ОК 9, ПК-2.3; 33
18	Особенности международных воздушных перевозок	ОК 4, ОК 9, ПК 2.2; 36
19	Что такое «нейтральная единица построения тарифа? Цель её введения	ОК 4, ОК 5, ПК 2.2; 33
20	Мильная система построения международных пассажирских тарифов	ОК 2, ОК 3, ПК 2.3; 33

Типовые практические задания

Задание 1. Заполнить бланк а/б формы Е61.

(ОК 2, ОК 3, ОК 5, ОК 9; ПК 2.3; ПО 1, ПО 2; 33, 34)

Пассажир ребёнок (9 лет), свидетельство о рождении А 158911.

Маршрут: Хабаровск-Новосибирск/Толмачёво/ (ХБР-ОВБ); Перевозчик «Сибирь» рейс С73504, вылет 30 ноября в 20-00; Класс обслуживания экономический, полный тариф на участке 18 000 руб, Сборы ZZ- 80 руб, ХТ-450 руб. Бронирование подтверждено, PNR: PP07XH ХБР; Дата выдачи: 17 ноября сего года. Форма оплаты комбинированная (сборы оплачены наличными, тариф - по платёжному поручению №115, выд. ОАО «Гранит»15.11.с.г.).

Задание 2. Рассчитать время движения ВС Ту-154 по расписанию

(ОК 2, ОК 3, ОК 5, ОК 9; ПК 2.1, ПК 2.3; ПО 1, ПО 2; 32, 35; У1)

Исходные данные: Маршрут Хабаровск-Иркутск-Новосибирск-Самара и обратно: Самара-Новосибирск-Иркутск - Хабаровск. Вылет из Хабаровска планируется в 10-00. Расстояние: ХБР-ИКТ 2110 км; ИРК-ОВБ 2745 км; ОВБ-СКЧ 2315 км. Техническая скорость по участкам: 1 – 798 км/ч; 2 – 791 км/ч; 3 – 803 км/ч. Эквивалент ветра по участкам: 1- +/- 30 км/ч; 2 - +/- 40км/ч; 3 - +/- 25 км/ч. Нормативы времени на руление 15 мин, на

техническое и коммерческое обслуживание 1 ч 30 мин. Поясное время по сравнению с UTC: ХБР +10; ИРК +8; ОВБ +6; СКЧ +4

1.2 КОС промежуточной аттестации:

Типовые задания для проведения промежуточной аттестации по итогам освоения МДК 02.02.01. Организация пассажирских перевозок и сервисное обслуживание пассажиров (по видам транспорта) (экзамен)

Примерный перечень вопросов:

1. Показатели качества работы ВТ (ОК 8, 9; 32, 37; У2).
2. Роль изучаемой дисциплины в будущей профессиональной деятельности (ОК 1,2; ПК 2.2; ПО 2).
3. Транспортный сервис. Технические и технологические составляющие (ОК 1,8, ПК 2.2, 2.3, ПО 1, ПО 2; 32, 37).
4. Организационная структура аэропорта (ОК 6,7, ПК 2.2, 2.3, 35, 36).
5. Должностные обязанности работников СОПП (ОК 6,7, ПК 2.2, 2.3, 35, 36).
6. Услуги, оказываемые пассажирам в аэропорту (ОК 1,8, ПК 2.2, 2.3, ПО1, ПО2; 34).
7. Классификация услуг на воздушном транспорте (ОК 1,8, ПК 2.2, 2.3, ПО1, ПО2).
8. Классификация авиационных событий (ОК 1,8,9, ПК 2.2, У 1, У2, 32).
9. Условия горизонтального полета (ОК 1,8,9, ПК 2.2, У 1, У2, 32).
10. Центровочные характеристики воздушного судна (ОК 1,8,9, ПК 2.2, У 1, У2, 32).
11. Факторы, влияющие на безопасность полетов (ОК 1, 4, 32, 34, 36).
12. Назначение и содержание багажной ведомости (ОК 1, 9, ПК 2.2, 33).
13. Назначение и содержание ведомости регистрации (ОК 1, 9, ПК 1.3, ПК 2.2, 33).
14. Права пассажира при перевозке его воздушным транспортом (ОК 1, ПК 2,2).
15. Права авиаперевозчика (ОК 1, ПК 2.2, 33).

16. Оборудование аэровокзала для технологического обслуживания пассажиров (ОК3, ПК 2.3, 32).

17. Методы регистрации (ОК 1, 36).

18. Формула расчета свободного тоннажа ВС в аэропорту вылета (ОК 1, 37).

19. Основные руководящие документы отрасли авиационных перевозок (ОК 3, ПК2.2, 34).

20. Организации, занимающиеся развитием гражданской авиации в мире (ОК 4, ПК 2.2, 34).

Типовые практические задания

Задание 1.

(ОК 1,8; ПК 2.2, 2.3)

Вы - работник аэровокзала. Пассажир не может найти пункт обмена валюты. Ваши действия?

Задание 2.

(ОК 1-9; ПК 2.2, 2.3)

Можете ли вы, как диспетчер по центровке, разрешить загрузку на борт еще 200 кг груза при заданных величинах коммерческой загрузки?

МДК 02.02.01. Организация пассажирских перевозок и сервисное обслуживание пассажиров на воздушном транспорте (*экзамен 5 семестр*)

Примерный перечень вопросов:

1. Технология организации международных перевозок (ОК 1, ПК 2.2, ПК 2.3, У2).

2. Типовая структура двухстороннего соглашения о международном воздушном сообщении (ОК 4; ПК 2.2, 2.3).

3. Ветеринарный и фитосанитарный виды контроля в аэропорту (ОК 1, 3; ПК 2.2, 2.3).

4. Типовая схема пропуска через государственную границу в аэропорту (ОК 2, 3; ПК 2.2, 2.3).

5. Обслуживание различных категорий пассажиров на международных воздушных линиях (ОК 7; У1, У2, ПК 2.2, 2.3).

6. Информационное обслуживание на МВЛ (ОК 8, У1, У2, ПК 2.2, 2.3).

7. Перевозка багажа на МВЛ (ОК 1,2; У1, У2, ПК 2.2, 2.3).

8. Сервисные услуги при отправлении и приеме рейса МВЛ (на примере отечественных перевозчиков и АП) (ПК 2.3).

9. Сервисные услуги при отправлении и приеме рейса МВЛ (на примере зарубежных перевозчиков и АП) (ОК 8,9; ПК 2.3).
10. Современные способы сокращения наземного времени обслуживания (ОК 9; ПК 2.3).
11. Назначение рейсовой документации на МВЛ и ВВЛ (ОК 1; ПК 2.2, 2.3, У1, У2)
12. Остановки пассажира в пути (ОК2; У1, ПК 2.2).
13. Манифест прерванного полета. Правила оформления (У1, У2).
14. Property irregularity report. Правила оформления (У1, У2).
15. Работа с жалобами (ОК 8; ПК 2.2, ПК 2.3).
16. Этика общения с пассажирами другой культуры (ОК8; ПК 2.2).
17. Современные системы сортировки багажа (ОК1, 8; 35, 37).
18. Таможенный и паспортный виды контроля в аэропорту (ОК 1,3; ПК 2.2, 2.3).
19. Перевозка пассажиров с животными на МВЛ. Общие правила (ОК 3; 34, 35).
20. Виды паспортов, действующих при перевозке пассажиров на МВЛ (ОК1; 34, 35).

Типовые практические задания

Задание 1.

(ОК 1-9; ПК 2.2, 2.3, 34, 36)

Международный аэропорт Хабаровск. Растерянный пассажир сообщает вам, что у него не прибыл багаж. Помогите оформить все необходимые документы.

Задание 2.

(ОК 1-9; ПК 2.2, 2.3, 34, 36).

Из-за замены типа судна ваша авиакомпания передает троих своих пассажиров для перевозки в другую АК. Оформите необходимые документы

Типовые задания для проведения промежуточной аттестации по итогам освоения МДК 02.02.03. Регулирование перевозок и реализация услуг на воздушном транспорте (*экзамен*)

Примерный перечень вопросов:

1. Содержание и форма государственного регулирования деятельности в сфере ГА, цели, методы. (ОК 1, ОК 4, ПК 2.2).
2. Виды авиации и специально уполномоченные органы, осуществляющие регулирование в сфере их деятельности (ОК 1, ОК 4, ОК 8, ПК 2.2, 32).

3. Нормативно - правовое регулирование деятельности в сфере ГА (ОК 1, ОК 4, ОК 8, ПК 2.2).
4. Органы государственного регулирования и государственного контроля за деятельностью в ГА (ОК 2, ОК 4, ПК 2.2).
5. Условия договора воздушной перевозки пассажира (права, обязанности, ответственность) (ОК 2, ОК 4, ПК 2.2, ПК 2.3, 34).
6. Коммерческие документы на ВТ. Пассажирский билет и багажная квитанция (структура, требования к купонам, формы) (ОК 2, ОК 4, ПК 2.2, ПК 2.3, 33).
7. Порядок оформления Пассажирского билета и багажной квитанции (ОК 2, ОК 4, ПК 2.2, ПК 2.3, 33).
8. Форма электронного пассажирского билета и багажной квитанции (ОК 2, ОК 4, ПК 2.2, ПК 2.3, 33).
9. Продажа перевозок по воинским перевозочным документам (ОК 2, ОК 4, ПК 2.2, ПК 2.3, 33).
10. Продажа перевозок по пластиковым картам (ОК 2, ОК 8, ПК 2.2, ПК 2.3, 33).
11. Правила перевозки багажа. Нормы бесплатного провоза багажа (ОК 2, ОК 4, ПК 2.2, 36).
12. Государственное регулирование использования воздушного пространства (ОК 4, 5, ПК 2.2, 32).
13. Министерство транспорта, структура, сфера деятельности, руководство (ОК 2, 4, 5,8, ПК 2.2; 32).
14. Федеральное Агентство воздушного транспорта, структура, сфера деятельности, основные функции (ОК 2, 4, 5,8, ПК 2.2; 32).
15. Федеральная служба по надзору в сфере транспорта, структура, основные функции (ОК 2, 4, 5; ПК 2.2; 32).
16. Управление государственного надзора за деятельностью в ГА, структура, основные задачи и права (ОК 2, 4, 5,8, ПК 2.2).
17. Понятие о бронировании мест на воздушных судах. Виды брони на внутренних воздушных линиях (ОК 4, ОК 8, ПК2.2, 36).
18. Бронирование и продажа на международных воздушных линиях (ОК 4, ОК 8, ПК2.2, 33).
19. Технология работы оператора (кассира) по бронированию и продаже перевозок с пультов ГРС (ОК 2, ОК 3, ОК 5, ПК 2.2, ПК 2.3, 33, 34).
20. Автоматизированные системы бронирования и продажи перевозок, перспективы развития (ОК 2, ОК 3, ОК 5, ПК 2.2, ПК 2.3, 33).

Типовые практические задания

Задание 1.

(ОК 2, 3, 6, 7, 9; ПК 2.1, 2.3; ПО 1, 2, 3; У 1, 2; 33, 34).

Заполнить бланк билета формы Еб1 на перевозку пассажира по маршруту ХБР-ВВО рейсом XF504, вылетающим 18 декабря в 19-00. Полный тариф экономического класса 5000 руб, норма провоза багажа 20 кг. На

участке установлены сборы: ZZ- 150 руб, ХТ-650 руб. Оплата по платёжному поручению №1245, выданному ОАО «Гарант» 19 ноября с.г. Билет оформлен 20 ноября с.г. PNR 2ОГ7НХ ХБР. ФИО, номер и серию документа выбрать самостоятельно.

Задание 2.

(ОК 2, 3, 6, 7, 9; ПК 2.1, 2.3; ПО 1, 2, 3; У 1, 2; ЗЗ, З4).

Определить платный багаж, сумму оплаты и заполнить квитанцию оплаты сверхнормативного багажа. Пассажир предъявил на оформление 1 место весом 15, клетку с собакой 10 кг и ручную кладь 5 кг, на рейс, следующий по маршруту Хабаровск -Омск. Пассажирский тариф эк/кл на этом участке 22 000 руб. Норма бесплатного провоза багажа 30 кг.

МДК 02.02.03. Регулирование перевозок и реализация услуг на воздушном транспорте (экзамен)

Примерный перечень вопросов:

1. Содержание и форма государственного регулирования деятельности в сфере ГА, цели, методы. (ОК1, ОК4, ПО 3; У1; З2).

2. Виды авиации и специально уполномоченные органы, осуществляющие регулирование в сфере их деятельности. (ОК1, ОК4, ПО 3; З2).

3. Органы государственного регулирования и государственного контроля за деятельностью в ГА. (ОК1, ОК4, ПК 2.2.).

4. Условия договора воздушной перевозки пассажира, права, обязанности, ответственность. (ОК2, ОК4, ЗЗ, З4).

5. Форма электронного пассажирского билета и багажной квитанции. (ОК 2, ОК 4, ПК 2.3, ЗЗ).

6. Государственное регулирование использования воздушного пространства (ОК2, ОК4, ПК 2.2, З5).

7. Понятие о бронировании мест на воздушных судах (ОК1, ОК5, ОК8, ПК 2.1; ЗЗ).

8. Организация продажи авиаперевозок (ОК1, ОК5, ОК8, ПК 2.1; ЗЗ, З4).

9. Понятие «внутреннее расписание движения воздушных судов», цели расписания и организации, участвующие в формировании, согласовании расписания (ОК4, ОК8, ПК 2.3, З2, З5).

10. Технология формирования, согласования и издания расписания движения самолётов (ОК4, ОК5, ОК8, ПК 2.3; З2, З5).

11. Транспортные авиационные тарифы, формирование, классификация, порядок регистрации тарифной информации (ОК2, ОК4, ОК5, ОК8, ПК 2.3).

12. Основы тарификации и расчёта стоимости перевозки (ОК2, ОК3, ОК5, ОК8, ПК2.1-ПК2.3, ЗЗ)

13. Расчёт стоимости чартерного рейса (ОК2, ОК3, ОК9, ПК2.3, ЗЗ)

14. Внутренние и международные грузовые авиатарифы (ОК4, ОК9, ПК 2.3).

15. Порядок оплаты перевозки почты воздушным транспортом (ОК4, ОК5, ОК8, ПК2.1-ПК2.3, 33)

16. Извещение пассажира международного рейса об ограничении ответственности (ОК4, ОК9, ПК2.2, 34, 36).

17. Международные пассажирские авиатарифы (ОК4, ОК5, ОК9, ПК2.3, 33).

18. Мильная система построения международных пассажирских авиатарифов (ОК2, ОК3, ПК2.3, 33).

19. Порядок расчёта стоимости перевозки по непрямому маршруту (ОК2, ОК3, ОК4, ОК5, ОК8, ПК2.1-ПК2.3, 33).

20. Пропорциональные тарифы (ОК4, ОК5, ОК6, ПК2.3, 33).

Типовые практические задания

Задание 1.

(ОК 2, ОК 3, ОК 6, ПК 2.3, ПО 1, ПО 2, 33).

Определить стоимость перевозки по маршруту: Москва – Стокгольм – Берлин – Нью-Йорк – Каракас Опубликованы тарифы:

MOWCCS OW Y NUC 4660,00 MPM 8750 миль

MOWSTO – 570,00 NUC

STOBER – 710,00 NUC

BERCCS – 4672,00 NUC

TRM: MOWSTO – 510 миль

STOBER – 1250 миль

Задание 2.

(ОК -2, ОК- 3, ОК- 6, ОК- 9, ПК- 2.1, ПО- 1, ПО -2, 33).

Рассчитать стоимость перевозки груза весом 85 кг маршруту Хельсинки – Ганновер.

Исходные данные: маршрут Хельсинки – Ганновер; валюта евро; тариф М – 25.00; N – 3.10; Q45+ - 2.50; Q100+ - 1.80.

Задание 3.

(ОК 2, ОК 3, ОК 6, ПК 2.3, ПО 1, ПО 2, 33).

Определить стоимость перевозки с проверкой на BASKNAUL Маршрут перевозки: Куала-Лумпур – Сингапур – Бомбей – Париж – Рим. Остановки разрешены везде.

Опубликованы тарифы OW Y NUC:

KUL-ROM 1473,12 NUC MPM 7508 миль

KUL-SIN TRM 204 миль

SIN-BOM TRM 2432 миль

KUL-PAR 1562,57 NUC TRM 4350 миль

PAR-ROM TRM 687 миль

3. КОС квалификационного экзамена по модулю

Комплект оценочных средств предназначен для оценки результатов освоения ПМ.02 Организация сервисного обслуживания (по видам транспорта).

Результатом освоения профессионального модуля является готовность обучающегося к выполнению вида профессиональной деятельности (ВПД) Организация сервисного обслуживания на транспорте (по видам транспорта) и составляющих его профессиональных компетенций, а также общих компетенций, формирующиеся в процессе освоения ОПОП в целом.

Экзамен включает:

1. Теоретическую часть в виде письменного комплексного экзамена по следующим междисциплинарным курсам:

МДК 02.01. Организация движения (по видам транспорта)

МДК 02.02. Организация пассажирских перевозок и обслуживание пассажиров (по видам транспорта)

2. Практическую часть в виде устного ответа на вопросы экзаменатора с предварительной подготовкой.

При оценке выполнения заданий учитывается роль оцениваемых показателей для вида профессиональной деятельности, освоение которого проверяется. При отрицательном заключении хотя бы по одному показателю оценки результата освоения профессиональных компетенций принимается решение «вид профессиональной деятельности не освоен». При наличии противоречивых оценок по одному и тому же показателю выполнения разных видов работ, решение принимается в пользу обучающегося.

В результате контроля и оценки по профессиональному модулю осуществляется комплексная проверка следующих профессиональных и общих компетенций:

Код	Наименование результата обучения
ПК 2.1.	Организовывать работу персонала по планированию и организации перевозочного процесса
ПК 2.2.	Обеспечивать безопасность движения и решать профессиональные задачи посредством применения нормативно-правовых документов.
ПК 2.3.	Организовывать работу персонала по технологическому обслуживанию перевозочного процесса.
ОК 1.	Выбирать способы решения задач профессиональной деятельности применительно к различным контекстам;
ОК 2.	Использовать современные средства поиска, анализа и интерпретации информации и информационные технологии для выполнения задач профессиональной деятельности;
ОК 3.	Планировать и реализовывать собственное профессиональное и личностное развитие, предпринимательскую деятельность в профессиональной сфере, использовать знания по финансовой

	грамотности в различных жизненных ситуациях;
ОК 4.	Эффективно взаимодействовать и работать в коллективе и команде;
ОК 5.	Осуществлять устную и письменную коммуникацию на государственном языке Российской Федерации с учетом особенностей социального и культурного контекста;
ОК 6.	Проявлять гражданско-патриотическую позицию, демонстрировать осознанное поведение на основе традиционных общечеловеческих ценностей, в том числе с учетом гармонизации межнациональных и межрелигиозных отношений, применять стандарты антикоррупционного поведения;
ОК 7.	Содействовать сохранению окружающей среды, ресурсосбережению, применять знания об изменении климата, принципы бережливого производства, эффективно действовать в чрезвычайных ситуациях;
ОК 8.	Использовать средства физической культуры для сохранения и укрепления здоровья в процессе профессиональной деятельности и поддержания необходимого уровня физической подготовленности;
ОК 9.	Выбирать способы решения задач профессиональной деятельности применительно к различным контекстам;

Комплект оценочных средств

Вариант № 1

Коды проверяемых профессиональных и общих компетенций: ПК 2.1-2.3, ОК 2, ОК3, ОК4, ОК5, ОК8

Текст задания:

Вопрос 1. Технология организации международных перевозок.

Вопрос 2. Сущность, цели и методы государственного регулирования деятельности на ВТ.

Вариант № 2

Коды проверяемых профессиональных и общих компетенций: ПК 2.1-ПК2.3, ОК1-9

Текст задания:

Вопрос 1. Сбойные ситуации на рейсах МВЛ.

Вопрос 2. Пассажирский билет и багажная квитанция, назначение, формы, структура и содержание.

Вариант № 3

Коды проверяемых профессиональных и общих компетенций: ПК 2.1 - ПК 2.3, ОК1-9

Текст задания:

Вопрос 1. Property irregularity report. Правила оформления.

Вопрос 2. Понятие о бронировании мест на воздушном судне и виды брони.

Вариант № 4

Коды проверяемых профессиональных и общих компетенций: ПК 2.1 - ПК 2.3, ОК1-9

Текст задания:

Вопрос 1. Предельная коммерческая загрузка.

Вопрос 2. Порядок оплаты перевозки почты воздушным транспортом.

Вариант № 5

Коды проверяемых профессиональных и общих компетенций: ПК 2.1 - ПК 2.3, ОК1-9

Текст задания:

Вопрос 1. Таможенный контроль в аэропорту.

Вопрос 2. Форма электронного пассажирского билета и багажной квитанции.

Вариант № 6

Коды проверяемых профессиональных и общих компетенций: ПК 2.1 - ПК 2.3, ОК1-9

Текст задания:

Вопрос 1. Обслуживание различных категорий пассажиров на международных воздушных линиях.

Вопрос 2. Добровольный и вынужденный отказ от перевозки, порядок возврата сумм.

Вариант № 7

Коды проверяемых профессиональных и общих компетенций: ПК 2.1 - ПК 2.3, ОК1-9

Текст задания:

Вопрос 1. Манифест прерванного полета. Правила оформления.

Вопрос 2. Органы государственного регулирования и государственного контроля за деятельностью в области ГА.

Вариант № 8

Коды проверяемых профессиональных и общих компетенций: ПК 2.1 - ПК 2.3, ОК1-9

Текст задания:

Вопрос 1. Правила оформления рейсовой документации.

Вопрос 2. Основы тарификации и расчёта стоимости перевозки

Вариант № 9

Коды проверяемых профессиональных и общих компетенций: ПК 2.1 - ПК 2.3, ОК1-9

Текст задания:

Вопрос 1. Системы маркировки багажа.

Вопрос 2. Договор воздушной перевозки пассажира, права, обязанности и ответственность сторон договора.

Вариант № 10

Коды проверяемых профессиональных и общих компетенций: ПК 2.1 - ПК 2.3, ОК1-9

Текст задания:

Вопрос 1. Типовая структура двухстороннего соглашения о международном воздушном сообщении.

Вопрос 2. Понятие «внутреннее расписание движения воздушных судов», цели расписания и организации, участвующие в формировании, согласовании расписания.

Вариант № 11

Коды проверяемых профессиональных и общих компетенций: ПК 2.1 - ПК 2.3, ОК1-9

Текст задания:

Вопрос 1. Комплектование коммерческой загрузки в аэропорту.

Вопрос 2. Технология формирования, согласования и издания расписания движения самолётов.

Вариант № 12

Коды проверяемых профессиональных и общих компетенций: ПК 2.1 - ПК 2.3, ОК1-9

Текст задания:

Вопрос 1. Ветеринарный и фитосанитарный виды контроля в аэропорту.

Вопрос 2. Формализованное описание параметров рейса.

Вариант № 13

Коды проверяемых профессиональных и общих компетенций: ПК 2.1 - ПК 2.3, ОК1-9

Текст задания:

Вопрос 1. Остановки пассажира в пути.

Вопрос 2. График оборота воздушных судов, план движения самолётов и их назначение.

Вариант № 14

Коды проверяемых профессиональных и общих компетенций: ПК 2.1 - ПК 2.3, ОК1-9

Текст задания:

Вопрос 1. Типовая схема пропуска через государственную границу в аэропорту.

Вопрос 2. Основные этапы расчёта времени движения самолёта по расписанию.

Вариант № 15

Коды проверяемых профессиональных и общих компетенций: ПК 2.1 - ПК 2.3, ОК1-9

Текст задания:

Вопрос 1. Типовая схема пропуска через государственную границу в аэропорту.

Вопрос 2. Международные пассажирские авиатарифы. Мильная система построения международных пассажирских авиатарифов.

Пакет экзаменатора

ПАКЕТ ЭКЗАМЕНАТОРА		
Вариант №1 Представьте себя в роли инспектора, проверяющего работу предприятий сферы услуг (любую компанию по вашему выбору). Опишите критерии, по которым вы будете оценивать их качество услуг. Почему качество услуг трудно оценить?		
Результаты освоения	Критерии оценки результата	Отметка о выполнении
ПК2.1-ПК2.3, ОК2 – ОК9	Ответ на не менее чем 2 теоретических вопроса, успешное выполнение практического задания.	
		Освоены Не освоены
Вариант №2 Рассчитать время движения рейса по расписанию. Исходные данные: Маршрут: Хабаровск- Красноярск - Екатеринбург - Красноярск - Хабаровск. Время вылета из Хабаровска 14-00 Расстояние ХБР-КЯА - 3150 км Расстояние КЯА-ЕКБ - 2870 км Техническая скорость $V_{\text{тех1}}$ - 795 км/час Техническая скорость $V_{\text{тех2}}$ - 791 км/час Эквивалент ветра по всему маршруту W +/- 30 км/час UTC: ХБР +10 КЯА +7 ЕКБ +4 Продолжительность стоянки для технического и коммерческого обслуживания ВС - 01ч 30 мин. Время руления - 15 мин		
Результаты освоения	Критерии оценки результата	Отметка о выполнении
ПК2.1-ПК2.3, ОК2 – ОК9	Ответ на не менее чем 2 теоретических вопроса, успешное	

	выполнение практического задания.	
		Освоены Не освоены
Вариант №3		
<p>Рассчитать сумму для возврата пассажиру при добровольном отказе от части перевозки. Маршрут перевозки ХБР-МОВ-РОВ. Пассажир оплатил перевозку по сквозному тарифу ХБР-РОВ 32 000 руб. В пункте пересадки МОВ по личным причинам пассажир отказался от дальнейшей перевозки. Имеются опубликованные нормальные участковые тарифы: ХБР-МОВ 25 000 руб; МОВ-РОВ 10 000 руб.</p>		
Результаты освоения	Критерии оценки результата	Отметка о выполнении
ПК2.1-ПК2.3, ОК2 – ОК9	Ответ на не менее чем 2 теоретических вопроса, успешное выполнение практического задания.	
		Освоены Не освоены
Вариант №4		
<p>Рассчитать сумму для возврата пассажиру при вынужденном отказе от части перевозки. Маршрут ХБР-ОВБ-ТЮМ. Пассажир оплатил перевозку по сквозному тарифу ХБР-ТЮМ 28 000 руб. В пункте пересадки ОВБ из-за задержки стыковочного рейса пассажир отказался от дальнейшей перевозки. имеются опубликованные нормальные тарифы: ХБР-ОВБ 18 000 руб; ОВБ-ТЮМ 12 000 руб.</p>		
Результаты освоения	Критерии оценки результата	Отметка о выполнении
ПК2.1-ПК2.3, ОК2 – ОК9	Ответ на не менее чем 2 теоретических вопроса, успешное выполнение практического задания.	
		Освоены Не освоены
Вариант №5		
<p>Рассчитать стоимость перевозки груза массой 90 кг по маршруту Хельсинки - Варшава. Опубликованы тарифы: М - 55, 20 EUR N - 6,80 Q45+ - 4,50</p>		

Q100+ - 3,80		
Результаты освоения	Критерии оценки результата	Отметка о выполнении
ПК2.1-ПК2.3, ОК2 – ОК9	Ответ на не менее чем 2 теоретических вопроса, успешное выполнение практического задания.	
		Освоены Не освоены
<p>Вариант №6 Определить стоимость чартерного рейса, заказанного для перевозки 65 пассажиров туристическим агентством по маршруту ХБР - ИРК - КЯА - ХБР. Исходные данные: Расстояние: ХБР-ИРК 2100 км; ИРК-КЯА 1050 км; КЯА-ХБР 3400 км. Техническая скорость ВС на участках: ХБР-ИРК 724 км/час; ИРК-КЯА 692 км/час; КЯА-ХБР 732 км/час; Себестоимость одного лётного часа ВС 110 000 руб.</p>		
Результаты освоения	Критерии оценки результата	Отметка о выполнении
ПК2.1-ПК2.3, ОК2 – ОК9	Ответ на не менее чем 2 теоретических вопроса, успешное выполнение практического задания.	
		Освоены Не освоены
<p>Вариант №7 В Красноярске заказан чартер для 2-х заказчиков на ТУ-154 по маршруту КЯА-МОВ- СМШ. Маршрут заказчиков совпадает. Загрузка первого заказчика 100 пасс., второго - 85 пасс. На участке СМШ-МОВ загрузка отсутствует. Определить стоимость чартерного рейса и сумму оплаты каждого заказчика. Исходные данные: Расстояние: КЯА-МОВ 3700 км; МОВ-СМШ 800 км; СМШ-КЯА 2800 км; Техническая скорость на самом протяжённом участке 799 км/час; Себестоимость одного лётного часа ТУ-154 310 000 руб</p>		
Результаты освоения	Критерии оценки результата	Отметка о выполнении

ПК2.1-ПК2.3, ОК2 – ОК9	Ответ на не менее чем 2 теоретических вопроса, успешное выполнение практического задания.	
		Освоены Не освоены
Вариант №8		
<p>Определить стоимость не прямой перевозки по маршруту Москва – Стокгольм – Берлин – Нью-Йорк – Каракас. Границы тарифного компонента: MOWCCS OW Y NUC 4660,00 MPM 8750 Опубликованы тарифы OW: Участковые расстояния (TRM): MOWSTO – 570,00 MOWSTO - 590 STOBER – 710,00 STOBER - 1280 BERCCS – 4672,00 BERNYC – 5970 NYCCCS – 1910</p>		
Результаты освоения	Критерии оценки результата	Отметка о выполнении
ПК2.1-ПК2.3, ОК2 – ОК9	Ответ на не менее чем 2 теоретических вопроса, успешное выполнение практического задания.	
		Освоены Не освоены
Вариант №9		
<p>Определить стоимость не прямой перевозки по маршруту Нью-Йорк – Оттава – Лондон – Женева – Будапешт. Границы тарифного компонента: NYCBUD OW Y NUC 1295,00 MPM 5235 Опубликованы тарифы OW: Участковые расстояния (TRM): NYCOTW – 700,00 NYCOTW - 610 OTWLON – 980,00 OTWLON - 3480 OTWGVA – 1310,00 LONGVA – 780 GVABUD – 1050</p>		
Результаты освоения	Критерии оценки результата	Отметка о выполнении

ПК2.1-ПК2.3, ОК2 – ОК9	Ответ на не менее чем 2 теоретических вопроса, успешное выполнение практического задания.	
		Освоены Не освоены

Вариант №10

Грузоотправитель оформил партию груза 300 кг (III тарифный класс) по маршруту КЯА-ИКТ-ЯКТ. Дополнительно с г/отправителя был взыскан сбор в пользу перевозчика в сумме 1500 р. В аэропорту отправления г/отправитель добровольно отказался от перевозки. Определить сумму возврата, если пассажирский тариф на участке КЯА-ИКТ – 12 000 р.; на участке ИКТ-ЯКТ – 15 000 р.

Результаты освоения	Критерии оценки результата	Отметка о выполнении
ПК2.1-ПК2.3, ОК2 – ОК9	Ответ на не менее чем 2 теоретических вопроса, успешное выполнение практического задания.	
		Освоены Не освоены

Вариант №11

Определить стоимость перевозки с проверкой на BASKHAUL (так как на участке маршрута имеется высший промежуточный тариф) по маршруту: Куала-Лумпур – Сингапур – Бомбей – Париж – Рим. Остановки разрешены везде.

Опубликованы тарифы OW Y NUC:

KUL-ROM	1473,12	MPM	7508
KUL-SIN		TPM	204
SIN-BOM		TPM	2432
KUL-PAR	1562,57	TPM	4350
PAR-ROM		TPM	687

Результаты освоения	Критерии оценки результата	Отметка о выполнении
ПК2.1-ПК2.3, ОК2 – ОК9	Ответ на не менее чем 2 теоретических вопроса, успешное выполнение практического задания.	
		Освоены

		Не освоены														
Вариант №12																
Рассчитать стоимость перевозки 20 мест груза весом 420 кг (IX тарифный класс) габаритами 70x58x30 см по маршруту ОВБ-ХБР-ВВО, если тариф пассажирский на участке ОВБ-ХБР – 20 000 р; на участке ХБР-ВВО – 9 000 р.																
Результаты освоения	Критерии оценки результата	Отметка о выполнении														
ПК2.1-ПК2.3, ОК2 – ОК9	Ответ на не менее чем 2 теоретических вопроса, успешное выполнение практического задания.															
		Освоены Не освоены														
Вариант №13																
Заполнить бланк билета формы Еб1 на перевозку ребёнка, рождённого 25 апреля 2018 г., по маршруту ХБР-МОВ (Домодедово) рейсом С7112, вылетающим 28 ноября в 13-30. Полный тариф экономического класса на участке 25 000 руб, норма провоза багажа 20 кг. На участке установлены сборы: ZZ- 80 руб, ХТ- 450 руб. Билет оформлен 30 октября 2018 г., PNR 05ГН7С ХБР. Номер и серию документа, а также ФИО выбрать самостоятельно.																
Результаты освоения	Критерии оценки результата	Отметка о выполнении														
ПК2.1-ПК2.3, ОК2 – ОК9	Ответ на не менее чем 2 теоретических вопроса, успешное выполнение практического задания.															
		Освоены Не освоены														
Вариант №14																
Определить свободный тоннаж: самолёт Ил-86, №86103, компоновка 350 кресел, рейс ПЛ503, авиакомпания «Россия», дата вылета сегодня, маршрут: Петропавловск-Камчатский – Новосибирск. Предельная коммерческая загрузка 39900кг.																
Итоги регистрации:																
<table> <tr> <td>П. назначения</td> <td>ВЗР</td> <td>РБ</td> <td>РМ</td> <td>Р/кл</td> <td>багаж</td> <td>в т.ч. платный</td> </tr> <tr> <td>Новосибирск</td> <td>330</td> <td>12</td> <td>5</td> <td>1500</td> <td>4500</td> <td>190</td> </tr> </table>			П. назначения	ВЗР	РБ	РМ	Р/кл	багаж	в т.ч. платный	Новосибирск	330	12	5	1500	4500	190
П. назначения	ВЗР	РБ	РМ	Р/кл	багаж	в т.ч. платный										
Новосибирск	330	12	5	1500	4500	190										
Результаты освоения	Критерии оценки результата	Отметка о выполнении														
ПК2.1-ПК2.3, ОК2 – ОК9	Ответ на не менее чем 2															

	теоретических вопроса, успешное выполнение практического задания.	
		Освоены Не освоены
<p>Вариант №15 Определить свободный тоннаж на рейс 7Б145 по маршруту Красноярск – Магадан; Ту-154, №85164, компоновка 163 кресла, авиакомпания «Красаэро», дата вылета сегодня. Предельная коммерческая загрузка 16800кг. Оформлено: П. назначения ВЗР РБ РМ Р/кл Багаж В т.ч. платный Магадан 145 17 5 950 1990 85</p>		
Результаты освоения	Критерии оценки результата	Отметка о выполнении
ПК2.1-ПК2.3, ОК2 – ОК9	Ответ на не менее чем 2 теоретических вопроса, успешное выполнение практического задания.	
		Освоены Не освоены

ПМ.03 «Организация транспортно-логистической деятельности (по видам транспорта)»:

1. КОС по МДК.03.01 «Транспортно-экспедиционная деятельность (по видам транспорта)»:

1.1 КОС текущего контроля:

МДК 03.01.01. Агентская деятельность на воздушном транспорте (текущий контроль успеваемости проводится в виде устного опроса по нижеприведенным вопросам)

№ п/п	Вопросы для текущего контроля (устный опрос в процессе изучения дисциплины)	Проверяемые результаты обучения
1.	В чем заключается агентская деятельность на ВТ	ОК 1-9, ПК 3.1, ПК 3.3 37, 38, 39, 310, 315
2.	Перечислите основные каналы продаж авиаперевозок	ОК 1-9, ПК 3.1, ПК 3.2, ПК 3.3, 31, 37, 38, 39
3.	Виды работ (услуг), выполняемые в процессе агентской деятельности по продаже пассажирских и грузовых авиаперевозок	ОК 1-9, ПК 3.1, ПК 3.3, 37, 38, 39
4.	Перечислите основные критерии при выборе агента по продаже авиаперевозок.	ОК 1-9, ПК 3.1, ПК 3.3, 38, 39, 310,15
5.	Существующие автоматизированные системы для управления ресурсами мест авиакомпании	ОК 1-9, ПК 3.1, ПК 3.2, ПК 3.3, 37, 38, 39
6.	Перечислите международные системы взаиморасчетов	ОК 1-9, ПК 3.1, ПК 3.2, ПК 3.3, 37, 38, 39
7.	Органы управления системы взаиморасчетов на ВТ	ОК 1-9, ПК 3.1, ПК 3.3, 38, 310
8.	Участники системы взаиморасчетов на ВТ	ОК 1-9, ПК 3.1, ПК 3.3, 37, 38
9.	Основные функции взаиморасчетов	ОК 1-9, ПК 3.1, ПК 3.3, 37, 38
10.	Кто такой аккредитованный агент?	ОК 1-9, ПК 3.1, ПК 3.3, 37, 38
11.	Порядок использования и контроль стандартных перевозочных документов	ОК 1-9, ПК 3.1, ПК 3.3, 38
12.	За выполнение каких услуг устанавливается сбор за аэронавигационное обслуживание в районе аэродрома?	ОК 1-9, ПК 3.1, ПК 3.3, 37, 38
13.	Что включают в себя аэропортовые сборы	ОК 1-9, ПК 3.1, ПК 3.3, 37,38
14.	Перечислите виды тарифов за наземное обслуживание	ОК 1-9, ПК 3.1, ПК 3.3, 37, 39
15.	Перечислите виды тарифов за обслуживание ВС	ОК 1-9, ПК 3.1, ПК 3.3, 37, 39
16.	Перечислите виды тарифов за отдельные (дополнительные) услуги по тех. обслуживанию ВС	ОК 1-9, ПК 3.1, ПК 3.3, 37, 39
17.	Что предусматривают межправительственные двусторонние соглашения о воздушном сообщении?	ОК 1-9, ПК 3.1, ПК 3.2, ПК 3.3, 38, 39, 313
18.	Что понимают под «коммерческими правами»	ОК 1-9, ПК 3.1, ПК 3.2, ПК 3.3, 38, 39, 315

19.	Перечислите виды соглашений между авиаперевозчиками, назначенными для эксплуатации договорных линий	ОК 1-9, ПК 3.1, ПК 3.2, ПК 3.3, 37, 38, 39, 315
20.	Назовите основные многосторонние соглашения и конвенции.	ОК 1-9, ПК 3.1, ПК 3.2, ПК 3.3, 38, 39, 315

Типовые практические задания

Задание 1. Расчет аэропортовых сборов (ОК 1-9, ПК 3.1, ПК 3.3, 37, 39, У1)

Определить аэропортовые сборы для ВС Boeing 737-500 авиакомпании «Аэрофлот» с максимальной взлетной массой 60.55 т по маршруту Москва-Казань. Кол-во пассажиров: 74 чел.

№ п/п	Наименование расходов	Количество (тах взлетный вес, т или кол-во пассажиров, чел.)	Ставка сбора, руб./т	Размер сбора, руб.
Расходы в аэропорту отправления				
	Аэропортовые сборы:			
	- взлет-посадка	60,55 т	144руб./т.м.в.м.	.
	- авиабезопасность	60,55 т	34руб./т.м.в.м.	
	- пользование аэровокзалом	74чел.	41 руб./пасс.	
Расходы в аэропорту назначения				
	Аэропортовые сборы:			
	- взлет-посадка	60,55 т	320.4 руб./т.м.в.м.	
	- авиабезопасность	60,55 т	155.8руб./т.м.в.м.	.
	- пользование аэровокзалом	74 чел.	37.9руб./пасс.	
	Итого			

Задание 2. Расчет аэронавигационного сбора по воздушной трассе (ОК 1-9, ПК 3.1, ПК 3.3, 37, У1)

Определить ставку сбора за аэронавигационное обслуживание за 100 км, ортодромического расстояния по трассе Москва-Казань для ВС Boeing 737-500.

	Показатель	Единица измерения	Данные
	Максимальный взлетный вес	т	60,55

	Ставка сбора за 100 км	руб.	517
	Протяженность пути	км	818
	Итого		

МДК 03.01.02. Риски и страхование (*текущий контроль успеваемости проводится в виде устного опроса по нижеприведенным вопросам*)

№ п/п	Вопросы для текущего контроля (устный опрос в процессе изучения дисциплины)	Проверяемые результаты обучения
1.	Сущность, цели, функции и задачи страхования в РФ	ОК-1, ОК-4, ПК-3.3, 3-7
2.	Назовите основные принципы обязательного и добровольного страхования	ОК 2-4, ПК-3.3, 3-7
3.	Что такое авиационное страхование? Назвать особенности авиационного страхования	ОК-1, ОК-4, ПК-3.3, 3-7
4.	Назовите основные положения Варшавской конвенции 1929 г. об ответственности авиаперевозчика	ОК-1, ОК-4, ПК-3.3, 3-12
5.	Назовите основные положения Гвадалахарской конвенции 1961 г.	ОК-1, ОК-4, ПК-3.3, 3-12
6.	Отличия Монреальской конвенции 1999 г. об ответственности авиаперевозчика от предшествующей ей Варшавской конвенции 1929 г	ОК-1, ОК-4, ПК-3.3, 3-11, 3-12
7.	Назовите основные нормативно-правовые документы, регулирующие основные направления государственной политики в сфере страхования на ВТ в РФ	ОК-4, ОК-8, ПК-3.3, 3-12
8.	Что устанавливает глава XVII Воздушного кодекса РФ 1997 г.?	ОК-4, ОК-8, ПК-3.3, 3-11, 3-12
9.	Какие обязательства принимает на себя страховщик по договору страхования ответственности авиаперевозчика перед третьими лицами на поверхности?	ОК-2, ОК-3, ПК-3.3, 3-9
10.	В каких случаях страховщик имеет право не выплачивать страховое возмещение по КАСКО?	ОК-3, ОК-6, ПК-3.3, 3-9
11.	Какие лимиты ответственности установлены по договору обязательного страхования ответственности авиаперевозчика за утрату, недостачу, повреждение багажа и груза?	ОК-3, ОК-4, ОК-6, ПК-3.3, 3-9
12.	Права и обязанности сторон договора страхования условиям договора обязательного страхования	ОК-2, ОК-3, ОК-6, ПК-3.3, 3-9
13.	Что такое «страховая сумма», «страховая премия», «страховой тариф»?	ОК-2, ОК-3, ОК-6, ПК-3.3, 3-9
14.	Структура комиссии МАК по расследованию авиационного происшествия, задачи подкомиссий	ОК-3, ОК-4, ОК-6, ПК-3.3, 3-9
15.	Назовите основные этапы страхового расследования, проводимого Страховщиком	ОК-3, ОК-4, ОК-6, ОК-7, ПК-3.3, 3-9
16.	Порядок возмещения ущерба Страховщиком в случае причинения вреда жизни или здоровью третьих лиц	ОК-2, ОК-3, ОК-6, ОК-7, ПК-3.3, 3-9
17.	Каков размер и порядок осуществления страховых выплат членам экипажа ВС	ОК-2, ОК-3, ОК-6, ПК-3.3, 3-9

18.	Какой орган, осуществляет надзор за страховой деятельностью в РФ? Каковы его основные функции?	ОК-4, ОК-5, ОК-6, ПК-3.3, 3-9
19.	Какие документы должны предоставляться заявителем для получения лицензии на право осуществлять страховую деятельность	ОК-2, ОК-5, ОК-6, ОК-7, ПК-3.3, 3-9
20.	Система государственного регулирования страхового рынка	ОК-2, ОК-4, ОК-5, ОК-6, ОК-7, ПК-3.3, 3-9

Типовые практические задания

Задание 1. Определение размера страхового взноса и страхового возмещения.

(ОК-2, ОК-4, ОК-6, ОК-7, ПК-3.3, ПО 2, 3 9, 3 12).

Данные для расчета: Организация застраховала свое имущество сроком на один год с ответственностью за кражу со взломом на сумму 300 тыс. руб. Ставка страхового тарифа 0,5% страховой суммы. По договору страхования предусмотрена безусловная франшиза в размере 3 тыс. руб., при которой предоставляется скидка к тарифу 5%. В результате страхового случая ущерб составил 10 тыс. руб.

Задание 2. Определение суммы страхового возмещения

(ОК-2, ОК-4, ОК-6, ОК-7, ПК-3.3, ПО-2, 3-9, 3-12).

Данные для расчета: По договору страхования предусмотрена безусловная франшиза «свободно от первых 5 процентов» Действительная стоимость объекта страхования составляет 200 тыс. руб. Объект был застрахован на 200 тыс. руб. В результате страхового случая ущерб составил 51 тыс. руб.

МДК 03.01.03. Технология взаиморасчетов (текущий контроль успеваемости проводится в виде устного опроса студентов по нижеприведенным вопросам)

№ п/п	Вопросы для текущего контроля (устный опрос в процессе изучения дисциплины)	Проверяемые результаты обучения
1.	Назвать основные виды обеспечения процессов системы коммерческой деятельности на ВТ	ОК-4, ОК-6, ПК-3.3, 3-9
2.	Перечислить классификационные признаки систем продаж услуг на ВТ	ОК-4, ОК-5, ПК-3.3, 3-8, 3-9
3.	Собственные и нейтральные перевозочные документы. Какие из них может использовать перевозчик? Особенности использования тех и других	ОК-4, ОК-9, ПК-3.3, 3-8, 3-9
4.	Особенности взаимодействия перевозчиков с агентами (агентствами)	ОК-2, ОК-6, ПК-3.3, 3-8, 3-9
5.	На каких компонентах базируется «нейтральная среда»?	ОК-2, ОК-4, ОК-5, ПК-3.3, 3-8
6.	Что понимается под «упрощённым» взаимодействием между Авиакомпаниями и Агентствами?	ОК-2, ОК-4, ОК-5, ОК-6, ПК-3.3, 3-8

7.	Основной перечень услуг систем взаиморасчётов на воздушном транспорте (СВР)	ОК-2, ОК-4, ОК-5, ПК-3.3, 3-8, 3-9
8.	Виды бланков и квот электронных стандартных перевозочных документов	ОК-4, ОК-5, ОК-8, ПК-3.3, 3-8
9.	Первичные и вторичные учётные документы	ОК-4, ОК-5, ПК-3.3, 3-8
10.	Порядок подачи агентством заявки на получение бланков СПД и её рассмотрения	ОК-2, ОК-5, ОК-6, ПК-3.3, 3-8, 3-9
11.	Порядок выдачи бланков СПД НСАВ ТКП со склада	ОК-2, ОК-5, ОК-6, ПК-3.3, 3-8, 3-9
12.	Порядок приёма бланков СПД в агентстве	ОК-2, ОК-6, ОК-7, ПК-3.3, 3-8, 3-9
13.	Бухгалтерский учёт и отчётность, понятие, основные задачи и виды используемых документов	ОК-2, ОК-3, ОК-7, ПК-3.1, 38, 3-9
14.	Управленческий учёт, понятие, основные особенности и функции. Основные виды управленческих отчётов	ОК-2, ОК-3, ОК-7, ПК-3.1, 38, 3-9
15.	Формирование отчёта агента о продаже	ОК-2, ОК-3, ОК-7, ПК-3.1, 38, 3-9
16.	Основные формы безналичных расчётов	ОК-4, ОК-5, ОК-7, ПК-3.1, 3-8, 3-9
17.	Понятие расчётного кода и схемы расчётов	ОК-4, ОК-5, ОК-7, ПК-3.1, 3-9
18.	Расценка пассажирских перевозочных документов	ОК-4, ОК-5, ОК-7, ПК-3.1, 3-8, 3-9
19.	Определение доли авиакомпании по прорейту	ОК-4, ОК-5, ОК-6, ОК-7, ПК-3.1, 3-8, 3-9
20.	Правила взаиморасчётов по грузу	ОК-4, ОК-5, ОК-6, ОК-7, ПК-3.1, 3-8, 3-9

Типовые практические задания

Задание 1.

(ОК-2, ОК-3, ОК-7, ПК-3.1, ПО-2, 3-8, 3-9)

Авиакомпания СН заключила Интерлайн-соглашение с авиакомпанией РВ для совместной эксплуатации воздушной линии Омск - Новосибирск – Хабаровск – Южно-Сахалинск. На участке Хабаровск - Южно-Сахалинск перевозку осуществляет авиакомпания СН. Перевозка оформлена единым договором на сумму 29 500 рублей. С какой авиакомпанией ТКП будет осуществлять взаиморасчёты, если авиакомпания СН является участником СВВТ, а авиакомпания РВ – нет?

Задание 2.

(ОК-2, ОК-3, ОК-7, ПК-3.1, ПО-2, 3-8, 3-9)

Рассчитать сумму, причитающуюся каждому из трёх авиаперевозчиков по методу кумулятивных сборов. Форма оплаты за перевозку «СС».

Исходные данные: маршрут перевозки: Хельсинки – Берлин – Мадрид – Каир. Первый перевозчик Finnair, второй - Airberlin, третий - Iberia.

Стоимость перевозки груза по участкам: 120 EURO; 180 EURO; 210 EURO.

Сбор за взаиморасчёты 5% от тарифа.

1.2 КОС промежуточной аттестации:

Типовые задания для проведения промежуточной аттестации по итогам освоения МДК 03.01.01. Агентская деятельность на воздушном транспорте (экзамен)

Примерный перечень вопросов:

1. Основные каналы продаж авиаперевозок. (ОК 1-9, ПК 3.1, ПК 3.2, ПК 3.3, 31, 37, 38, 39)
2. Собственная продажа авиаперевозок. Преимущества. (ОК 1-9, ПК 3.1, ПК 3.2, ПК 3.3, 37, 38, 39, 314)
3. Агентская продажа авиаперевозок. Агентское соглашение. (ОК 1-9, ПК 3.1, ПК 3.2, ПК 3.3, 37, 38, 39, 310)
4. Продажа авиаперевозок и услуг через посредников. (ОК 1-9, ПК 3.1, ПК 3.2, ПК 3.3, 37, 38, 39, 310, 315)
5. Агентская деятельность по продаже пассажирских и грузовых перевозок. (ОК 1-9, ПК 3.1, ПК 3.2, ПК 3.3, 37, 38, 39, 310, 315)
6. Критерии выбора агентов по продаже авиаперевозок. (ОК 1-9, ПК 3.1, ПК 3.2, ПК 3.3, 37, 38, 39, 313)
7. Провозная коммерческая емкость. Ресурс мест и управление ресурсами. (ОК 1-9, ПК 3.1, ПК 3.2, ПК 3.3, 36, 37, 38, 39, 313)
8. Существующие системы взаиморасчетов на ВТ и их назначение. (ОК 1-9, ПК 3.1, ПК 3.3, 37, 38, 39)
9. Система взаиморасчетов в РФ и странах СНГ. (ОК 1-9, ПК 3.1, ПК 3.3, 37, 38, 39)
10. Основные задачи и функции СВВТ-ТКП. (ОК 1-9, ПК 3.1, ПК 3.3, 37, 38, 39)
11. Преимущества СВВТ для авиакомпаний и аккредитованных агентств. (ОК 1-9, ПК 3.1, ПК 3.3, 37, 38, 39)
12. Стандартные перевозочные документы. Порядок их использования и контроль. (ОК 1-9, ПК 3.1, ПК 3.3, 37, 38, 39)
13. Аэронавигационные сборы. Виды работ. (ОК 1-9, ПК 3.1, ПК 3.3, 37, 38, 39)
14. Аэропортовые сборы. Сбор за взлет-посадку. (ОК 1-9, ПК 3.1, ПК 3.3, 37, 38, 39)
15. Межправительственные (двусторонние) соглашения. (ОК 1-9, ПК 3.1, ПК 3.2, ПК 3.3, 38, 39, 313)
16. Коммерческие права в виде «свобод воздуха». (ОК 1-9, ПК 3.1, ПК 3.2, ПК 3.3, 35, 37, 38, 39)

17. Назначенные перевозчики и основные соглашения между ними. (ОК 1-9, ПК 3.1, ПК 3.3, 37, 38, 39, 315)

18. Соглашение о взаимном предоставлении услуг. (ОК 1-9, ПК 3.1, ПК 3.3, 37, 38, 39, 315)

19. Соглашение о генеральном агенте. (ОК 1-9, ПК 3.1, ПК 3.3, 37, 38, 39, 315)

20. Код-шеринг. Преимущества для авиакомпании и пассажиров. (ОК 1-9, ПК 3.1, ПК 3.3, 37, 38, 39, 315)

Типовые практические задания

Задание 1. Определить сбор за взлет-посадку

(ОК 1-9, ПК 3.1, ПК 3.3, 37, У1)

Ставка сбора устанавливается на 1 тонну максимальной взлетной массы воздушного судна. Ставка сбора применяется по группам воздушных судов, установленным по максимальной взлетной массе воздушных судов, с учетом коэффициента дифференцирования

Коэффициент дифференцирования

№ п/п	Тип воздушного судна	Максимальный взлетный вес, тонн.	Коэффициент дифференцирования (Кд)
1	Воздушные суда	До 5	0,25
		5-12	0,5
2	Самолеты	Свыше 12	1,0
3	Вертолеты	Свыше 12	0,5

Типовые задания для проведения промежуточной аттестации по итогам освоения МДК 03.01.02. Риски и страхование (*Дифференцированный зачет*)

Примерный перечень вопросов:

1. Цель, задачи и функции страхования (ОК-1, ОК-4, ПК-3.3, 3-7).
2. Классификация страховой деятельности (ОК-1, ОК-4, ПК-3.3, 3-7).
3. Понятие риска в страховании, его классификация и оценка (ОК-1, ОК-4, ПК-3.3, 3-7).
4. Авиационное страхование и его особенности (ОК-1, ОК-4, ПК-3.3, 3-7).
5. Виды и объекты авиационного страхования. Авиационные риски (ОК-1, ОК-4, ПК-3.3, 3-7).
6. Международные акты и руководящие документы в сфере страхования на воздушном транспорте
7. Варшавская система ответственности авиаперевозчика (ОК-1, ОК-4, ПК-3.3, 3-12).

9. Нормативно-правовое регулирование РФ в сфере страхования (ОК-4, ОК-8, ПК-3.3, 3-12).
10. Пределы ответственности авиаперевозчика, установленные ВК РФ (ОК-4, ОК-6, ОК-8, ПК-3.3, 3-9, 3-12).
11. Основные положения ГК РФ о страховании (ОК-4, ОК-6, ОК-8, ПК-3.3, 3-9)
12. Категории лиц, имеющих право предъявлять заявления на возмещение ущерба, причинённого в период воздушной перевозки (ОК-4, ОК-6, ОК-8, ПК-3.3, 3-9, 3-12).
13. Страхование гражданской ответственности авиаперевозчика перед третьими лицами (ОК-2, ОК-3, ПК-3.3, 3-9).
14. Страхование ответственности владельцев и операторов аэропортов (ОК-3, ОК-6, ОК-9, ПК-3.3, 3-9).
15. Порядок заключения и оформления договора страхования (ОК-2, ОК-3, ОК-6, ПК-3.3, 3-9).
16. Условия страхования по воздушному судну, по грузу (ОК-2, ОК-3, ОК-6, ОК-7, ПК-3.3, 3-9, 3-12).
17. Авиационные оговорки и положения к договору страхования (ОК-3, ОК-6, ОК-8, ПК-3.3, 3-9).
18. Состав комиссии по расследованию авиапроисшествия и основные задачи подкомиссий (ОК-3, ОК-4, ОК-6, ПК-3.3, 3-9).
19. Функции, выполняемые пассажирской почтово-грузовой группой административной подкомиссии (ОК-2, ОК-3, ОК-6, ОК-7, ПК-3.3, 3-9).
20. Определение размера страхового возмещения по КАСКО (ОК-2, ОК-3, ОК-6, ПК-3.3, 3-9).

Типовые практические задания

Задание 1. Определение размера страхового взноса и страхового возмещения

(ОК-2, ОК-4, ОК-6, ОК-7, ПК-3.3, ПО-2, 3-9, 3-12).

Данные для расчета. Организация застраховала свое имущество сроком на один год с ответственностью за кражу со взломом на сумму 300 тыс. руб. Ставка страхового тарифа 0,5% страховой суммы. По договору страхования предусмотрена безусловная франшиза в размере 3 тыс. руб., при которой предоставляется скидка к тарифу 5%. В результате страхового случая ущерб составил 10 тыс. руб.

Задание 2. Определение страховое возмещения по системе пропорциональной ответственности

(ОК-2, ОК-4, ОК-6, ОК-7, ПК-3.3, ПО-2, 3-9, 3-12).

Стоимость застрахованного оборудования составляет 140 000 руб., страховая сумма 100 000 руб. Договором определена условная франшиза 5 000 руб, ущерб страхователя при наступлении страхового случая – 85 000

руб. Определить страховое возмещение по системе пропорциональной ответственности.

Типовые задания для проведения промежуточной аттестации по итогам освоения МДК 03.01.03. Технология взаиморасчетов (*Дифференцированный зачет*)

Примерный перечень вопросов:

1. Виды услуг на транспорте (ОК-1, ОК-4, ПК-3.3, 3-8).
2. Перечислить потребительские свойства транспортных услуг (ОК-4, ОК-6, ПК-3.3, 3-8).
3. Особенности финансовых отношений авиакомпаний с партнёрами по авиационному бизнесу (ОК-2, ОК-4, ОК-5, ОК-9, ПК-3.3, 3-8).
4. Назвать источники формирования доходов и расходов авиакомпании (ОК-2, ОК-4, ОК-8, ПК-3.3, 3-8).
5. Мировые системы взаиморасчётов (СВР) (ОК-4, ОК-5, ОК-8, ПК-3.3, 3-8, 3-9).
6. Преимущества участия в СВР для авиакомпаний и для агентов (ОК-4, ОК-5, ОК-8, ПК-3.3, 3-8, 3-9).
7. Характеристика Европейской системы взаиморасчётов BSP IATA (ОК-4, ОК-5, ОК-8, ПК-3.3, 3-8, 3-9).
8. Структура, члены СВВТ. (ОК-4, ОК-5, ОК-8, ПК-3.3, 3-8, 3-9).
9. Основные сведения о бумажной и электронной перевозочной документации, классификационные признаки (ОК-4, ОК-5, ПК-3.3, 3-8).
10. Виды бланков СПД НСАВ-ТКП и электронных перевозочных документов (ОК-4, ОК-5, ПК-3.3, 3-8).
11. Что такое первичные и вторичные учётные перевозочные документы, привести примеры (ОК-4, ОК-5, ПК-3.3, 3-8).
12. Порядок получения бланков СПД НСАВ-ТКП и квот электронных билетов агентствами (ОК-2, ОК-5, ОК-6, ПК-3.3, 3-8, 3-9).
13. Информационная система ТКП, назначение, решаемые задачи (ОК-2, ОК-5, ОК-6, ОК-8, ПК-3.1, 3-8, 3-9).
14. Какие реквизиты должны содержать расчётные документы? (ОК-2, ОК-5, ОК-7, ПК-3.3, 3-8, 3-9).
15. Перечислить первичные документы, которые остаются в Агентстве (ОК-2, ОК-5, ОК-6, ПК-3.1, 3-8, 3-9).
16. Формирование отчёта агента о продаже и отправка его в ТКП (ОК-2, ОК-5, ОК-6, ОК-7, ПК-3.1, 3-8, 3-9).
17. Перечислить учётно-отчётные документы, направляемые ТКП Перевозчикам (ОК-2, ОК-5, ОК-7, ПК-3.3, 3-8, 3-9).
18. Порядок оформления перевозки в рамках соглашения «M1- open fare» при неэлектронном билетооформлении (ОК-2, ОК-3, ОК-7, ПК-3.1, 3-8, 3-9).
19. Признаком какой перевозки являются коды от «01С» до «98С», от «01Е» до «99Е»? (ОК-2, ОК-3, ОК-7, ПК-3.1, 3-8, 3-9).

20. Порядок оформления билетов и схема расчётов при неэлектронном оформлении маршрутной перевозки в рамках Соглашения «M2-closed fare» (ОК-2, ОК-3, ОК-7, ПК-3.1, 3-8, 3-9).

Типовые практические задания

Задание 1. Определение доли каждого перевозчика по прорейту (ОК-2, ОК-3, ОК-7, ПК-3.1, ПО-2, 3-8, 3-9)

Маршрут перевозки Москва – Тель-Авив – Дубай. Перевозчики по участкам: Москва – Тель-Авив - «SU»; Тель-Авив – Дубай – «ОА». Определить долю каждого перевозчика по прорейту. Исходные данные: Сквозной тариф Москва – Тель-Авив - (Тс) – 670,00 долл; Участковые тарифы (Ту) Москва – Тель-Авив – 395,00 долл; Тель-авив - Дубай - 325,30 долл.

Задание 2. Определение доли ответственности каждого перевозчика за утраченный багаж.

(ОК-2, ОК-3, ОК-7, ПК-3.1, ПО-2, 3-8, 3-9)

Рассчитать долю ответственности каждого перевозчика за утраченный багаж. Пассажир подал претензию на сумму 25 000 руб.

Исходные данные: маршрут Южно-Сахалинск – Хабаровск – Москва – Сочи. На первом участке перевозку выполняет АК «Аврора», на втором – «Аэрофлот». На третьем – АК «Вингс». Опубликованы тарифы: ЮЖХ-СОЧ - 69 500 руб;

ЮЖХ-ХБР – 12 100 руб;
ХБР-МОВ - 38 750 руб;
МОВ-СОЧ - 25 360 руб

2. КОС по МДК.03.02 «Обеспечение грузовых перевозок (по видам транспорта)»:

1.1 КОС текущего контроля:

МДК 03.02.01. Организация грузовых перевозок на воздушном транспорте (текущий контроль успеваемости проводится в виде устного опроса по нижеприведенным вопросам)

№ п/п	Вопросы для текущего контроля (устный опрос в процессе изучения дисциплины)	Проверяемые результаты обучения
1.	Особенности перевозки грузов на ВТ	ОК 1-9, ПК 3.1, 3.2, 3.3, 35
2.	Основные участники ВП. Правовые взаимоотношения между ними	ОК 1-9, ПК 3.1, 3.2, 3.3, 35
3.	Нормативно-правовая база грузовых перевозок	ОК 1-9, ПК 3.1, 3.2, 3.3, 35, 36, 37, 38, 310, 311, 312, 316
4.	Структура и функции СОПП. Обязанности	ОК 1-9, ПК 3.1, 3.2,

	должностных лиц	3.3, 35, 36, 37, 38, 39, 310, 311, 12
5.	Грузовые терминалы. Их параметры, состав зданий и сооружений терминала	ОК 1-9, ПК 3.1, 3.2, 3.3, 36, 39, 311, 314
6.	Транспортно-экспедиционные услуги. Их классификация	ОК 1-9, ПК 3.1, 3.2, 3.3, 35, 36
7.	Консолидация грузов	ОК 1-9, ПК 3.1, 3.2, 3.3, 35, 36, 37, 38, 39, 310, 311, 312
8.	Требования к упаковке и маркировке грузов	ОК 1-9, ПК 3.1, 3.2, 3.3, 33, 35, 36, 39, 311, 312
9.	Бронирование грузовых отправок	ОК 1-9, ПК 3.1, 3.2, 3.3, 35, 36, 37, 38, 39, 310
10.	Прием грузов на склад временного хранения	ОК 1-9, ПК 3.1, 3.2, 3.3, 35, 36, 38, 310
11.	Организация разгрузки и приема грузов с ВС	ОК 1-9, ПК 3.1, 3.2, 3.3, 35, 36, 37, 38, 39, 310, 311, 312
12.	Документация, оформляемая для ВП грузов. Назначение и содержание	ОК 1-9, ПК 3.1, 3.3, 35, 37, 38, 39, 310, 312
13.	Порядок приема-сдачи коммерческой загрузки на борт / с борта ВС	ОК 1-9, ПК 3.1, 3.2, 3.3, 32, 35, 36, 37, 38, 310, 311, 312, 316
14.	Перевозка грузов на особых условиях	ОК 1-9, ПК 3.1, 3.2, 3.3, 35, 36, 37, 310, 311, 312
15.	Организация перевозки почты на ВВЛ	К 1-9, ПК 3.1, 3.2, 3.3, 35, 36, 37, 38, 310
16.	Международная перевозка почты	ОК 1-9, ПК 3.1, 3.2, 3.3, 35, 38, 310, 312
17.	Неисправности при перевозке груза. Их документальное удостоверение	ОК 1-9, ПК 3.1, 3.2, 3.3, 35, 36, 37, 38, 39, 310, 311, 312
18.	Грузовые контейнеры, назначение и характеристика контейнеров, паллет. Способы их комплектования	ОК 1-9, ПК 3.1, 3.2, 3.3, 34, 36, 316
19.	Средства механизации для обработки грузов и особенности их использования	ОК 1-9, ПК 3.1, 3.2, 3.3, 33, 34, 36
20.	Требования к размещению грузов на ВС. Способы их швартовки	ОК 1-9, ПК 3.1, 3.2, 3.3, 33, 36, 311, 312, 316

Типовые практические задания

Задание №1.

(ОК 1-9, ПК 3.1, 3.2, 33, 36, 316, У2)

Нанести транспортную маркировку и манипуляционные знаки на груз.

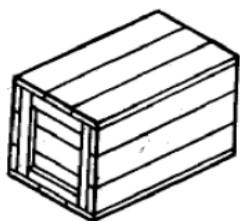

Задание №2.

(ОК 1-9, ПК 3.1, ПК 3.3, 32, 35, 37, 38, 310).

В соответствии с индивидуальным заданием, заполнить ГАН и ПГВ

1.2 КОС промежуточной аттестации:

Типовые задания для проведения промежуточной аттестации по итогам освоения МДК 03.02.01. Организация грузовых перевозок на воздушном транспорте. (экзамен)

Примерный перечень вопросов:

1. Основные участники ВП грузов. Правовые взаимоотношения между ними (ОК 1-9, ПК 3.1 - 3.3, 34, 35, 37, 38, 39, 310, 311, 312)
2. Нормативная база грузовых перевозок (ОК 1-9, ПК 3.1-3.3, 35, 36, 37, 38, 310, 311, 312, 316)
3. СОПГП. Общие сведения. Виды работ, выполняемые СОПГП. (ОК 1-9, ПК 3.1-3.3, 34, 35, 36, 37, 38, 39, 310, 311, 312)
4. Транспортно-складская логистика грузового терминала аэропорта (ОК 1-9, ПК 3.1-3.3, 31, 34, 35, 36, 37, 38, 39, 310, 315, 316)
5. Состав зданий и сооружений грузового комплекса. Их назначение (ОК 1-9, ПК 3.1, ПК 3.2, 34, 36, 39, 311, 314)
6. Консолидация грузов (ОК 1-9, ПК 3.1-3.3, 35, 36, 37, 38, 39, 310, 311, 312)
7. Требования к маркировке груза. Содержание транспортной маркировки. (ОК 1-9, ПК 3.1-3.3, 33, 35, 36, 39, 311, 312)
8. Бронирование грузовых отправок. (ОК 1-9, ПК 3.1-3.3, 35, 36, 37, 38, 39, 310)
9. Выдача грузов грузополучателю (ОК 1-9, ПК 3.1-3.3, 35, 36, 37, 38, 39, 310, 311, 312)
10. Документация, оформляемая для перевозки грузов, ее назначение (ОК 1-9, ПК 3.1, 3.3, 35, 37, 38, 39, 310, 312)
11. Документация, оформляемая для перевозки грузов. Назначение и содержание «ГАН» (ОК 1-9, ПК 3.1, 3.3, 35, 37, 38, 39, 310, 312)
12. Прием и сдача коммерческой загрузки на борт ВС (ОК 1-9, ПК 3.1-3.3, 32, 35, 36, 37, 38, 39, 310, 311, 312, 316)
13. Общая характеристика грузов особой категории. Перевозка ценных грузов. (ОК 1-9, ПК 3.1-3.3, 35, 36, 37, 38, 39, 310, 311, 312)

14. Перевозка трансферных грузов (ОК 1-9, ПК 3.1-3.3, 35, 36, 37, 38, 39, 310, 311, 312)

15. Прием к перевозке международной авиапочты (ОК 1-9, ПК 3.1-3.3, 34, 35, 36, 37, 38, 310, 312, 316)

16. Назначение и содержание перевозочных документов при перевозке почты на ВВЛ (ОК 1-9, ПК 3.1-3.3, знать 35, 36, 37, 38, 39, 310)

17. Документы, заполняемые при международной перевозке почты (ОК 1-9, ПК 3.1-3.3, 35, 36, 37, 38, 39, 310)

18. Розыск грузов, назначение и порядок его проведения (ОК 1-9, ПК 3.1, 3.2, 3.3, 34, 35, 36, 37, 38, 39, 310, 312)

19. Неисправности при перевозке груза, их документальное оформление (ОК 1-9, ПК 3.1-3.3, 35, 36, 37, 38, 39, 310, 311, 312)

20. Бездокументные грузы и мероприятия по установлению их принадлежности (ОК 1-9, ПК 3.1-3.3, 35, 36, 37, 38, 39, 310, 311, 312)

Типовые практические задания

Задание 1. Нанесение транспортной маркировки на место груза.
(ОК 1-9, ПК 3.1, 3.2, У2).

Нанести транспортную маркировку на место груза. «Хабаровский завод металлоконструкций отправляет 10 мест груза с изделиями из металла в г. Иркутск в адрес ОАО «Лабиринт». Габариты грузового места 50x40x30, масса нетто – 40кг., брутто – 50кг.»

Задание 2. Определение мощности склада.
(ОК 1-9, ПК 3.2, У1)

По заданному варианту суточного грузооборота грузового склада (Гсут) определить:

1) Максимальное количество грузов, которое может храниться на грузовом складе (Емах. тонн);

2) Необходимое количество ячеек стеллажного склада для хранения расчетного максимального количества грузов (N).

3. КОС по МДК.03.03 «Перевозка грузов на особых условиях»:

1.1 КОС текущего контроля:

МДК 03.03.01. Организация перевозки опасных грузов (*текущий контроль успеваемости проводится в виде устного опроса по нижеприведенным вопросам*)

№ п/п	Вопросы для текущего контроля (устный опрос в процессе изучения дисциплины)	Проверяемые результаты обучения
1.	Нормативная база перевозок ОГ по воздуху	ОК 1-9, ПК 3.2, ПК 3.3, 32, 35, 36, 311
2.	ТИ ИКАО. Содержание и компоновка	ОК 1-9, ПК 3.1, ПК 3.2,

		ПК 3.3, 32, 34, 35, 37, 39
3.	Структура «Перечня ОГ»	ОК 1-9, ПК 3.3, 35, 36, 38, 310, 311
4.	ОГ в освобожденных количествах	ОК 1-9, ПК 3.1, ПК 3.2, ПК 3.3, 32, 33, 35, 311
5.	ОГ в ограниченных количествах	ОК 1-9, ПК 3.1, ПК 3.2, ПК 3.3, 32, 35, 36, 38, 39, 311, 312
6.	Классификация ОГ по степени опасности	ОК 1-9, ПК 3.1, ПК 3.2, ПК 3.3, 32, 33, 35, 36, 38, 39, 311, 312
7.	Требования к упаковыванию ОГ	ОК 1-9, ПК 3.1-3.3, 32, 33, 35, 36, 37, 39, 310, 311, 312
8.	Маркировка грузовых мест и нанесение знаков	ОК 1-9, ПК 3.1-3.3, 32, 33, 35, 37, 310, 311, 312
9.	Объединяющие упаковки «OVERPACK»	ОК 1-9, ПК 3.1-3.3, 32, 33, 35, 36, 37, 39, 310, 311, 312
10.	Документация на ВП ОГ	ОК 1-9, ПК 3.1, ПК 3.2, ПК 3.3 35, 38, 310
11.	Временное хранение ОГ в аэропортах	ОК 1-9, ПК 3.1, ПК 3.2, ПК 3.3, 36, 310, 312
12.	Выгрузка ОГ из ВС	ОК 1-9, ПК 3.1-3.3, 32, 33, 34, 35, 36, 37, 38, 39, 310, 311, 312, 316
13.	Общие сведения о радиоактивных материалах (РМ)	ОК 1-9, ПК 3.2, ПК 3.3, 32, 33, 35, 36, 37, 38, 39, 310, 311, 312
14.	Категории упаковок РМ, перевозимых на пассажирских и грузовых ВС	ОК 1-9, ПК 3.2, ПК 3.3, 35, 36, 38, 310
15.	Отдельное размещение РМ в пассажирских и грузовых ВС	ОК 1-9, ПК 3.2, ПК 3.3, 35, 36, 38, 310
16.	Требования к упаковочным комплектам с РМ	ОК 1-9, ПК 3.1, ПК 3.2, ПК 3.3, 32, 33, 36, 311, 312
17.	Действия при инцидентах с ОГ на земле	ОК 1-9, ПК 3.1, ПК 3.2, ПК 3.3, 32, 33, 36, 38, 311, 312
18.	Порядок действий в аварийной обстановке (на земле)	ОК 1-9, ПК 3.1, ПК 3.2, ПК 3.3, 36, 311, 312
19.	Меры первой медицинской помощи при поражениях опасными веществами	ОК 1-9, ПК 3.1, ПК 3.3, 32, 311
20.	Скрытые ОГ (распознавание необъявленных ОГ)	ОК 1-9, ПК 3.1, ПК 3.2, ПК 3.3, 32, 33, 34, 37, 38, 311, 312

Типовые практические задания

Задание №1.

(ОК 1-9, ПК 3.1, ПК 3.2, ПК 3.3, 32, 35, 311, У2)

Определить, возможна ли перевозка перечисленных ОГ на ВС в качестве ручной клади, зарегистрированного багажа, при себе и есть ли необходимость получить разрешение эксплуатанта, информировать командира ВС о месте нахождения ОГ.

Задание № 2.

(ОК 1-9, ПК 3.1, ПК 3.2, ПК 3.3, 32, 33, 311, У2)

Пользуясь перечнем ОГ (таблица 3-1) ТИ ИКАО, определить возможность перевозки ОГ на конкретном типе ВС, а также:

- номер ООН;
- надлежащее отгрузочное наименование;
- класс, или категорию;
- группу упаковывания;
- можно ли перевезти освобожденное количество, и, если можно, то какое количество?
- применяются ли специальные положения?
- какая применяется инструкция по упаковыванию для пассажирских и грузовых ВС, какое количество можно перевезти в различных упаковках?

1.2 КОС промежуточной аттестации:

Типовые задания для проведения промежуточной аттестации по итогам освоения МДК 03.03.01. Организация перевозки опасных грузов (*Дифференцированный зачет*)

Примерный перечень вопросов:

1. Общие сведения об ОГ (ОК 1-9, ПК 3.1-3.3, 35)
2. Нормативно-правовые документы, регламентирующие перевозки опасных грузов ВТ международного уровня (ОК 1-9, ПК 3.2- 3.3, 32, 35, 36, 311)
3. Нормативно-правовые документы, регламентирующие перевозки опасных грузов ВТ федерального уровня (ОК 1-9, ПК 3.2-3.3, 32, 35, 36, 311)
4. «Технические инструкции по безопасной перевозке ОГ по воздуху»: содержание и компоновка (ОК 1-9, ПК 3.1-3.3, 32, 34, 35, 37, 39)
5. ОГ в ограниченных количествах. Какие условия должны быть соблюдены? (ОК 1-9, ПК 3.1-3.3, 32, 33, 35, 36, 38, 39, 311, 312)
6. Какие существуют «освобождения» для ОГ авиаперевозчиков (ОК 1-9, ПК 3.1, ПК 3.3, 32, 33, 35, 311)
7. Структура «Перечня опасных грузов» (ОК 1-9, ПК 3.3, 35, 36, 38, 310, 311)

8. Классификация ОГ по степени опасности (ОК 1-9, ПК 3.1-3.3, 32, 33, 35, 36, 38, 39, 311, 312)

9. Понятие «Упаковочные комплекты». Типы УК (ОК 1-9, ПК 3.1-3.3, 32, 33, 35, 36, 37, 39, 310, 311, 312)

10. Основные требования к упаковке ОГ и УК (ОК 1-9, ПК 3.1-3.3, 32, 33, 35, 36, 37, 39, 310, 311, 312)

11. Маркировка грузовых мест и нанесение знаков (ОК 1-9, ПК 3.1-3.3, 32, 33, 35, 36, 37, 39, 310, 311, 312)

12. Объединяющие упаковки «OVERPACK» (ОК 1-9, ПК 3.1-3.3, 32, 33, 35, 36, 37, 39, 310, 311, 312)

13. Условия приема ОГ к ВП. (ОК 1-9, ПК 3.1-3.3, 32, 33, 34, 35, 36, 37, 38, 39, 310, 311, 312)

14. Правила погрузки ОГ в ВС. Меры обеспечения техники безопасности (ОК 1-9, ПК 3.1-3.3, 32, 33, 34, 35, 36, 37, 38, 39, 310, 311, 312, 316)

15. Организация выгрузки ОГ из ВС (ОК 1-9, ПК 3.1-3.3, 32, 33, 34, 35, 36, 37, 38, 39, 310, 311, 312, 316)

16. Меры первой, само- и взаимопомощи при поражении опасными веществами (ОК 1-9, ПК 3.1, ПК 3.3, 32, 33, 35, 36, 37, 38, 39, 311, 312)

17. Скрытые ОГ (Распознавание необъявленных ОГ) (ОК 1-9, ПК 3.1-3.3, 32, 33, 34, 37, 38, 39, 311, 312)

18. Действия при «Инцидентах с ОГ». Понятие «Происшествие с ОГ» (ОК 1-9, ПК 3.1-3.3, 32, 33, 36, 38, 311, 312)

19. Общие сведения о радиоактивных материалах (ОК 1-9, ПК 3.2, ПК 3.3, 32, 33, 35, 36, 37, 38, 39, 310, 311, 312)

20. Транспортный индекс. Условия для определения категорий упаковок с РМ (ОК 1-9, ПК 3.2, ПК 3.3, 32, 33, 35, 36, 37, 38, 39, 310, 311, 312, 316)

Типовые практические задания

Задание 1.

(ОК 1-9, ПК 3.1, ПК 3.2, ПК 3.3, У2)

Определить, возможна ли перевозка перечисленных ОГ на ВС в качестве ручной клади, зарегистрированного багажа, при себе и есть ли необходимость получить разрешение эксплуатанта, информировать командира ВС о месте нахождения ОГ:

- Кислород, используемый в медицинских целях
- Кресла каталки с протекающими батареями
- Спички и зажигалки
- Изделия, выделяющие тепло (подводные фонари, паяльное оборудование)

Задание 2.

(ОК 1-9, ПК 3.1, ПК 3.2, ПК 3.3, У2)

Пользуясь таблицей (7-1) ТИ ИКАО «Отдельное размещение грузовых мест» определить: возможно ли совместное размещение данных ОГ (по вариантам):

1	2
Класс 8 и категория 4.3	Категория 5.1 и категория 4.2
Категория 4.2 и категория 4.3	Категория 5.1 и Класс 2

Прокомментировать свой ответ.

4. КОС квалификационного экзамена по модулю

Комплект оценочных средств предназначен для оценки результатов освоения ПМ.03 Организация транспортно-логистической деятельности (по видам транспорта)

Результатом освоения профессионального модуля является готовность обучающегося к выполнению вида профессиональной деятельности (ВПД) Организация транспортно-логистической деятельности (по видам транспорта) и составляющих его профессиональных компетенций, а также общих компетенций, формирующиеся в процессе освоения ОПОП в целом.

Экзамен включает:

1. Теоретическую часть в виде письменного комплексного экзамена по следующим междисциплинарным курсам:

МДК 03.01. Транспортно-экспедиционная деятельность на воздушном транспорте

МДК 03.02. Обеспечение грузовых перевозок на воздушном транспорте

МДК 03.03. Перевозка грузов на особых условиях

2. Практическую часть в виде устного ответа на вопросы экзаменатора с предварительной подготовкой.

При оценке выполнения заданий учитывается роль оцениваемых показателей для вида профессиональной деятельности, освоение которого проверяется. При отрицательном заключении хотя бы по одному показателю оценки результата освоения профессиональных компетенций принимается решение «вид профессиональной деятельности не освоен». При наличии противоречивых оценок по одному и тому же показателю выполнения разных видов работ, решение принимается в пользу обучающегося.

В результате контроля и оценки по профессиональному модулю осуществляется комплексная проверка следующих профессиональных и общих компетенций:

Код	Наименование результата обучения
ПК 3.1.	Организовывать работу персонала по обработке перевозочных документов и осуществлению расчетов за услуги, предоставляемые транспортными организациями.

ПК 3.2.	Обеспечивать осуществление процесса управления перевозками на основе логистической концепции и организовывать рациональную переработку грузов.
ПК 3.3.	Применять в профессиональной деятельности основные положения, регулирующие взаимоотношения пользователей транспорта и перевозчика.
ОК 1.	Выбирать способы решения задач профессиональной деятельности применительно к различным контекстам;
ОК 2.	Использовать современные средства поиска, анализа и интерпретации информации и информационные технологии для выполнения задач профессиональной деятельности;
ОК 3.	Планировать и реализовывать собственное профессиональное и личностное развитие, предпринимательскую деятельность в профессиональной сфере, использовать знания по финансовой грамотности в различных жизненных ситуациях;
ОК 4.	Эффективно взаимодействовать и работать в коллективе и команде;
ОК 5.	Осуществлять устную и письменную коммуникацию на государственном языке Российской Федерации с учетом особенностей социального и культурного контекста;
ОК 6.	Проявлять гражданско-патриотическую позицию, демонстрировать осознанное поведение на основе традиционных общечеловеческих ценностей, в том числе с учетом гармонизации межнациональных и межрелигиозных отношений, применять стандарты антикоррупционного поведения;
ОК 7.	Содействовать сохранению окружающей среды, ресурсосбережению, применять знания об изменении климата, принципы бережливого производства, эффективно действовать в чрезвычайных ситуациях;
ОК 8.	Использовать средства физической культуры для сохранения и укрепления здоровья в процессе профессиональной деятельности и поддержания необходимого уровня физической подготовленности;
ОК 9.	Выбирать способы решения задач профессиональной деятельности применительно к различным контекстам;

Комплект оценочных средств

Вариант № 1

Коды проверяемых профессиональных и общих компетенций: ПК 3.2, ПК 3.3, ОК 1-3,6,7

Текст задания:

Вопрос 1. ОГ в освобожденных количествах. Какие условия должны быть соблюдены?

Вопрос 2. Назначение международных систем взаиморасчётов на воздушном транспорте.

Вопрос 3. Понятие об авиационной безопасности в гражданской авиации.

Вариант № 2

Коды проверяемых профессиональных и общих компетенций: ПК 3.2, ПК 3.3, ОК 1-3,6,7,9

Текст задания:

Вопрос 1. Маркировка грузовых мест и нанесение знаков

Вопрос 2. Перечень субъектов, участвующих в авиационном бизнесе и их функции.

Вопрос 3. Стандарты и рекомендуемая практика Международной организации гражданской авиации (ИКАО) по АБ. Приложение 17 к Чикагской конвенции ИКАО.

Вариант № 3

Коды проверяемых профессиональных и общих компетенций: ПК 3.2, ПК 3.3, ОК 1-3,6,7,9

Текст задания:

Вопрос 1. Понятие «Упаковочные комплекты». Типы УК

Вопрос 2. Характеристика мировых систем взаиморасчётов.

Вопрос 3. Виды средств механизации при выполнении грузовой работы на складе

Вариант № 4

Коды проверяемых профессиональных и общих компетенций: ПК 3.1, ПК 3.3, ОК1-3,6,7,9

Текст задания:

Вопрос 1. Условия приема ОГ к ВП. Контрольный лист приемки (Чек-лист). Назначение и содержание Чек-листа

Вопрос 2. Транспортная клиринговая палата, функции, услуги.

Вопрос 3. Положение о САБ аэропорта и предприятия. Организация, основные функции, структура САБ аэропорта.

Вариант № 5

Коды проверяемых профессиональных и общих компетенций: ПК 3.1, ПК 3.3, ОК 1-3,6,7,9

Текст задания:

Вопрос 1. Правила погрузки ОГ в ВС. Меры обеспечения техники безопасности.

Вопрос 2. Стандартные перевозочные документы НСАВ ТКП.

Вопрос 3. Типовое положение о САБ авиапредприятия.

Взаимодействие САБ аэропорта с САБ авиапредприятия, авиакомпании, эксплуатанта ВТ.

Вариант № 6

Коды проверяемых профессиональных и общих компетенций: ПК 3.1, ПК 3.3, ОК 1-3,6,7,9

Текст задания:

Вопрос 1. Транспортный индекс. Условия для определения категорий упаковок с РМ

Вопрос 2. Основные положения Агентского соглашения.

Вопрос 3. Взаимодействие САБ со службами аэропорта, авиакомпании. Взаимодействие САБ с пограничными, таможенными и другими видами контроля в международном аэропорту

Вариант № 7

Коды проверяемых профессиональных и общих компетенций: ПК 3.1, ПК 3.3, ОК 1-3,6,7,9

Текст задания:

Вопрос 1. Организация выгрузки ОГ из ВС.

Вопрос 2. Основы расчётов и взаиморасчётов в СВВТ.

Вопрос 3. ИНКОТЕРМС, определение, структура

Вариант № 8

Коды проверяемых профессиональных и общих компетенций: ПК 3.3, ОК 1-3,6,7,9

Текст задания:

Вопрос 1. Общие сведения о радиоактивных материалах

Вопрос 2. Система кодов в СВВТ.

Вопрос 3. Превентивные меры обеспечения безопасности на земле. Организация контролируемых зон.

Вариант № 9

Коды проверяемых профессиональных и общих компетенций: ПК 3.1, ПК 3.3, ОК 1-3,6,7,9

Текст задания:

Вопрос 1. Какие существуют «освобождения» для ОГ авиаперевозчиков

Вопрос 2. Основные схемы расчёта за пассажирские перевозки.

Вопрос 3. Действия в чрезвычайных ситуациях, связанных с АНВ в деятельность ГА. Особенности проведения досмотра на борту ВС, находящегося в полете.

Вариант № 10

Коды проверяемых профессиональных и общих компетенций: ПК 3.2, ПК 3.3, ОК 1-3,6,7,9

Текст задания:

Вопрос 1. Нормативная база перевозки ОГ по воздуху

Вопрос 2. Особенности технологий расчётов и взаиморасчётов за продажи дополнительных услуг в СВВТ.

Вопрос 3. Взрывчатые, зажигательные и отравляющие вещества.

Вариант № 11

Коды проверяемых профессиональных и общих компетенций: ПК 3.1, ПК 3.3, ОК 1-3,6,7,9

Текст задания:

Вопрос 1. «Технические инструкции по безопасной перевозке ОГ по воздуху»: содержание и компоновка

Вопрос 2. Структура СВВТ.

Вопрос 3. Взрывные устройства и их элементы. Взрывчатые, зажигательные и отравляющие вещества.

Вариант № 12

Коды проверяемых профессиональных и общих компетенций: ПК 3.3, ОК 1-3,6,7,9

Текст задания:

Вопрос 1. Правила погрузки ОГ в ВС. Меры обеспечения техники безопасности

Вопрос 2. Основные задачи и функции коммерческой службы (отдела) авиакомпании.

Вопрос 3. Методика выявления взрывных устройств, пиротехнических, зажигательных и газовых средств.

Вариант № 13

Коды проверяемых профессиональных и общих компетенций: ПК 3.1, ПК 3.2, ОК 1-3,6,7,9

Текст задания:

Вопрос 1. Неисправности при перевозке груза, их документальное оформление

Вопрос 2. Понятие и виды чартерных перевозок.

Вопрос 3. Особенности проведения досмотра на борту ВС, находящегося в полете.

Вариант № 14

Коды проверяемых профессиональных и общих компетенций: ПК 3.2, ПК 3.3, ОК 1-3,6,7,9

Текст задания:

Вопрос 1. Транспортно-экспедиционные услуги, их классификация

Вопрос 2. Основные коммерческие соглашения между авиаперевозчиками

Вопрос 3. Действия в чрезвычайных ситуациях, связанных с АНВ в деятельности
ГА.

ПАКЕТ ЭКЗАМЕНАТОРА

Вариант №1

Российская фирма покупает партию товара в количестве 500 штук (а/м запчасти) в Японии. Ставка таможенной пошлины – 10%. Ставка НДС – 18%. Общая стоимость партии 300 EUR. Вес партии – 9 кг. Внутренняя перевозка до пункта отправления - 50 EUR. Фрахт судна в порту Нагоя до порта Владивосток 1500 EUR. Стоимость страхования груза равна 13% от объявленной стоимости. Погрузка выгрузка контейнера на судно 50 EUR. Хранение груза 3 суток на СВХ г. Владивосток – 9000 р. Перевозка от г. Владивосток до г. Хабаровск 3000 р. Определить стоимость сделки по условию CFR (ИНКОТЕРМС)

Результаты освоения	Критерии оценки результата	Отметка о выполнении
ПК 3.1, ОК 1-3,6,7	Ответ на не менее чем 2 теоретических вопроса, успешное выполнение практического задания.	
		Освоены Не освоены

Вариант №2

Российская фирма покупает партию товара в количестве 500 штук (а/м запчасти) в Японии. Ставка таможенной пошлины – 10%. Ставка НДС – 18%. Общая стоимость партии 300 EUR. Вес партии – 9 кг. Внутренняя перевозка до пункта отправления - 50 EUR. Фрахт судна в порту Нагоя до порта Владивосток 1500 EUR. Стоимость страхования груза равна 13% от объявленной стоимости. Погрузка выгрузка контейнера на судно 50 EUR. Хранение груза 3 суток на СВХ г. Владивосток – 9000 р. Перевозка от г. Владивосток до г. Хабаровск 3000 р. Определить стоимость сделки по условию DDP (ИНКОТЕРМС)

Результаты освоения	Критерии оценки результата	Отметка о выполнении
ПК 3.1, ОК 1-3,6,7	Ответ на не менее чем 2 теоретических вопроса, успешное	

	выполнение практического задания.	
		Освоены Не освоены
<p>Вариант №3 Определите сумму страхового возмещения. Данные для расчета. По договору страхования предусмотрена условная франшиза «свободно от 2 процентов» Действительная стоимость объекта страхования составляет 700 тыс. руб. Объект был застрахован на полную стоимость. В результате страхового случая ущерб составил 12тыс. руб.</p>		
Результаты освоения	Критерии оценки результата	Отметка о выполнении
ПК 3.3, ОК 1-3,6,7	Ответ на не менее чем 2 теоретических вопроса, успешное выполнение практического задания.	
		Освоены Не освоены
<p>Вариант №4 Определите сумму страхового возмещения. Данные для расчета. По договору страхования предусмотрена безусловная франшиза в размере 8 тыс. руб. Действительная стоимость объекта страхования составляет 400 тыс. руб. Объект был застрахован на 400 тыс. руб. В результате страхового случая ущерб составил 100 тыс. руб.</p>		
Результаты освоения	Критерии оценки результата	Отметка о выполнении
ПК 3.3, ОК 1-3,6,7	Ответ на не менее чем 2 теоретических вопроса, успешное выполнение практического задания.	
		Освоены Не освоены
<p>Вариант №5 Данные для расчета. По договору страхования предусмотрена безусловная франшиза «свободно от первых 5</p>		

процентов» Действительная стоимость объекта страхования составляет 200 тыс. руб. Объект был застрахован на 200 тыс. руб. В результате страхового случая ущерб составил 51 тыс. руб.

Результаты освоения	Критерии оценки результата	Отметка о выполнении
ПК 3.3, ОК 1-3,6,7	Ответ на не менее чем 2 теоретических вопроса, успешное выполнение практического задания.	
		Освоены Не освоены

Вариант №6

Определите размер страхового взноса и страхового возмещения. Данные для расчета. Хозяйствующий субъект застраховал свое имущество сроком на один год с ответственностью за кражу со взломом на сумму 900 тыс. руб. Ставка страхового тарифа 0,2% страховой суммы. По договору страхования предусмотрена условная франшиза «свободно от 2%». Скидка к тарифу - 3%. В результате страхового случая ущерб составил 210 тыс. руб.

Результаты освоения	Критерии оценки результата	Отметка о выполнении
ПК 3.3, ОК 1-3,6,7	Ответ на не менее чем 2 теоретических вопроса, успешное выполнение практического задания.	
		Освоены Не освоены

Вариант №7

Застраховано 100 объектов по 200 рублей. Зафиксировано 2 страховых случая. Какова вероятность страхового случая? Определить нетто-ставку.

Результаты освоения	Критерии оценки результата	Отметка о выполнении
---------------------	----------------------------	----------------------

ПК 3.3, ОК 1-3,6,7	Ответ на не менее чем 2 теоретических вопроса, успешное выполнение практического задания.	
		Освоены Не освоены
Вариант №8		
<p>Страховая оценка имущества составила 100 000 рублей. Страховая сумма по договору страхования – 80 000 рублей. Ущерб составил 90 000 рублей. Определить сумму страхового возмещения, если заключен договор страхования по системе 1 риска.</p>		
Результаты освоения	Критерии оценки результата	Отметка о выполнении
ПК 3.3, ОК 1-3,6,7	Ответ на не менее чем 2 теоретических вопроса, успешное выполнение практического задания.	
		Освоены Не освоены
Вариант №9		
<p>Определите сумму страхового возмещения. Данные для расчета. По договору страхования предусмотрена безусловная франшиза «свободно от первых 10%» Действительная стоимость объекта страхования составляет 800 тыс. руб. Объект был застрахован на 800 тыс. руб. В результате страхового случая ущерб составил 69 тыс. руб.</p>		
Результаты освоения	Критерии оценки результата	Отметка о выполнении
ПК 3.3, ОК 1-3,6,7	Ответ на не менее чем 2 теоретических вопроса, успешное выполнение практического задания.	
		Освоены

		Не освоены
<p>Вариант №10</p> <p>Определите размер страхового взноса и страхового возмещения. Данные для расчета. Организация застраховала свое имущество сроком на один год с ответственностью за кражу со взломом на сумму 300 тыс. руб. Ставка страхового тарифа 0,5% страховой суммы. По договору страхования предусмотрена безусловная франшиза в размере 3 тыс. руб., при которой предоставляется скидка к тарифу 5%. В результате страхового случая ущерб составил 10 тыс. руб.</p>		
Результаты освоения	Критерии оценки результата	Отметка о выполнении
ПК 3.3, ОК 1-3,6,7	Ответ на не менее чем 2 теоретических вопроса, успешное выполнение практического задания.	
		Освоены Не освоены

ПМ.04 «Выполнение работ по одной или нескольким профессиям рабочих должностям служащих»:

1. КОС по МДК.04.01 «Выполнение работ по одной или нескольким профессиям рабочих должностям служащих»:

1.1 КОС текущего контроля:

Типовые задания для оценки текущего контроля успеваемости по МДК 04.01 Выполнение работ по одной или нескольким профессиям рабочих, должностям служащих

№ п/п	Вопросы для текущего контроля (устный опрос в процессе изучения дисциплины)	Проверяемые результаты обучения
1	Нормативные документы, регламентирующие ВП пассажиров и багажа	ОК 1-9, ПК 2.3, У1, 31, 33
2	Должностная инструкция агента (приемосдатчика) по обслуживанию пассажиров и обработке багажа	ОК 1-9, ПК 2.3, У1, У4, 31, 32
3	Багажная бирка, её назначение. Бирки, используемые для маркировки багажа	ОК 1-9, ПК 2.3, У1, 33
4	Способы перевозки багажа в зависимости от типа ВС, используемого для перевозки коммерческой загрузки	ОК 1-9, ПК 1.2, ПК 2.3, У1, 33
5	Комплектация багажа	ОК 1-9, ПК 1.2, ПК 2.3, 31, 33, У1
6	Причины снятия багажа с рейса	ОК 1-9, ПК 2.3, 31, 33
7	Организация досылки неотправленного багажа	ОК 1-9, ПК 2.3, 31, 33
8	Обработка багажа по прилету (выполняемые технологические операции)	ОК 1-9, ПК 2.3, 31, 33
9	Выполнение работ по выдаче багажа агентом (приемосдатчиком) в стандартной ситуации	ОК 1-9, ПК 1.2, ПК 2.3, У1, 31, 33
10	Выполнение работ агентом (приемосдатчиком) в случае нарушений при перевозке	ОК 1-9, ПК 1.2, ПК 2.3, У1, 31, 33
11	Выдача багажа при его повреждении	ОК 1-9, ПК 1.2, ПК 2.3, У1, 31, 33
12	Выдача багажа при недостатке части его содержимого	ОК 1-9, ПК 1.2, ПК 2.3, У1, 31, 33
13	Организация досылки невостребованного, бездокументного, засланного багажа	ОК 1-9, ПК 1.2, ПК 2.3, У1, 31, 33
14	Организация розыска багажа	ОК 1-9, ПК 1.2, ПК 2.3, У1, 31, 33
15	Выполнение работ агентом (приемосдатчиком) при обработке грузов на грузовом комплексе аэропорта	ОК 1-9, ПК 1.2, ПК 2.3, У3, У4, 31, 32, 33
16	Прием грузов к перевозке, временное хранение, транспортировка и загрузка в ВС	ОК 1-9, ПК 1.2, ПК 2.3, У2, У3, У4, 31, 32, 33
17	Загрузка грузов в ВС при перевозке на ВС «россыпью»	ОК 1-9, ПК 1.2, ПК 2.3, У2, У3

18	Перевозка грузов в средствах пакетирования (СП)	ОК 1-9, ПК 1.2, ПК 2.3, У2, У3
19	Документация, оформляемая для перевозки СП	ОК 1-9, ПК 1.2, ПК 2.3, У4, 31, 33
20	Неисправности, возникающие при перевозке грузов и порядок их оформления	ОК 1-9, ПК 1.2, ПК 2.3, У4, 31, 33

Типовые практические задания

Задание 1. В соответствии с индивидуальным заданием заполнить:

- Багажную ведомость (ОК 1-9, ПК 1.2, ПК 2.3)
- Коммерческий акт по багажу (ОК 1-9, ПК 1.2, ПК 2.3)

Задание 2. В соответствии с индивидуальным заданием оформить:

- Заявку грузоотправителя (ОК 1-9, ПК 1.2, ПК 2.3)
- Авиагрузовую накладную (ОК 1-9, ПК 1.2, ПК 2.3)

1.2 КОС промежуточной аттестации:

Типовые задания для проведения промежуточной аттестации по итогам освоения МДК 04.01 Выполнение работ по одной или нескольким профессиям рабочих, должностям служащих *(комплексный экзамен)*

Примерный перечень вопросов:

1. Общие положения о выполнении работ агентом (приемосдатчиком) в аэропортах (ОК 1-9, ПК 1.2, ПК 2.3, 31, 32, 33)
2. Кодировка багажа (ОК 1-9, ПК 1.2, ПК 2.3, 31, 33)
3. Обработка багажа на вылет (применяемые средства наземного оборудования) (ОК 1-9, ПК 1.2, ПК 2.3, 33)
4. Комплектация багажа (ОК 1-9, ПК 1.2, ПК 2.3, 33)
5. Загрузка багажа в контейнеры и на багажные тележки. Последовательность загрузки багажа в ВС (ОК 1-9, ПК 1.2, ПК 2.3, 33)
6. Снятие багажа с рейса, основные причины. Обработка неотправленного багажа (ОК 1-9, ПК 1.2, ПК 2.3, 31, 32, 33)
7. Технология обработки багажа по прилету ВС (ОК 1-9, ПК 1.2, ПК 2.3, 31, 33)
8. Выгрузка багажа из ВС (ОК 1-9, ПК 1.2, ПК 2.3, 31, 33)
9. Доставка багажа в зал прилетов и выдача пассажирам (ОК 1-9, ПК 1.2, ПК 2.3, 31, 32, 33)
10. Выполнение работ агентом (приемосдатчиком) при выдаче багажа прилетевшим пассажирам (в стандартной ситуации и в случае нарушения) (ОК 1-9, ПК 1.2, ПК 2.3, 31, 32, 33)
11. Транспортно-складская логистика грузового терминала (ОК 1-9, ПК 1.2, ПК 2.3, 31, 32)

- 12.Выполнение работ агентом (приемосдатчиком) по обработке грузов в операционном зале (ОК 1-9, ПК 1.2, ПК 2.3, 31, 32, 33)
- 13.Составление акта о неисправности при перевозке груза (ОК 1-9, ПК 1.2, ПК 2.3, 31, 32, 32)
- 14.Выполнение работ агентом (приемосдатчиком) при обработке грузов на грузовом комплексе СОППП при приеме груза на отправку (ОК 1-9, ПК 1.2, ПК 2.3, 31, 32, 33)
- 15.Неисправности, возникающие при перевозке грузов и порядок их оформления (ОК 1-9, ПК 1.2, ПК 2.3, 31, 32, 33)
- 16.Рассмотрение претензий претензионной комиссии (ОК 1-9, ПК 1.2, ПК 2.3, 31, 32, 33)
17. Перевозка грузов в средствах пакетирования (ОК 1-9, ПК 1.2, ПК 2.3, 33)
18. Загрузка грузов в ВС при перевозке на ВС «россыпью» (ОК 1-9, ПК 1.2, ПК 2.3, 32, 33)
19. Комплектование грузов по рейсам на отправку (ОК 1-9, ПК 1.2, ПК 2.3, 32, 33)
20. Составление «Коммерческих актов при перевозке грузов» (ОК 1-9, ПК 1.2, ПК 2.3, 31, 32, 33)

Типовые практические задания

В соответствии с индивидуальным заданием:

1. Оформить «Акт о неисправности» при перевозке груза. (ОК 1-9, ПК 1.2, ПК 2.3)
2. Оформить «Досылочную ведомость» по багажу (ОК 1-9, ПК 1.2, ПК 2.3)
3. Оформление «Справки о неприбытии багажа» (ОК 1-9, ПК 1.2, ПК 2.3)
4. Оформить «Коммерческий акт при перевозке груза» (ОК 1-9, ПК 1.2, ПК 2.3)
5. Оформление «Заявления пассажира о неприбытии багажа» (ОК 1-9, ПК 1.2, ПК 2.3)
6. Заполнить ярлык на контейнер (ОК 1-9, ПК 1.2, ПК 2.3)

2. КОС квалификационного экзамена по модулю

Комплект оценочных средств предназначен для оценки результатов освоения ПМ.04 Выполнение работ по одной или нескольким профессиям рабочих, должностям служащих.

Результатом освоения профессионального модуля является готовность обучающегося к выполнению вида профессиональной деятельности (ВПД) Выполнение работ по одной или нескольким профессиям рабочих, должностям служащих и составляющих его профессиональных компетенций, а также общих компетенций, формирующиеся в процессе освоения ОПОП в целом.

Экзамен включает:

Теоретическую часть в виде письменного комплексного экзамена по междисциплинарному курсу:

МДК 04.01. Выполнение работ по одной или нескольким профессиям рабочих, должностям служащих

Практическую часть в виде устного ответа на вопросы экзаменатора с предварительной подготовкой.

При оценке выполнения заданий учитывается роль оцениваемых показателей для вида профессиональной деятельности, освоение которого проверяется. При отрицательном заключении хотя бы по одному показателю оценки результата освоения профессиональных компетенций принимается решение «вид профессиональной деятельности не освоен». При наличии противоречивых оценок по одному и тому же показателю выполнения разных видов работ, решение принимается в пользу обучающегося.

В результате контроля и оценки по профессиональному модулю осуществляется комплексная проверка следующих профессиональных и общих компетенций:

Код	Наименование результата обучения
ПК 1.2	Организовывать работу персонала по обеспечению безопасности перевозок и выбору оптимальных решений при работах в условиях нестандартных и аварийных ситуаций.
ПК2.3	Организовывать работу персонала по технологическому обслуживанию перевозочного процесса.
ОК 1	Выбирать способы решения задач профессиональной деятельности применительно к различным контекстам;
ОК 2	Использовать современные средства поиска, анализа и интерпретации информации и информационные технологии для выполнения задач профессиональной деятельности;
ОК 3	Планировать и реализовывать собственное профессиональное и личностное развитие, предпринимательскую деятельность в профессиональной сфере, использовать знания по финансовой грамотности в различных жизненных ситуациях;
ОК 4	Эффективно взаимодействовать и работать в коллективе и команде;
ОК 5	Осуществлять устную и письменную коммуникацию на государственном языке Российской Федерации с учетом особенностей социального и культурного контекста;
ОК 6	Проявлять гражданско-патриотическую позицию, демонстрировать осознанное поведение на основе традиционных общечеловеческих ценностей, в том числе с учетом гармонизации межнациональных и межрелигиозных отношений, применять стандарты антикоррупционного поведения;

ОК 7	Содействовать сохранению окружающей среды, ресурсосбережению, применять знания об изменении климата, принципы бережливого производства, эффективно действовать в чрезвычайных ситуациях;
ОК 8	Использовать средства физической культуры для сохранения и укрепления здоровья в процессе профессиональной деятельности и поддержания необходимого уровня физической подготовленности;
ОК 9	Выбирать способы решения задач профессиональной деятельности применительно к различным контекстам;

Задания для проведения промежуточной аттестации *(квалификационный экзамен)*

Вариант № 1

Коды проверяемых профессиональных и общих компетенций: ОК 1-9,
ПК 1.2

Текст задания:

1. Общие положения о выполнении работ агентом (приемосдатчиком) в аэропортах
2. Транспортно-складская логистика грузового терминала

Вариант № 2

Коды проверяемых профессиональных и общих компетенций: ОК 1-9,
ПК 2.3

Текст задания:

1. Кодировка багажа
2. Выполнение работ агентом (приемосдатчиком) по обработке грузов в операционном зале

Вариант № 3

Коды проверяемых профессиональных и общих компетенций: ОК 1-9,
ПК 1.2, 2.3

Текст задания:

1. Обработка багажа на вылет (применяемые средства наземного оборудования)
2. Составление акта о неисправности при перевозке груза

Вариант № 4

Коды проверяемых профессиональных и общих компетенций: ОК 1-9,
ПК 2.3

Текст задания:

1. Комплектация багажа
2. Выполнение работ агентом (приемосдатчиком) при обработке грузов на грузовом комплексе СОПП при приеме груза на отправку

Вариант № 5

Коды проверяемых профессиональных и общих компетенций: ОК 1-9, ПК 1.2, 2.3

Текст задания:

1. Загрузка багажа в контейнеры и на багажные тележки. Последовательность загрузки багажа в ВС
2. Неисправности, возникающие при перевозке грузов и порядок их оформления
- 3.

Вариант № 6

Коды проверяемых профессиональных и общих компетенций: ОК 1-9, ПК 1.2, 2.3

Текст задания:

1. Снятие багажа с рейса, основные причины. Обработка неотправленного багажа
2. Перевозка грузов в средствах пакетирования

Вариант № 7

Коды проверяемых профессиональных и общих компетенций: ОК 1-9, ПК 2.3

Текст задания:

1. Технология обработки багажа по прилету ВС
2. Загрузка грузов в ВС при перевозке на ВС «россыпью»

Вариант № 8

Коды проверяемых профессиональных и общих компетенций: ОК 1-9, ПК 2.3

Текст задания:

1. Выгрузка багажа из ВС
2. Комплектование грузов по рейсам на отправку

Вариант № 9

Коды проверяемых профессиональных и общих компетенций: ОК 1-9, ПК 2.3

Текст задания:

1. Доставка багажа в зал прилетов и выдача пассажирам
2. Рассмотрение претензий претензионной комиссии

Вариант № 10

Коды проверяемых профессиональных и общих компетенций: ОК 1-9, ПК 1.2, 2.3

Текст задания:

1. Выполнение работ агентом (приемосдатчиком) при выдаче багажа прилетевшим пассажирам (в стандартной ситуации и в случае нарушения)
2. Составление «Коммерческих актов при перевозке грузов»

Вариант № 11

Коды проверяемых профессиональных и общих компетенций: ОК 1-9, ПК 1.2, 2.3

Текст задания:

1. Выдача багажа пассажирам при отсутствии багажной бирки
2. Инструкция по охране труда для агента (приемосдатчика) по организации обслуживания пассажирских перевозок

Вариант № 12

Коды проверяемых профессиональных и общих компетенций: ОК 1-9, ПК 1.2, 2.3

Текст задания:

1. Выдача багажа пассажирам при его повреждении
2. Инструкция по охране труда для агента (приемосдатчика) по организации обслуживания почтово-грузовых перевозок

Вариант № 13

Коды проверяемых профессиональных и общих компетенций: ОК 1-9, ПК 1.2, 2.3

Текст задания:

1. Выдача багажа при недостатке части его содержимого
2. Требования охраны труда в аварийных ситуациях

Вариант № 14

Коды проверяемых профессиональных и общих компетенций: ОК 1-9, ПК 1.2, 2.3

Текст задания:

1. Неприбывший багаж. Порядок действия в случае неприбытия багажа.
2. Ответственность перевозчика в случае нарушения перевозки грузов

Вариант № 15

Коды проверяемых профессиональных и общих компетенций: ОК 1-9, ПК 2.3

Текст задания:

1. Разгрузка грузов, прибывших в аэропорт назначения. Доставка и временное хранение его на складе. Выдача грузополучателю
2. Средства наземного оборудования, применяемые для транспортировки и загрузки багажа в ВС

ПАКЕТ ЭКЗАМЕНАТОРА**Вариант №1**

(Практическое задание) Заполнить «Коммерческий акт» по багажу.

Результаты освоения	Критерии оценки результата	Отметка о выполнении
ОК 1-9, ПК 2.3	Ответ на не менее чем 2 теоретических вопроса, успешное выполнение практического задания.	
		Освоены Не освоены

Вариант №2

(Практическое задание) Оформить «Акт о неисправности» при перевозке груза.

Результаты освоения	Критерии оценки результата	Отметка о выполнении
ОК 1-9, ПК 2.3	Ответ на не менее чем 2 теоретических вопроса, успешное выполнение практического задания.	
		Освоены Не освоены

Вариант №3

(Практическое задание) Оформить «Досылочную ведомость» по багажу

Результаты освоения	Критерии оценки результата	Отметка о выполнении
ОК 1-9, ПК 2.3	Ответ на не менее чем 2 теоретических вопроса, успешное выполнение практического задания.	
		Освоены Не освоены

Вариант №4

(Практическое задание) Оформить коммерческий акт при перевозке груза		
Результаты освоения	Критерии оценки результата	Отметка о выполнении
ОК 1-9, ПК 2.3	Ответ на не менее чем 2 теоретических вопроса, успешное выполнение практического задания.	
		Освоены Не освоены
Вариант №5 (Практическое задание) Оформление «Заявления пассажира о неприбытии багажа».		
Результаты освоения	Критерии оценки результата	Отметка о выполнении
ОК 1-9, ПК 1.2, 2.3	Ответ на не менее чем 2 теоретических вопроса, успешное выполнение практического задания.	
		Освоены Не освоены
Вариант №6 (Практическое задание) Заполнить ярлык на контейнер		
Результаты освоения	Критерии оценки результата	Отметка о выполнении
ОК 1-9, ПК 2.3	Ответ на не менее чем 2 теоретических вопроса, успешное выполнение практического задания.	
		Освоены Не освоены
Вариант №7 (Практическое задание) Заполнение коммерческого акта по багажу		
Результаты освоения	Критерии оценки результата	Отметка о выполнении
ОК 1-9, ПК 2.3	Ответ на не менее чем 2 теоретических вопроса, успешное	

	выполнение практического задания.	
		Освоены Не освоены
Вариант №8 (Практическое задание) Оформить «Акт о неисправностях при перевозке грузов»		
Результаты освоения	Критерии оценки результата	Отметка о выполнении
ОК 1-9, ПК 1.2, 2.3	Ответ на не менее чем 2 теоретических вопроса, успешное выполнение практического задания.	
		Освоены Не освоены
Вариант №9 (Практическое задание) оформить «Заявление пассажира о неприбытии багажа»		
Результаты освоения	Критерии оценки результата	Отметка о выполнении
ОК 1-9, ПК 1.2, 2.3	Ответ на не менее чем 2 теоретических вопроса, успешное выполнение практического задания.	
		Освоены Не освоены
Вариант №10 (Практическое задание) Оформить «Справку о неприбытии багажа»		
Результаты освоения	Критерии оценки результата	Отметка о выполнении
ОК 1-9, ПК 1.2, 2.3	Ответ на не менее чем 2 теоретических вопроса, успешное выполнение практического задания.	
		Освоены

		Не освоены
Вариант №11 (Практическое задание) Оформить досылочную квитанцию по багажу		
Результаты освоения	Критерии оценки результата	Отметка о выполнении
ОК 1-9, ПК 1.2, 2.3	Ответ на не менее чем 2 теоретических вопроса, успешное выполнение практического задания.	
		Освоены Не освоены
Вариант №12 (Практическое задание) оформить «Справку о неприбытии багажа»		
Результаты освоения	Критерии оценки результата	Отметка о выполнении
ОК 1.2, 2.3	Ответ на не менее чем 2 теоретических вопроса, успешное выполнение практического задания.	
		Освоены Не освоены
Вариант №13 (Практическое задание) Оформит «Акт о неисправности при перевозке груза»		
Результаты освоения	Критерии оценки результата	Отметка о выполнении
ОК 1-9, ПК 1.2, 2.3	Ответ на не менее чем 2 теоретических вопроса, успешное выполнение практического задания.	
		Освоены Не освоены
Вариант №14 (Практическое задание) Оформление «Коммерческого акта» по багажу		
Результаты освоения	Критерии оценки результата	Отметка о выполнении

ОК 1-9, ПК 2.3	Ответ на не менее чем 2 теоретических вопроса, успешное выполнение практического задания.	
		Освоены Не освоены
Вариант №15 (Практическое задание) Оформление «Справки о неприбытии багажа».		
Результаты освоения	Критерии оценки результата	Отметка о выполнении
ОК 1-9, ПК 1.2, 2.3	Ответ на не менее чем 2 теоретических вопроса, успешное выполнение практического задания.	
		Освоены Не освоены

4. КОС по УП

Настоящий комплект контрольно-оценочных средств предназначен для оценки планируемых результатов обучения – знаний, умений, навыков, характеризующих этапы формирования компетенций в процессе учебной практики и готовности к выполнению основных видов профессиональной деятельности.

Результатом освоения программы учебной практики является освоение студентами профессиональных и общих компетенций в рамках модулей ОПОП СПО по основным видам профессиональной деятельности (ВПД) – Организация перевозочного процесса (по видам транспорта), Организация сервисного обслуживания на транспорте (по видам транспорта).

Предмет, цели и задачи учебной практики.

Учебная практика студентов является составной частью ОПОП СПО, обеспечивающей реализацию ФГОС СПО.

Цель учебной практики: формирование у обучающихся умений, приобретение первоначального практического опыта в рамках модулей ОПОП СПО по основным видам профессиональной деятельности для освоения специальности, обучение трудовым приемам, операциям и способам выполнения трудовых процессов, характерных для соответствующей специальности и необходимых для последующего освоения ими общих и профессиональных компетенций.

Основными задачами учебной практики являются:

- Получение первоначального опыта по осуществлению перевозочного процесса с применением современных информационных технологий управления перевозками;
- получение первоначальных трудовых приемов по обеспечению безопасности перевозок и выбору оптимальных решений при работах в условиях нестандартных и аварийных ситуаций;
- получение первоначального опыта работы с рейсовой документацией;
- получение первоначальных трудовых приемов по планированию и организации перевозочного процесса;
- приобретение первоначальных навыков самостоятельной работы с нормативно-правовыми документами, регламентирующими организацию пассажирских перевозок и обслуживание пассажиров на воздушном транспорте, организацию грузовых перевозок на воздушном транспорте;
- получение первоначальных трудовых приемов по технологическому обслуживанию перевозочного процесса.

1. Результаты освоения, подлежащие проверке.

1.1. Профессиональные и общие компетенции.

В результате контроля и оценки учебной практики осуществляется комплексная проверка следующих профессиональных и общих компетенций:

Код	Наименование результата обучения
ПК 1.1.	Выполнять операции по осуществлению перевозочного процесса с применением современных информационных технологий управления перевозками.
ПК 1.2.	Организовывать работу персонала по обеспечению безопасности перевозок и выбору оптимальных решений при работах в условиях нестандартных и аварийных ситуаций.
ПК 1.3.	Оформлять документы, регламентирующие организацию перевозочного процесса.
ПК 2.1.	Организовывать работу персонала по планированию и организации перевозочного процесса
ПК 2.2.	Обеспечивать безопасность движения и решать профессиональные задачи посредством применения нормативно-правовых документов.
ПК 2.3.	Организовывать работу персонала по технологическому обслуживанию перевозочного процесса.
ОК 1.	Выбирать способы решения задач профессиональной деятельности применительно к различным контекстам;
ОК 2.	Использовать современные средства поиска, анализа и интерпретации информации и информационные технологии для выполнения задач профессиональной деятельности;
ОК 3.	Планировать и реализовывать собственное профессиональное и личностное развитие, предпринимательскую деятельность в профессиональной сфере, использовать знания по финансовой грамотности в различных жизненных ситуациях;
ОК 4.	Эффективно взаимодействовать и работать в коллективе и команде;
ОК 5.	Осуществлять устную и письменную коммуникацию на государственном языке Российской Федерации с учетом особенностей социального и культурного контекста;
ОК 6.	Проявлять гражданско-патриотическую позицию, демонстрировать осознанное поведение на основе традиционных общечеловеческих ценностей, в том числе с учетом гармонизации межнациональных и межрелигиозных отношений, применять стандарты антикоррупционного поведения;
ОК 7.	Содействовать сохранению окружающей среды, ресурсосбережению, применять знания об изменении климата, принципы бережливого производства, эффективно действовать в чрезвычайных ситуациях;
ОК 8.	Использовать средства физической культуры для сохранения и укрепления здоровья в процессе профессиональной деятельности и поддержания необходимого уровня физической подготовленности;

ОК 9.	Выбирать способы решения задач профессиональной деятельности применительно к различным контекстам;
-------	--

1.2. Практический опыт, знания, умения.

В результате прохождения учебной практики обучающийся должен:
иметь практический опыт:

ПО 1- ведения технической документации, контроля выполнения заданий и графиков;

ПО 2 - использования в работе электронно-вычислительных машин для обработки оперативной информации;

ПО 3 - расчета норм времени на выполнение операций;

ПО 4 - расчета показателей работы объектов транспорта;

ПО 5 - применения теоретических знаний в области оперативного регулирования и координации деятельности;

ПО 6 - применения действующих положений по организации пассажирских перевозок;

ПО 7 - самостоятельного поиска необходимой информации.

уметь:

У1 - анализировать документы, регламентирующие работу транспорта в целом и его объектов в частности;

У 2 - использовать программное обеспечение для решения транспортных задач;

У 3 - применять компьютерные средства;

У 4 - обеспечивать управление движением;

У 5 - анализировать работу транспорта.

знать:

З 1 - оперативное планирование, формы и структуру управления работой на транспорте (по видам транспорта);

З2 - основы эксплуатации технических средств транспорта (по видам транспорта);

З3 - систему учета, отчета и анализа работы;

З4 - основные требования к работникам по документам, регламентирующим безопасность движения на транспорте;

З5 - состав, функции и возможности использования информационных и телекоммуникационных технологий в профессиональной деятельности;

З6 - требования к управлению персоналом;

З7 - систему организации движения;

З8 - правила документального оформления перевозок пассажиров и багажа;

39 - основные положения, регламентирующие взаимоотношения пассажиров с транспортом (по видам транспорта);

310 - основные принципы организации движения на транспорте (по видам транспорта);

311- особенности организации пассажирского движения;

312 - ресурсосберегающие технологии при организации перевозок и управлении на транспорте (по видам транспорта).

2. Формы промежуточной аттестации.

Аттестация результатов прохождения практики проводится на основании:

- защиты студентами отчета о прохождении практики, оформленного в соответствии с заданием на практику;
- отзыва руководителей практики.

Аттестация проводится в форме дифференцированного зачета.

3. Оценка освоения программы учебной практики.

3.1 Общие положения

Критерии оценки знаний при тестировании:

Оценка знаний студентов в ходе тестирования осуществляется в процентах. Перевод процентов в оценки пятибалльной системы осуществляется следующим образом:

«отлично» – от 90% и более правильных ответов;

«хорошо» – от 80% до 90% правильных ответов;

«удовлетворительно» – от 70% до 80% правильных ответов;

«неудовлетворительно» – 69% и менее правильных ответов.

Основные критерии оценки уровня подготовки обучающихся на дифференцированном зачете:

Оценка уровня подготовленности обучающихся проводится как по устным вопросам, так и по практической работе, считая практические навыки главными. При этом следует учитывать основные общие положения:

Оценка «отлично» выставляется при выполнении следующих условий:

- даны глубокие исчерпывающие ответы на вопросы;
- правильно решена задача и показано умение грамотно применять полученные теоретические знания в практических целях;
- показано правильное владение приемами работ с техникой;
- показаны твердые навыки принятия решений и действий в созданной на зачете обстановке;
- ответы отличались необходимой логической последовательностью, четкостью, краткостью, а действия – быстротой, правильностью и решительностью.

Оценка «хорошо» выставляется при выполнении следующих условий:

- даны твердые и достаточно полные ответы на вопросы;

- правильно решена задача, но ход ее решения не является оптимальным;
- показаны уверенные навыки принятия решений или действий в созданной на зачете обстановке;
- показаны прочные практические навыки;
- даны полные, но недостаточно обоснованные ответы на дополнительные вопросы;
- показано умение обосновывать высказываемые положения с использованием изучаемой техники и аппаратуры;

Оценка «удовлетворительно» выставляется при выполнении следующих условий:

- даны, в основном, правильные ответы на все вопросы, но без должной глубины и обоснования;
- в решении задач допущены отдельные ошибки, не приведшие к большим отклонениям от правильного ответа;
- показаны слабые практические навыки;
- не даны положительные ответы на некоторые дополнительные вопросы;
- мысли излагались нечетко, без должной логической последовательности.

Оценка «неудовлетворительно» выставляется в случаях, когда не выполнены условия, позволяющие выставить оценку «удовлетворительно».

3.2. Типовые задания для оценки текущего контроля успеваемости в результате освоения программы учебной практики

3.2.1. Типовые задания для оценки текущего контроля успеваемости в результате освоения программы учебной практики по ПМ 01. Организация перевозочного процесса (по видам транспорта)

Задание 1.

Проверяемые компетенции: ОК 1-7, ПК 1.1, ПО2, У2, У3

Запросить карту мест для рейса, выполняемого по маршруту Москва – Санкт-Петербург, авиакомпанией Северный ветер 29 мая 2018 г.

Дать характеристику мест: 14D, 22E, 30F. По полученным данным составить пояснение.

Задание 2.

Проверяемые компетенции: ОК 1-7, ПК 1.1, ПО2, У2, У3

Вызовите справку по тарифам между Краснодаром и Новосибирском.

Дата 15 июня. Авиакомпания – Уральские авиалинии. Поясните ответ системы, определите мин/макс срок действия тарифов.

Задание 3.

Проверяемые компетенции: ОК 1-7, ПК 1.1, ПО2, У2, У3

Вызовите карту мест для рейса, выполняемого по маршруту (выбирается обучающимся самостоятельно), авиакомпанией (выбирается обучающимся самостоятельно), дата (выбирается обучающимся самостоятельно).

Дать характеристику мест. По полученным данным составить пояснение.

Задание 4.

Проверяемые компетенции: ОК 1-7, ПК 1.1, ПО2, У2, У3

Вызовите на экран справку о расписании рейсов из Южно-Сахалинска во Владивосток. Дата 29 мая. По полученным данным составить пояснение.

Задание 5.

Проверяемые компетенции: ОК 1-7, ПК 1.1, ПО2, У2, У3

Вызовите на экран справку о наличии мест. Маршрут: Хабаровск – Новосибирск. Дата 30 июля. По полученным данным составить пояснение.

Задание 6.

Проверяемые компетенции: ОК 1-7, ПК 1.1, ПО2, У2, У3

Вызовите на экран справку по тарифам. Маршрут: Новосибирск – Петропавловск-Камчатский. Дата 28 мая. По полученным данным составить пояснение.

Задание 7.

Проверяемые компетенции: ОК 1-7, ПК 1.1, ПО2, У2, У3

Вызовите на экран справку о движении рейса SU-12. Поясните ответ системы.

Типовые тестовые задания:

Проверяемые результаты обучения: ОК 1-3,5,8,9, 32, 35, 38

1. Информационное обеспечение...

1. определяет всю совокупность данных, которые хранятся в различных источниках

2. содержит совокупность документов, регулирующих отношения внутри трудового коллектива

3. включает комплекс технических средств, предназначенных для работы информационной системы.

2. Сервер – это

1. компьютер, предоставляющий в доступ пользователям какие-либо ресурсы

2. компьютер, имеющий подключение к сети Интернет

3. компьютер с модемом, подключенный к телефонной линии

3. Для создания и сохранения PNR необходимы ... основных элементов:
 1. 4
 2. 6
 3. 5
4. В системе Сирена – Трэвел код сегмента НС означает:
 1. бронирование подтверждено
 2. бронирование не подтверждено
 3. запрос на бронирование передан в распределительную систему
 5. Номер PNR представляет собой:
 1. комбинацию цифр и согласных букв, в количестве до 10 знаков
 2. комбинацию цифр в количестве 5 знаков
 3. комбинацию цифр и согласных букв (кроме З,Ч) в количестве до 6 знаков
 6. Указать неверный формат ввода данных о документе, удостоверяющем личность пассажира:
 1. ПС1234567890
 2. ПСП123456789
 3. СПУ12345
 4. СПР123456
7. При вводе информации о пассажире данные паспорта гражданина РФ указываются в виде:
 1. ПС1234567890
 2. ПСП123456789
 3. СПУ12345
8. Для установления связи с центром Сирена-Трэвел следует:
 1. набрать АГЕНТ и нажать клавишу «ПЕРЕДАЧА»
 2. набрать !ГРС и нажать клавишу «ПЕРЕДАЧА»
 3. набрать ???ГРС и нажать клавишу «ПЕРЕДАЧА»
9. После успешного создания PNR системой авиакомпании в распределительную систему Сирена-Трэвел посылается подтверждение, при этом:
 1. в PNR является код НС
 2. в PNR меняется номер
 3. в PNR код НС автоматически меняется на НК
10. Что из перечисленного не относится к обязательным элементам PNR:
 1. Поле «Маршрут»
 2. Поле «Специальное обслуживание»
 3. Поле «Статус выписки билета»

3.2.2. Типовые задания для оценки текущего контроля успеваемости в результате освоения программы учебной практики по ПМ.02 Организация сервисного обслуживания (по видам транспорта)

Задание 1.

Проверяемые компетенции: ПК1.3, ОК 3,7, ПО2, У2, У3

Оформить бланк авиабилета для пассажира Клишина Петра Алексеевича, 12.11.1975г.р, перевозчик «S7 Airlines», рейс S7 5238, Хабаровск - Новосибирск, дата вылета - сегодня, 14.00, тип ВС А320.

Задание 2.

Проверяемые компетенции: ПК1.3, ОК 3-7, ПО1, ПО2, У2, У3

Оформить ведомость регистрации на прямой рейс SU 5245, Хабаровск - Новосибирск, дата вылета - сегодня, время вылета 16.00, тип ВС А320.

2 ВЗР, 2 РМ, сумка 15 кг, чемодан 30кг, коляска-трость 5 кг.

1 ВЗР, букет цветов, сумка 22 кг, платье в портпледе.

2 ВЗР, 1 РМ, 1 РБ, сумка 32 кг, чемодан с телескопической ручкой 15 кг, сумка с детским питанием 1,5 кг.

Задание 3.

Проверяемые компетенции: ПК1.3, ОК 3-7, ПО1, ПО2, У2, У3

Оформить ведомость регистрации на транзитный рейс SU 1256, Хабаровск- Владивосток-Новосибирск, дата вылета сегодня, тип ВС В777, время вылета 17.00.

1 ВЗР, сумка 12 кг, сумка 5 кг, ноутбук в чехле;

1 ВЗР, 1 РМ, сумка 5 кг, чемодан 31 кг, коляска 3 кг;

Во Владивостоке:

1 ВЗР, сумка 20 кг, пакет из дьюти-фри 1,5 кг, такса в клетке-контейнере (общий вес 7 кг).

Задание 4.

Проверяемые компетенции: ПК1.3, ОК 1-9, ПО5, У1

Перечислите правила, которыми необходимо руководствоваться при оформлении СЗВ.

Задание 5

Проверяемые компетенции: ПК 1.3, ОК 1-9, ПО5, У1

Что относится к изменениям в последнюю минуту в СЗВ?

Задание 6

Проверяемые компетенции: ПК 1.3, ОК 2,3, ПО1

Заполнить ярлык на пустой контейнер, следующий рейсом Хабаровск - Домодедово, дата 26.07, номер рейса SU6213, масса контейнера 60 кг, тип 8D-IATA Prefix: АРА-АРА: LD-2.

Задание 7.

Проверяемые компетенции: ПК1.3, ОК 1-9, ПО5, У1

Оформить сводно-загрузочную ведомость на рейс S75201, следующий по маршруту Хабаровск - Челябинск. Тип ВС Ту-154 №86508; дата вылета

сегодня, время вылета 15-40; количество кресел 160; принадлежность АК "S7", КВС Удoviceцкий С.П. ПКЗ 20000кг.

Направление	ВЗР	РБ	РМ	р/кл	багаж	вт.ч.платн.	груз	почта
Челябинск	120	5	2	670	2500	120	1500	100

ИПМ: снято 50 кг груза.

Задание 8.

Проверяемые компетенции: ПК1.3, ОК 6, 7, 8, ПО1

Заполнить коммерческий акт на чемодан с порезом на боковой стенке с доступом к содержимому принадлежности Колесниковой А.Н., летевшей рейсом С7 4312, без объявленной ценности, опросить пассажира касательно недостачи части содержимого.

Задание 9.

Проверяемые компетенции: ПК1.3, ОК 2,3, ПО1

Заполнить багажную ведомость на рейс С7 1273; тип ВС В777 № 8416; дата вылета сегодня; время вылета 06-25; аэропорт назначения Курумоч.

Оформлено 50 мест багажа весом 1000 кг, бирки "зеленые". Номера бирок выбрать самостоятельно.

Типовые вопросы для устного опроса:

Проверяемые компетенции: ОК 1-9, 31, 33, 37, 38, 39, 311

1. Договор воздушной перевозки.
2. Оформление бумажного билета.
3. Электронный билет.
4. Оформление ведомости регистрации для прямого рейса.
5. Оформление ведомости регистрации для транзитного рейса.
6. Оформление багажной ведомости.
7. Ярлык на контейнер.
8. СЗВ. Правила оформления.
9. СЗВ автоматизированного оформления.

3.3. Типовые задания промежуточного контроля успеваемости в результате освоения программы учебной практики

3.3.1. Типовые задания промежуточного контроля успеваемости в результате освоения программы учебной практики по ПМ 01. Организация перевозочного процесса (по видам транспорта)

Задание 1.

Проверяемые компетенции: ОК 1-7,9, ПК 1.1, ПО2, У2, У3

Забронируйте для трех взрослых пассажиров перелет из Хабаровска в Южно-Сахалинск 20 июля в экономическом классе. Сохраните бронирование. Поясните ответ системы.

Задание 2.

Проверяемые компетенции: ОК 1-7,9, ПК 1.1, ПО2, У2, У3

Забронируйте для двух взрослых пассажиров перелет из Новосибирска в Москву 29 июня. 30 июня пассажиры вылетают из Москвы в Тюмень и возвращаются обратно в Москву 10 июля. Сколько полетных сегментов в заказе?

Задание 3.

Проверяемые компетенции: ОК 1-7,9, ПК 1.1, ПО2, У2, У3

К вам обратился господин Светлов Максим Павлович, и попросил забронировать перелет по маршруту Москва – Петропавловск-Камчатский Дата 20 июня. Пассажиром предъявлен паспорт гражданина РФ. Серия 9910 №146283. Добавьте в PNR элемент контакта и примечание с текстом «Максим Павлович плохо слышащий пассажир»

Задание 4.

Проверяемые компетенции: ОК 1-7,9, ПК 1.1, ПО2, У2, У3

Создайте PNR для пассажира:

Степанов Михаил Дмитриевич, гражданство РФ.

Дата рождения 17.09.93 г.р.

Пассажиром предъявлен паспорт, серия 1010 №258379

Маршрут Москва-Санкт-Петербург

Авиакомпания Авиалинии Кубани. Добавьте контактные данные (телефон или адрес электронной почты)

Задание 5.

Проверяемые компетенции: ОК 1-7,9, ПК 1.1, ПО2, У2, У3

Создайте PNR для пассажира:

Уфимцева Екатерина Афанасьевна, гражданство РФ. Дата рождения 23.07.89 г.р. Пассажиром предъявлен заграничный паспорт, серия 55 №1237895.

Маршрут Москва – Казань. Дата 20 августа. Авиакомпания Аэрофлот

Добавьте контактные данные (телефон)

Задание 6.

Проверяемые компетенции: ОК 1-7,9, ПК 1.1, ПО2, У2, У3

К вам обратилась госпожа Кольцова Мария Константиновна, и попросила забронировать перелет для нее и ее сына Тимофея (9 лет) по маршруту Москва-Краснодар 12 июня, и обратно 25 июня в экономическом классе.

Задание 7.

Проверяемые компетенции: ОК 1-7,9, ПК 1.1, ПО2, У2, У3

Создать PNR для пассажира:

Ежова Анна Сергеевна, гражданство РФ. Дата рождения 23.07.89 г.р.

Маршрут Москва-Тюмень. Авиакомпания Саратовские авиалинии Дата 15 июня.

3.3.2. Типовые задания промежуточного контроля успеваемости в результате освоения программы учебной практики по ПМ.02 Организация сервисного обслуживания (по видам транспорта)

Задание 1.

Проверяемые компетенции: ОК 1-9, ПК 1.3, ПО2, У2, У3

Оформить бланк авиабилета для пассажира Иванова Петра Алексеевича, 12.12.1985г.р, перевозчик Аэрофлот, рейс SU 1234, Хабаровск - Самара, дата вылета - сегодня, 11.00, тип ВС А320.

Задание 2.

Проверяемые компетенции: ОК 1-9, ПК1.3, ПО1, ПО2, У2, У3

Оформить ведомость регистрации на прямой рейс SU 2345, Хабаровск - Екатеринбург, дата вылета - сегодня, время вылета 12.00, тип ВС А319.

1ВЗР, 2 РМ, сумка 15 кг, лыжи в чехле, чемодан 30кг.

2 ВЗР, фотоаппарат в чехле 3 кг, сумка 7 кг, рюкзак 5 кг.

2 ВЗР, 1 РМ, 1 РБ, сумка 32 кг, рюкзак 15 кг, коляска 3 кг.

Задание 3.

Проверяемые компетенции: ОК 1-9, ПК1.3, ПО1, ПО2, У2, У3

Оформить ведомость регистрации на транзитный рейс SU 1256, Хабаровск- Владивосток-Екатеринбург, дата вылета сегодня, тип вс Ту- 154, время вылета 13.00.

1 ВЗР, сумка 12 кг, сумка 5 кг, сноуборд 8 кг;

1 ВЗР, 1 РБ, сумка 5 кг, чемодан 31 кг;

Во Владивостоке:

1 ВЗР, сумка 20 кг, пакет из дьюти -фри 2 кг.

Задание 4.

Проверяемые компетенции: ОК 1-7, ПК1.3, ПО5, У1

Оформить сводно-загрузочную ведомость.

Рейс СУ 511 Хабаровск - Чита - Екатеринбург, тип ВС А-320 №65153, кол-во кресел 120, принадлежность «Аэрофлот», КВС Иванов. Дата вылета сегодня, время вылета 12-30. ПКЗ 14500кг

Итоги регистрации:

Чита

ВЗР - 23

РБ - 3

Екатеринбург

ВЗР - 120

РБ - 6

PM - 2
р/кл - 70кг
багаж - 400кг
в т.ч. платный - 10кг
груз - 400кг
почта - 55кг

PM - 3
р/кл - 600кг
багаж - 1500кг
в т.ч. платный - 63кг
груз - 700кг
почта - 150кг
ИПМ: минус груз 230кг;
плюс 2ВЗР, плюс багаж 15кг

Задание 5.

Проверяемые компетенции: ОК 1-7, ПК1.3, ПО5, У1

Оформить сводно-загрузочную ведомость на рейс Х8401, следующий по маршруту Хабаровск - Магадан. Тип ВС Ил62 №86508; дата вылета 20.11.2014г.; время вылета 12-40; количество кресел 168; принадлежность АК "Дальавиа", КВС Фролов С.П. ПКЗ 19500 кг.

Направление	ВЗР	РБ	PM	р/кл	багаж	вт.ч.платн.	груз	почта
Магадан	142	10	2	770	1900	105	2500	300

ИПМ: снято 300 кг груза.

Задание 6.

Проверяемые компетенции: ОК 1-7, ПК1.3, ПО1

Заполнить коммерческий акт на чемодан с треснутым колесом, принадлежащий Ивановой А.Н., летевшей рейсом СУ 12, объявленная ценность 5000, фискальный чек прилагается.

Задание 7.

Проверяемые компетенции: ОК 1-3,5, ПК1.3, ПО1

Заполнить багажную ведомость на рейс SU 73; тип ВС B777 № 85522; дата вылета сегодня; время вылета 10-25; аэропорт назначения Кневичи.

Оформлено 130 мест багажа весом 1442 кг, бирки "желтые". Номера бирок выбрать самостоятельно.

Задание 8.

Проверяемые компетенции: ОК 1-3,5,6, ПК1.3, ПО1

Заполнить авиагрузовую накладную по данным:

ООО "ТАТхимпром" (г.Казань) отправляет 5 мест груза с изделиями из резины в адрес ОАО "Резинтех" (г.Хабаровск)

Габариты грузового места 90x80x60 см.

Масса грузового места: НЕТТО - 30 кг, БРУТТО - 45 кг

Нанести транспортную маркировку на места

5. КОС по ПП

Настоящий комплект контрольно-оценочных средств предназначен для оценки планируемых результатов обучения – знаний, умений, навыков, характеризующих этапы формирования компетенций в процессе производственной практики (по профилю специальности) и готовности к выполнению основных видов профессиональной деятельности.

Результатом освоения программы производственной практики (по профилю специальности) является освоение студентами профессиональных и общих компетенций в рамках модулей ОПОП СПО по основным видам профессиональной деятельности (ВПД) – Организация сервисного обслуживания на транспорте (по видам транспорта), Организация транспортно-логистической деятельности (по видам транспорта), Выполнение работ по одной или нескольким профессиям рабочих, должностям служащих.

Предмет, цели и задачи производственной практики (по профилю специальности)

Производственная практика (по профилю специальности) является составной частью ОПОП СПО, обеспечивающей реализацию ФГОС СПО. Реализуется в рамках профессиональных модулей ОПОП СПО по каждому из видов профессиональной деятельности, предусмотренных ФГОС СПО.

Цель производственной практики (по профилю специальности): формирование у обучающихся общих и профессиональных компетенций, приобретение практического опыта.

Задачами производственной практики являются:

- приобретение практического опыта по планированию и организации перевозочного процесса
- приобретение практического опыта обеспечения безопасности движения и решения профессиональных задач посредством применения нормативно-правовых документов
- приобретение практического опыта по технологическому обслуживанию перевозочного процесса
- приобретение практического опыта по обработке перевозочных документов и осуществлению расчетов за услуги, предоставляемые транспортными организациями.

- приобретение практического опыта организации рациональной переработки грузов

-приобретение практического опыта применения в профессиональной деятельности основных положений, регулирующих взаимоотношения пользователей транспорта и перевозчика.

Результаты освоения, подлежащие проверке.

Профессиональные и общие компетенции.

В результате контроля и оценки производственной практики (по профилю специальности) осуществляется комплексная проверка следующих профессиональных и общих компетенций:

Код	Наименование результата обучения
ПК 2.1.	Организовывать работу персонала по планированию и организации перевозочного процесса
ПК 2.2.	Обеспечивать безопасность движения и решать профессиональные задачи посредством применения нормативно-правовых документов.
ПК 2.3.	Организовывать работу персонала по технологическому обслуживанию перевозочного процесса.
ПК 3.1.	Организовывать работу персонала по обработке перевозочных документов и осуществлению расчетов за услуги, предоставляемые транспортными организациями.
ПК 3.2.	Обеспечивать осуществление процесса управления перевозками на основе логистической концепции и организовывать рациональную переработку грузов
ПК 3.3	Применять в профессиональной деятельности основные положения, регулирующие взаимоотношения пользователей транспорта и перевозчика.
ОК 1.	Выбирать способы решения задач профессиональной деятельности применительно к различным контекстам;
ОК 2.	Использовать современные средства поиска, анализа и интерпретации информации и информационные технологии для выполнения задач профессиональной деятельности;
ОК 3.	Планировать и реализовывать собственное профессиональное и личностное развитие, предпринимательскую деятельность в профессиональной сфере, использовать знания по финансовой грамотности в различных жизненных ситуациях;
ОК 4.	Эффективно взаимодействовать и работать в коллективе и команде;
ОК 5.	Осуществлять устную и письменную коммуникацию на государственном языке Российской Федерации с учетом

	особенностей социального и культурного контекста;
ОК 6.	Проявлять гражданско-патриотическую позицию, демонстрировать осознанное поведение на основе традиционных общечеловеческих ценностей, в том числе с учетом гармонизации межнациональных и межрелигиозных отношений, применять стандарты антикоррупционного поведения;
ОК 7.	Содействовать сохранению окружающей среды, ресурсосбережению, применять знания об изменении климата, принципы бережливого производства, эффективно действовать в чрезвычайных ситуациях;
ОК 8.	Использовать средства физической культуры для сохранения и укрепления здоровья в процессе профессиональной деятельности и поддержания необходимого уровня физической подготовленности;
ОК 9.	Выбирать способы решения задач профессиональной деятельности применительно к различным контекстам;

Практический опыт, знания, умения

В результате прохождения производственной практики (по профилю специальности) обучающийся должен:

иметь практический опыт:

ПО1 – применения теоретических знаний в области оперативного регулирования и координации деятельности

ПО2 – применения действующих положений по организации пассажирских перевозок

ПО3 – самостоятельного поиска необходимой информации

ПО4 – оформления перевозочных документов

ПО5 – расчета платежей за перевозки

уметь:

У1- обеспечить управление движением

У2 – анализировать работу транспорта

У3- рассчитывать показатели качества и эффективности транспортной логистики

У4 – определять класс и степень опасности перевозимых грузов

У5 – определять сроки доставки

знать:

З1 – требования к управлению персоналом

З2 – систему организации движения

З3 – правила документального оформления перевозок пассажиров и багажа

З4 – основные положения, регламентирующие взаимоотношения пассажиров с транспортом (по видам транспорта)

З5 – основные принципы организации движения на транспорте (по видам транспорта)

- 36 – особенности организации пассажирского движения
- 37 – ресурсосберегающие технологии при организации перевозок и управлении на транспорте (по видам транспорта)
- 38 – основы построения транспортных логистических цепей
- 39 – классификацию опасных грузов
- 310 – порядок нанесения знаков опасности
- 311 – назначение и функциональные возможности систем, применяемых в грузовой работе
- 312 – правила перевозок грузов
- 313 – организацию грузовой работы на транспорте
- 314 – требования к персоналу по оформлению перевозок и расчетов по ним
- 315 – формы перевозочных документов
- 316 – организацию работы с клиентурой
- 317 – грузовую отчетность
- 318 – меры безопасности при перевозке грузов, особенно опасных
- 319 – меры по обеспечению сохранности при перевозке грузов
- 320 – цели и понятия логистики
- 321 – особенности функционирования внутрипроизводственной логистики
- 322 – основные принципы транспортной логистики
- 323 – правила размещения и крепления грузов

Формы промежуточной аттестации.

Аттестация результатов прохождения производственной практики (по профилю специальности) проводится на основании:

- защиты студентами отчета о прохождении практики, оформленного в соответствии с заданием на практику;
- отзыва руководителей практики.

Аттестация проводится в форме дифференцированного зачета.

Оценка освоения программы производственной практики

Общие положения

Основные критерии оценки уровня подготовки обучающихся на дифференцированном зачете:

Оценка уровня подготовленности обучающихся проводится как по устным вопросам, так и по практической работе, считая практические навыки главными. При этом следует учитывать основные общие положения:

Оценка «отлично» выставляется при выполнении следующих условий:

- даны глубокие исчерпывающие ответы на вопросы;
- показано умение грамотно применять полученные теоретические знания в практических целях;
- показаны твердые навыки принятия решений и действий в созданной на зачете обстановке;

- ответы отличались необходимой логической последовательностью, четкостью, краткостью, а действия – быстротой, правильностью и решительностью.

Оценка «хорошо» выставляется при выполнении следующих условий:

- даны твердые и достаточно полные ответы на вопросы;
- показаны уверенные навыки принятия решений или действий в созданной на зачете обстановке;
- показаны прочные практические навыки;
- даны полные, но недостаточно обоснованные ответы на дополнительные вопросы;

Оценка «удовлетворительно» выставляется при выполнении следующих условий:

- даны, в основном, правильные ответы на все вопросы, но без должной глубины и обоснования;
- показаны слабые практические навыки;
- не даны положительные ответы на некоторые дополнительные вопросы;
- мысли излагались нечетко, без должной логической последовательности.

Оценка «неудовлетворительно» выставляется в случаях, когда не выполнены условия, позволяющие выставить оценку «удовлетворительно».

Типовые задания для оценки текущего контроля успеваемости в результате освоения программы производственной практики

Типовые задания для оценки текущего контроля успеваемости в результате освоения программы производственной практики (по профилю специальности) в структурном подразделении - Служба организации почтово-грузовых перевозок

№	Темы индивидуальных заданий	Проверяемые результаты обучения
1	Розыск грузов и организация досылки	ОК 1-9, ПК 3.1, 3.2, 3.3, ПО4, У5, 312, 313, 317, 319
2	Обработка международных грузов	ОК 1-9, ПК 3.1, 3.2, 3.3, ПО4, У5, 312, 315, 317
3	Услуги предоставляемые СОПП	ОК 1-9, ПК 3.1, 3.2, 3.3, ПО4, У4, У5, 312, 313, 318, 319, 323
4	Проблемы, имеющиеся в СОПП при обработке грузов и пути их решения	ОК 1-9, ПК 3.1, 3.2, 3.3, У4, У5, 311, 313, 316,
5	Комплектование грузов в средства пакетирования	ОК 1-9, ПК 3.1, 3.2, 3.3, У4, 39, 310, 312, 313
6	Функциональные обязанности работников СОПП	ОК 1-9, ПК 3.1, 3.2, 3.3, ПО4, У4, У5, 39, 311, 312, 313, 314, 316, 318

7	Технология обработки скоропортящихся грузов	ОК 1-9, ПК 3.1, 3.2. 3.3, У5, 312, 313, 319
8	Технология обработки тяжеловесных и негабаритных грузов	ОК 1-9, ПК 3.1, 3.2. 3.3, 312, 313
9	Технология обработки хрупких грузов	ОК 1-9, ПК 3.1, 3.2. 3.3, 312, 313
10	Обработка опасных грузов в грузовом терминале	ОК 1-9, ПК 3.1, 3.2. 3.3, У4, 39, 310, 312, 313, 318
11	Прием, комплектация и загрузка в ВС груза "живые животные"	ОК 1-9, ПК 3.1, 3.2. 3.3, ПО4, 312, 313, 323
12	Организация претензионной работы в СОППП	ОК 1-9, ПК 3.1, 3.2. 3.3, ПО4, У3, У5, 312, 313, 314, 316
13	Прием грузов на склад временного хранения	ОК 1-9, ПК 3.1, 3.2. 3.3, ПО4, У5, 313, 322
14	Организация приема грузов с ВС. Порядок размещения груза на складе и информирование грузополучателя.	ОК 1-9, ПК 3.1, 3.2. 3.3, ПО4, 311, 313, 316, 317
15	Выдача грузов грузополучателю	ОК 1-9, ПК 3.1, 3.2. 3.3, ПО4, 311, 314, 316, 317

3.2.2. Типовые задания для оценки текущего контроля успеваемости в результате освоения программы производственной практики (по профилю специальности) в структурном подразделении - Служба организации пассажирских перевозок

№	Темы индивидуальных заданий	Проверяемые результаты обучения
1	Обслуживание трансферных пассажиров и обработка их багажа	ОК 1-9, ПК 2.1, 2.2, 2.3, ПО1, ПО2, 33, 34, 36
2	Услуги, предоставляемые пассажирам в аэровокзале. Предложения по совершенствованию	ОК 1-9, ПК 2.1, 2.2, 2.3, ПО2, 34
3	Комплектование зарегистрированного багажа и загрузка его на борт ВС	ОК 1-9, ПК 2.1, 2.2, 2.3, ПО1, 33, 36
4	Организация розыска багажа пассажиров. Предложения по совершенствованию.	ОК 1-9, ПК 2.1, 2.2, 2.3, ПО1, 33, 34, 36
5	Взаимодействие аэропорта и представителей авиакомпании в "сбойной ситуации."	ОК 1-9, ПК 2.1, 2.2, 2.3, ПО1, 34, 36
6	Обслуживание маломобильных пассажиров в аэропорту.	ОК 1-9, ПК 2.1, 2.2, 2.3, ПО2, 33, 34, 36
7	Перевозка несопровождаемых детей	ОК 1-9, ПК 2.1, 2.2, 2.3, ПО2, 33, 34, 36
8	Средства механизации, используемые при обслуживании пассажиров и обработки багажа	ОК 1-9, ПК 2.1, 2.2, 2.3, ПО1, 36
9	Контроль явки пассажиров на посадку и производство посадки на борт ВС	ОК 1-9, ПК 2.1, 2.2, 2.3, ПО2, 34, 35
10	Регистрация пассажиров и оформление багажа в аэровокзале	ОК 1-9, ПК 2.1, 2.2, 2.3, ПО1, 33, 34, 36
11	Перевозка животных в качестве багажа	ОК 1-9, ПК 2.1, 2.2, 2.3, ПО1, 33, 34
12	Организация встречи пассажиров и доставки их в	ОК 1-9, ПК 2.1, 2.2, 2.3,

	аэропорт	ПО1, ПО2, 32, 35
13	Функциональные обязанности работников СОПП: начальник смены; диспетчер СОПП	ОК 1-9, ПК 2.1, 2.2, 2.3, ПО1, 31, 32, 37
14	Рейсовая документация, назначение и содержание	ОК 1-9, ПК 2.1, 2.2, 2.3, ПО2, 33, 34
15	Обслуживание «VIP» пассажиров	ОК 1-9, ПК 2.1, 2.2, 2.3, ПО2, 33, 34, 36

3.2.3 Типовые задания для оценки текущего контроля успеваемости в результате освоения программы производственной практики (по профилю специальности) в структурном подразделении - Служба авиационной безопасности

№	Темы индивидуальных заданий	Проверяемые результаты обучения
1	Документы, регламентирующие технологические процедуры обеспечения АБ в конкретном аэропорту.	ОК 1-9, ПК 3.2. 3.3, 312, 313
2	Программа обеспечения безопасности аэропорта, основные элементы.	ОК 1-9, ПК 3.2. 3.3, 39, 312, 318
3	Координация деятельности по обеспечению АБ на уровне аэропорта.	ОК 1-9, ПК 3.2. 3.3,
4	Сертификация деятельности в области АБ и применяемых специальных технических средств.	ОК 1-9, ПК 3.2. 3.3
5	Контролируемая и охраняемые зоны ограниченного доступа, методы физической защиты инфраструктуры аэропорта.	ОК 1-9, ПК 3.2. 3.3
6	Меры обеспечения авиационной безопасности в общедоступных зонах аэропорта.	ОК 1-9, ПК 3.2. 3.3
7	Технические средства охраны и защиты, назначение и классификация.	ОК 1-9, ПК 3.2. 3.3
8	Организация пропускного и внутриобъектового режима в аэропорту (контролирование доступа).	ОК 1-9, ПК 3.2. 3.3
9	Технические средства досмотра, классификация, назначение.	ОК 1-9, ПК 3.2. 3.3
10	Основные меры защиты аэровокзала.	ОК 1-9, ПК 3.2. 3.3
11	Организация пункта досмотра пассажиров.	ОК 1-9, ПК 3.2. 3.3
12	Процедуры досмотра пассажиров, членов экипажей, персонала.	ОК 1-9, ПК 3.2. 3.3
13	Процедуры досмотра ручной клади, багажа, грузов, почты, бортовых запасов питания.	ОК 1-9, ПК 3.2. 3.3, 39, 312, 318
14	Проведение предполетного и послеполетного досмотра в целях обеспечения АБ.	ОК 1-9, ПК 3.2. 3.3
15	Меры безопасности при перевозке жидкостей, аэрозолей и гелей.	ОК 1-9, ПК 3.2. 3.3, 39, 310, 312, 318

Типовые задания для проведения промежуточной аттестации в результате освоения программы производственной практики (по профилю специальности)

Типовые задания для проведения промежуточной аттестации в результате освоения программы производственной практики (по профилю

специальности) в структурном подразделении - Служба организации почтово-грузовых перевозок

Промежуточная аттестация обучающихся проводится в форме: защита индивидуального задания и собеседование по вопросам.

Общий перечень вопросов:

1. Организационная структура СОПП аэропорта. Задачи и выполняемые функции (структуру изобразить графически) (ОК 1-9, ПК 3.3, 312, 313, 316)
2. Характеристика руководящих документов, регламентирующих деятельность СОПП (ОК 1-9, ПК 3.3, 312, 318)
3. Оперативная смена СОПП, основные технологические операции и документы, необходимые для формирования грузовых перевозок (ОК 1-9, ПК 3.1, 312, 313, 315, 317)

Типовые задания для проведения промежуточной аттестации в результате освоения программы производственной практики (по профилю специальности) в структурном подразделении - Служба организации пассажирских перевозок

Промежуточная аттестация обучающихся проводится в форме: защита индивидуального задания и собеседование по вопросам

Общий перечень вопросов:

1. Организационная структура СОПП предприятия. Задачи и выполняемые функции (структуру изобразить графически) (ОК 1-9, ПК 2.2, ПО1, 36)
2. Руководящие документы регламентирующие деятельность СОПП (ОК 1-9, ПК 2.2, ПО1, 33, 34)
- 3 Оперативная смена СОПП, комплектование коммерческой загрузки ВС (ОК 1-9, ПК 2.3, ПО1, ПО2, 33, 34, 35)
4. Особенности обслуживания пассажиров особой категории (ОК 1-9, ПК 2.3, ПО1, ПО2, 34, 35, 36)
5. Автоматизированные системы управления перевозками, используемые в авиапредприятии (ОК 1-9, ПК 2.3, ПО1, 33)

Типовые задания для проведения промежуточной аттестации в результате освоения программы производственной практики (по профилю специальности) в структурном подразделении - Служба авиационной безопасности

Промежуточная аттестация обучающихся проводится в форме: защита индивидуального задания и собеседование по вопросам

Общий перечень вопросов:

1. Организационная структура САБ аэропорта. Задачи и выполняемые функции (ОК 1-9, ПК 3.3, 39, 312, 318)
2. Руководящие документы, регламентирующие деятельность САБ (ОК 1-9, ПК 3.3, 312)
3. Оперативная смена САБ. Состав и основные виды работ (ОК 1-9, ПК 3.3)
4. Взаимодействие САБ со службами аэропорта (ОК 1-9, ПК 3.3)

6. ФОС по производственной преддипломной практике

Настоящий комплект контрольно-оценочных средств предназначен для оценки планируемых результатов обучения – знаний, умений, навыков, характеризующих этапы формирования компетенций в процессе производственной (преддипломной) практики и готовности к выполнению основных видов профессиональной деятельности.

Результатом освоения программы производственной (преддипломной) практики является освоение студентами профессиональных и общих компетенций в рамках модулей ОПОП СПО по основным видам профессиональной деятельности (ВПД) – Организация перевозочного процесса (по видам транспорта), Организация сервисного обслуживания на транспорте (по видам транспорта), Организация транспортно-логистической деятельности (по видам транспорта), Выполнение работ по одной или нескольким профессиям рабочих, должностям служащих (17244 Приемосдатчик груза и багажа)

Предмет, цели и задачи производственной (преддипломной) практики

Производственная (преддипломная) практика является составной частью ОПОП СПО, обеспечивающей реализацию ФГОС СПО.

Цель производственной (преддипломной) практики: углубление первоначального практического опыта обучающегося, развитие общих и профессиональных компетенций, проверка его готовности к самостоятельной трудовой деятельности, а также подготовка к выполнению выпускной квалификационной работы в профильных организациях различных организационно-правовых форм.

Задачами производственной (преддипломной) практики являются:

- закрепление и совершенствование приобретенных в процессе обучения профессиональных умений и углубление первоначального практического опыта обучающихся при выполнении операций по осуществлению перевозочного процесса с применением современных информационных технологий управления перевозками;
- закрепление и совершенствование приобретенных в процессе обучения профессиональных умений и углубление первоначального практического опыта обучающихся при организации работы персонала по обеспечению безопасности перевозок и выбору оптимальных решений при работах в условиях нестандартных и аварийных ситуаций;
- закрепление и совершенствование приобретенных в процессе обучения профессиональных умений и углубление первоначального практического

опыта обучающихся при оформлении документов, регламентирующих организацию перевозочного процесса;

- закрепление и совершенствование приобретенных в процессе обучения профессиональных умений и углубление первоначального практического опыта обучающихся при организации работы персонала по планированию и организации перевозочного процесса;

- закрепление и совершенствование приобретенных в процессе обучения профессиональных умений и углубление первоначального практического опыта обучающихся при обеспечении безопасности движения и решения профессиональные задачи посредством применения нормативно-правовых документов;

- закрепление и совершенствование приобретенных в процессе обучения профессиональных умений и углубление первоначального практического опыта обучающихся при организации работы персонала по технологическому обслуживанию перевозочного процесса;

- закрепление и совершенствование приобретенных в процессе обучения профессиональных умений и углубление первоначального практического опыта обучающихся при организации работы персонала по обработке перевозочных документов и осуществлению расчетов за услуги, предоставляемые транспортными организациями;

- закрепление и совершенствование приобретенных в процессе обучения профессиональных умений и углубление первоначального практического опыта обучающихся осуществления процесса управления перевозками на основе логистической концепции и организации рациональной переработки грузов;

- закрепление и совершенствование приобретенных в процессе обучения профессиональных умений и углубление первоначального практического опыта обучающихся при применении в профессиональной деятельности основных положений, регулирующих взаимоотношения пользователей транспорта и перевозчика;

- закрепление и совершенствование приобретенных в процессе обучения профессиональных умений и углубление первоначального практического опыта обучающихся при выполнении работ по профессии «Приемосдатчик груза и багажа» (код 17244, приложение к ФГОС СПО по специальности 23.02.01 Организация перевозок и управление на транспорте (по видам))

4. Результаты освоения, подлежащие проверке.

4.1. Профессиональные и общие компетенции.

В результате контроля и оценки производственной (преддипломной) практики осуществляется комплексная проверка следующих профессиональных и общих компетенций:

Код	Наименование результата обучения
-----	----------------------------------

ПК 1.1	Выполнять операции по осуществлению перевозочного процесса с применением современных информационных технологий управления перевозками
ПК 1.2	Организовывать работу персонала по обеспечению безопасности перевозок и выбору оптимальных решений при работах в условиях нестандартных и аварийных ситуаций.
ПК 1.3	Оформлять документы, регламентирующие организацию перевозочного процесса.
ПК 2.1.	Организовывать работу персонала по планированию и организации перевозочного процесса
ПК 2.2.	Обеспечивать безопасность движения и решать профессиональные задачи посредством применения нормативно-правовых документов.
ПК 2.3.	Организовывать работу персонала по технологическому обслуживанию перевозочного процесса.
ПК 3.1.	Организовывать работу персонала по обработке перевозочных документов и осуществлению расчетов за услуги, предоставляемые транспортными организациями.
ПК 3.2.	Обеспечивать осуществление процесса управления перевозками на основе логистической концепции и организовывать рациональную переработку грузов
ПК 3.3	Применять в профессиональной деятельности основные положения, регулирующие взаимоотношения пользователей транспорта и перевозчика.
ОК 1.	Выбирать способы решения задач профессиональной деятельности применительно к различным контекстам;
ОК 2.	Использовать современные средства поиска, анализа и интерпретации информации и информационные технологии для выполнения задач профессиональной деятельности;
ОК 3.	Планировать и реализовывать собственное профессиональное и личностное развитие, предпринимательскую деятельность в профессиональной сфере, использовать знания по финансовой грамотности в различных жизненных ситуациях;
ОК 4.	Эффективно взаимодействовать и работать в коллективе и команде;
ОК 5.	Осуществлять устную и письменную коммуникацию на государственном языке Российской Федерации с учетом особенностей социального и культурного контекста;
ОК 6.	Проявлять гражданско-патриотическую позицию, демонстрировать осознанное поведение на основе традиционных общечеловеческих ценностей, в том числе с учетом гармонизации межнациональных и межрелигиозных отношений, применять стандарты антикоррупционного поведения;

ОК 7.	Содействовать сохранению окружающей среды, ресурсосбережению, применять знания об изменении климата, принципы бережливого производства, эффективно действовать в чрезвычайных ситуациях;
ОК 8.	Использовать средства физической культуры для сохранения и укрепления здоровья в процессе профессиональной деятельности и поддержания необходимого уровня физической подготовленности;
ОК 9.	Выбирать способы решения задач профессиональной деятельности применительно к различным контекстам;

4.2. Практический опыт, знания, умения

В результате прохождения производственной (преддипломной) практики обучающийся должен:

Иметь практический опыт:

ПО1 – ведения технической документации, контроля выполнения заданий и графиков;

ПО2 – использования в работе электронно-вычислительных машин для обработки оперативной информации;

ПО3 – расчета норм времени на выполнение операций;

ПО4 – расчета показателей работы объектов транспорта;

ПО5 – применения теоретических знаний в области оперативного регулирования и координации деятельности;

ПО6 – применения действующих положений по организации пассажирских перевозок;

ПО7 – самостоятельного поиска необходимой информации;

ПО8 – оформления перевозочных документов;

ПО9 – расчета платежей за перевозки.

Уметь:

У1- анализировать документы, регламентирующие работу транспорта в целом и его объектов в частности;

У2 – использовать программное обеспечение для решения транспортных задач;

У3 – применять компьютерные средства;

У4 - обеспечить управление движением;

У5 – анализировать работу транспорта;

У6- рассчитывать показатели качества и эффективности транспортной логистики;

У7 – определять класс и степень опасности перевозимых грузов;

У8 – определять сроки доставки.

Знать:

З1 – оперативное планирование, формы и структуру управления работой на транспорте (по видам транспорта)

З2 – основы эксплуатации технических средств транспорта (по видам транспорта)

- 33 – систему учета, отчет и анализа работы;
- 34 – основные требования к работникам по документам, регламентирующим безопасность движения на транспорте;
- 35 – состав, функции и возможности использования информационных и телекоммуникационных технологий в профессиональной деятельности;
- 36 - требования к управлению персоналом;
- 37 – систему организации движения;
- 38 – правила документального оформления перевозок пассажиров и багажа;
- 39 – основные положения, регламентирующие взаимоотношения пассажиров с транспортом (по видам транспорта);
- 310 – основные принципы организации движения на транспорте (по видам транспорта);
- 311 – особенности организации пассажирского движения;
- 312 – ресурсосберегающие технологии при организации перевозок и управлении на транспорте (по видам транспорта);
- 313 – основы построения транспортных логистических цепей;
- 314 – классификацию опасных грузов;
- 315 – порядок нанесения знаков опасности;
- 316 – назначение и функциональные возможности систем, применяемых в грузовой работе;
- 317 – правила перевозок грузов;
- 318 – организацию грузовой работы на транспорте;
- 319 – требования к персоналу по оформлению перевозок и расчетов по ним;
- 320– формы перевозочных документов;
- 321 – организацию работы с клиентурой;
- 322 – грузовую отчетность;
- 323 – меры безопасности при перевозке грузов, особенно опасных;
- 324 – меры по обеспечению сохранности при перевозке грузов;
- 325 – цели и понятия логистики;
- 326 – особенности функционирования внутрипроизводственной логистики;
- 327 – основные принципы транспортной логистики;
- 328 – правила размещения и крепления грузов.

5. Формы промежуточной аттестации.

Аттестация результатов прохождения производственной (преддипломной) практики проводится на основании:

- защиты студентами отчета о прохождении практики, оформленного в соответствии с заданием на практику;
- отзыва руководителей практики.

Аттестация проводится в форме дифференцированного зачета.

6. Оценка освоения программы производственной (преддипломной) практики

6.1. Общие положения

Основные критерии оценки уровня подготовки обучающихся на дифференцированном зачете:

Оценка уровня подготовленности обучающихся проводится как по устным вопросам, так и по практической работе, считая практические навыки главными.

При этом следует учитывать основные общие положения:

Оценка «отлично» выставляется при выполнении следующих условий:

- даны глубокие исчерпывающие ответы на вопросы;
- показано умение грамотно применять полученные теоретические знания в практических целях;
- показаны твердые навыки принятия решений и действий в созданной на зачете обстановке;
- ответы отличались необходимой логической последовательностью, четкостью, краткостью, а действия – быстротой, правильностью и решительностью.

Оценка «хорошо» выставляется при выполнении следующих условий:

- даны твердые и достаточно полные ответы на вопросы;
- показаны уверенные навыки принятия решений или действий в созданной на зачете обстановке;
- показаны прочные практические навыки;
- даны полные, но недостаточно обоснованные ответы на дополнительные вопросы;

Оценка «удовлетворительно» выставляется при выполнении следующих условий:

- даны, в основном, правильные ответы на все вопросы, но без должной глубины и обоснования;
- показаны слабые практические навыки;
- не даны положительные ответы на некоторые дополнительные вопросы;
- мысли излагались нечетко, без должной логической последовательности.

Оценка «неудовлетворительно» выставляется в случаях, когда не выполнены условия, позволяющие выставить оценку «удовлетворительно».

3.3. Типовые задания для оценки текущего контроля успеваемости в результате освоения программы производственной (преддипломной) практики

3.2.1. Типовые задания для оценки текущего контроля успеваемости в результате освоения программы производственной (преддипломной) практики в структурном подразделении - Служба организации почтово-грузовых перевозок

№	Темы индивидуальных заданий	Проверяемые результаты обучения
1	Особенности обработки международных грузов	ОК 1-9, ПК 1.1-1.3, 2.1-

		2.3, 3.1-3.3, ПО 1-9
2	Проблемы, имеющиеся в СОПГП при обработке грузов и пути их решения	ОК 1-9, ПК 1.1-1.3, 2.1-2.3, 3.1-3.3, ПО 1-9
3	Особенности комплектования грузов в средства пакетирования	ОК 1-9, ПК 1.1-1.3, 2.1-2.3, 3.1-3.3, ПО 1-9
4	Организация перевозки скоропортящихся грузов на воздушном транспорте	ОК 1-9, ПК 1.1-1.3, 2.1-2.3, 3.1-3.3, ПО 1-9
5	Особенности перевозки и технология обработки хрупких грузов	ОК 1-9, ПК 1.1-1.3, 2.1-2.3, 3.1-3.3, ПО 1-9
6	Особенности перевозки и обработки опасных грузов	ОК 1-9, ПК 1.1-1.3, 2.1-2.3, 3.1-3.3, ПО 1-9
7	Прием, комплектация и загрузка в ВС груза "живые животные"	ОК 1-9, ПК 1.1-1.3, 2.1-2.3, 3.1-3.3, ПО 1-9
8	Особенности организации претензионной работы в СОПГП	ОК 1-9, ПК 1.1-1.3, 2.1-2.3, 3.1-3.3, ПО 1-9
9	Грузовой терминал и его место в структуре аэропорта	ОК 1-9, ПК 1.1-1.3, 2.1-2.3, 3.1-3.3, ПО 1-9
10	Организация приема грузов с ВС. Порядок размещения груза на складе и информирование грузополучателя.	ОК 1-9, ПК 1.1-1.3, 2.1-2.3, 3.1-3.3, ПО 1-9

3.2.2. Типовые задания для оценки текущего контроля успеваемости в результате освоения программы производственной (преддипломной) практики в структурном подразделении - Служба организации пассажирских перевозок

№	Темы индивидуальных заданий	Проверяемые результаты обучения
1	Особенности обслуживания трансферных пассажиров и обработка их багажа	ОК 1-9, ПК 1.1-1.3, 2.1-2.3, 3.1-3.3, ПО 1-9
2	Услуги, предоставляемые пассажирам в аэровокзале. Предложения по совершенствованию	ОК 1-9, ПК 1.1-1.3, 2.1-2.3, 3.1-3.3, ПО 1-9
3	Комплектование зарегистрированного багажа и загрузка его на борт ВС	ОК 1-9, ПК 1.1-1.3, 2.1-2.3, 3.1-3.3, ПО 1-9
4	Организация розыска багажа пассажиров. Предложения по совершенствованию.	ОК 1-9, ПК 1.1-1.3, 2.1-2.3, 3.1-3.3, ПО 1-9
5	Взаимодействие аэропорта и представителей авиакомпании в "сбойной ситуации."	ОК 1-9, ПК 1.1-1.3, 2.1-2.3, 3.1-3.3, ПО 1-9
6	Обслуживание маломобильных пассажиров в аэропорту.	ОК 1-9, ПК 1.1-1.3, 2.1-2.3, 3.1-3.3, ПО 1-9
7	Особенности организации перевозки несопровождаемых детей	ОК 1-9, ПК 1.1-1.3, 2.1-2.3, 3.1-3.3, ПО 1-9
8	Контроль явки пассажиров на посадку и производство посадки на борт ВС	ОК 1-9, ПК 1.1-1.3, 2.1-2.3, 3.1-3.3, ПО 1-9
9	Организация встречи пассажиров и доставки их в аэропорт	ОК 1-9, ПК 1.1-1.3, 2.1-2.3, 3.1-3.3, ПО 1-9
10	Особенности обслуживания «VIP» пассажиров	ОК 1-9, ПК 1.1-1.3, 2.1-2.3, 3.1-3.3, ПО 1-9

3.4. Типовые задания для проведения промежуточной аттестации в результате освоения программы производственной (преддипломной) практики

3.3.1. Типовые задания для проведения промежуточной аттестации в результате освоения программы производственной (преддипломной) практики в структурном подразделении - Служба организации почтово-грузовых перевозок

Промежуточная аттестация обучающихся проводится в форме: защита индивидуального задания и собеседование по вопросам.

Общий перечень вопросов:

1. Организационная структура СОПП аэропорта. Задачи и выполняемые функции (структуру изобразить графически) (ОК 1-9, ПК 1.1-1.3, 2.1-2.3, 3.1-3.3, ПО 1-9)
2. Характеристика руководящих документов, регламентирующих деятельность СОПП (ОК 1-9, ПК 1.1-1.3, 2.1-2.3, 3.1-3.3, ПО 1-9)
3. Оперативная смена СОПП, основные технологические операции и документы, необходимые для формирования грузовых перевозок (ОК 1-9, ПК 1.1-1.3, 2.1-2.3, 3.1-3.3, ПО 1-9)

3.3.2. Типовые задания для проведения промежуточной аттестации в результате освоения программы производственной (преддипломной) практики в структурном подразделении - Служба организации пассажирских перевозок

Промежуточная аттестация обучающихся проводится в форме: защита индивидуального задания и собеседование по вопросам

Общий перечень вопросов:

1. Организационная структура СОПП предприятия. Задачи и выполняемые функции (структуру изобразить графически) (ОК 1-9, ПК 2.2, ПО1, 36)
2. Руководящие документы регламентирующие деятельность СОПП (ОК 1-9, ПК 2.2, ПО1, 33, 34)
- 3 Оперативная смена СОПП, комплектование коммерческой загрузки ВС (ОК 1-9, ПК 2.3, ПО1, ПО2, 33, 34, 35)
4. Особенности обслуживания пассажиров особой категории (ОК 1-9, ПК 2.3, ПО1, ПО2, 34, 35, 36)
5. Автоматизированные системы управления перевозками, используемые в авиапредприятии (ОК 1-9, ПК 2.3, ПО1, 33)

7. ФОС по итоговой государственной аттестации.

Государственная итоговая аттестация (далее – ГИА) проводится государственными экзаменационными комиссиями с целью определения соответствия результатов освоения выпускниками очной и форм обучения программы подготовки специалистов среднего звена (далее – ППССЗ) по специальности 23.02.01 «Организация перевозок и управление на транспорте

(по видам)», обеспечивающих проверку готовности выпускника к выполнению общих и профессиональных компетенций.

В соответствии с ФГОС, учебным планом по специальности 23.02.01 «Организация перевозок и управление на транспорте (по видам)» установлен вид государственной итоговой аттестации:

- выпускная квалификационная работа (дипломная работа).

Форма проведения государственной итоговой аттестации:

– защита выпускной квалификационной работы (далее – ВКР) с использованием наглядного обеспечения по теме ВКР, в т. ч. презентаций.

Результатом освоения профессиональной образовательной программы по профессии/специальности 23.02.01 «Организация перевозок и управление на транспорте (по видам транспорта)» является готовность обучающегося к выполнению видов профессиональной деятельности:

ВПД1. «Организация перевозочного процесса (по видам транспорта)»

ВПД2. «Организация сервисного обслуживания (по видам транспорта)»

ВПД3. «Организация транспортно-логистической деятельности (по видам транспорта)»

ВПД4. Выполнение работ по одной или нескольким профессиям рабочих, должностям служащих.

И составляющих их профессиональных и общих компетенций, формирующихся в процессе освоения ОПОП в целом:

ПК 1.1. Выполнять операции по осуществлению перевозочного процесса с применением современных информационных технологий управления перевозками.

ПК 1.2. Организовывать работу персонала по обеспечению безопасности перевозок и выбору оптимальных решений при работах в условиях нестандартных и аварийных ситуаций.

ПК 1.3. Оформлять документы, регламентирующие организацию перевозочного процесса.

ПК 2.1. Организовывать работу персонала по планированию и организации перевозочного процесса.

ПК 2.2. Обеспечивать безопасность движения и решать профессиональные задачи посредством применения нормативно-правовых документов

ПК 2.3. Организовывать работу персонала по технологическому обслуживанию перевозочного процесса.

ПК 3.1. Организовывать работу персонала по обработке перевозочных документов и осуществлению расчетов за услуги, предоставляемые транспортными организациями.

ПК 3.2. Обеспечивать осуществление процесса управления перевозками на основе логистической концепции и организовывать рациональную переработку грузов.

ПК 3.3. Применять в профессиональной деятельности основные положения, регулирующие взаимоотношения пользователей транспорта и перевозчика.

Общие компетенции

ОК 1. Выбирать способы решения задач профессиональной деятельности применительно к различным контекстам;

ОК 2. Использовать современные средства поиска, анализа и интерпретации информации и информационные технологии для выполнения задач профессиональной деятельности;

ОК 3. Планировать и реализовывать собственное профессиональное и личностное развитие, предпринимательскую деятельность в профессиональной сфере, использовать знания по финансовой грамотности в различных жизненных ситуациях;

ОК 4. Эффективно взаимодействовать и работать в коллективе и команде;

ОК 5. Осуществлять устную и письменную коммуникацию на государственном языке Российской Федерации с учетом особенностей социального и культурного контекста;

ОК 6. Проявлять гражданско-патриотическую позицию, демонстрировать осознанное поведение на основе традиционных общечеловеческих ценностей, в том числе с учетом гармонизации межнациональных и межрелигиозных отношений, применять стандарты антикоррупционного поведения;

ОК 7. Содействовать сохранению окружающей среды, ресурсосбережению, применять знания об изменении климата, принципы бережливого производства, эффективно действовать в чрезвычайных ситуациях;

ОК 8. Использовать средства физической культуры для сохранения и укрепления здоровья в процессе профессиональной деятельности и поддержания необходимого уровня физической подготовленности;

ОК 9. Выбирать способы решения задач профессиональной деятельности применительно к различным контекстам;

Итогом решения ГАК является присвоение квалификации «техник» по специальности 23.02.01 «Организация перевозок и управление на транспорте (по видам)».

Результаты освоения ОПОП, подлежащие проверке

Для проверки результатов освоения ОПОП по профессии/специальности 23.02.01 «Организация перевозок и управление на транспорте (по видам)» предлагаются следующие темы ВКР, позволяющие осуществить комплексную проверку уровня сформированности общих и профессиональных компетенций выпускников:

1. Рынок продажи услуг воздушного пассажирского транспорта (процессы, системы и предприятия продаж)

2. Аэропортовые сборы, тарифы. Проблемы формирования ценовой политики аэропортов.
3. Развитие инфраструктуры и техническая оснащенность на примере аэропорта Хабаровск (Новый)
4. Стратегия развития лоу-костов (низкобюджетных перевозчиков) с учетом региональных особенностей
5. Совершенствование процессов наземного обслуживания ВС в аэропорту Хабаровск.
6. Двусторонние и многосторонние коммерческие соглашения авиакомпаний, недостатки и преимущества на примере АК «N»
7. Разработка предложений по противодействию актам незаконного вмешательства в аэропортовую деятельность
8. Разработка рекомендаций профайлерам при идентификации невербальных признаков, характерных для авиапассажиров.
9. Организационно-технические условия минимизации негативного воздействия ВТ на состояние окружающей среды
10. Страхование гражданской ответственности перевозчика перед пассажирами воздушного транспорта на примере АК «N».
11. Коммерческая деятельность авиакомпании по формированию пассажирских авиатарифов на примере АК «N».
12. Стратегия авиакомпании в области развития маршрутной сети пассажирских перевозок на примере АК «N».
13. Оценка эффективности использования наземной авиационной техники в аэропортах на примере аэропорта Хабаровск (Новый)
14. Опыт внедрения IOSA: проблемы, результаты, рекомендации на примере аэропорта Хабаровск (Новый)
15. Автоматизация технологических процессов обслуживания пассажирских перевозок на примере аэропорта Хабаровск (Новый)
16. Совершенствование методов оперативного управления технологическими процессами наземного обеспечения полетов
17. Организация взаимодействия производственных служб при коммерческом обслуживании рейсов в аэропорту Хабаровск (Новый)
18. Пути повышения пропускной способности терминалов в аэропорту Хабаровск (Новый)
19. Совершенствование технологических процессов перемещения багажа, почты, груза с/на борт воздушного судна с учетом распределения ресурсов производственных служб на примере аэропорта Хабаровск (Новый)
20. Совершенствование процессов обслуживания пассажиров, багажа, почты, грузов с учетом требований авиационной безопасности на примере АО «Хабаровский аэропорт»
21. Анализ развития авиакомпаний в рамках альянсов (на примере Авиакомпаний «N»)

22. Концепция «Тихий аэропорт», как принцип построения работы информационного обслуживания пассажиров.
23. Сервисные составляющие обслуживания пассажиров на борту ВС (класс обслуживания, протяженность маршрута, бонусные составляющие авиакомпании)
24. Анализ состояния и потребности рынка региональных авиаперевозок в современной авиационной технике.
25. Розыск не прибывшего багажа пассажиров. Ведение претензионной работы с использованием системы WORLD TRACER.
26. Пути повышения уровня удовлетворенности пассажиров в аэропорту Хабаровск (Новый)
27. Организационно-правовые формы авиапредприятий на современной этапе.
28. «Код-Шеринг» как форма сотрудничества авиакомпаний
29. Доступная среда для пассажиров с ограниченной подвижностью на примере аэропорта Хабаровск (Новый)
30. Клиентоориентированный сервис, как одно из направлений работы на примере аэропорта Хабаровск (Новый)
31. Не авиационные виды деятельности как пути повышения доходности авиационного предприятия.
32. Совершенствование технологических процессов организации приема грузов к перевозке на примере аэропорта Хабаровск (Новый)
33. Влияние неавиационной деятельности на развитие активной части доходов аэропорта в рыночных условиях.
34. Совершенствование механизмов государственно-частного партнерства, в целях повышения качества аэропортовых услуг.
35. Анализ затрат на рейс авиакомпании, с целью ее конкурентоспособности на рынке воздушных перевозок
36. Организация коммерческого обслуживания воздушных судов грузовой клиентуры, при подготовке и выполнении рейса в аэропорту
37. Организация закупок авиационного наземного оборудования на примере авиапредприятия
38. Анализ факторов и рекомендаций бережливого производства на типовом предприятии.
39. Проблемы и перспективы развития местных авиаперевозок в Хабаровском крае
40. Анализ и рекомендации авиаперевозок животных в качестве особого вида нестандартного багажа, на основе требований Федеральных авиационных правил.
41. Потребительская лояльность, как фактор формирования инновационной среды в аэропорту.

42. Проблемы обслуживания ВС иностранного производства на примере АО «Хабаровский аэропорт»
43. Организация связей и взаимодействия с общественностью на примере АО «Хабаровский аэропорт»
44. Анализ состояния и перспективы развития Хабаровского аэропорта малых воздушных линий.
45. Использование деловой авиации на территории опережающего развития
46. Оптимизация тарифной политики в аэропорту, для обеспечения бюджетной части авиационного предприятия.
47. Система организации безопасности полетов в аэропорту путем досмотра пассажиров, грузов, почты и мероприятия по их совершенствованию
48. Перспективы развития и возможные результаты неавиационной деятельности в аэропорту «Новый» г. Хабаровска, как территории опережающего развития.
49. Формы, методы сервисного обслуживания ВС и основные пути совершенствования экономических результатов авиапредприятия.
50. Снижение затрат при организации и планировании перевозок тяжеловесных грузов воздушным транспортом.
51. Система авиационной безопасности пассажирских терминалов и мероприятия по их совершенствованию в аэропорту.
52. Содержание и формы комплексного обслуживания ВС на стоянке для безаварийной и безопасной эксплуатации на примере авиакомпании
53. Использование деловой авиации на территории опережающего развития.
54. Анализ и рекомендации к программам (планам) авиационной безопасности аэропортов службой АБ авиационных предприятий, наделенных этим правом федеральными законами.
55. Практика и рекомендации оформления, осуществления документооборота, регламентирующую организацию авиаперевозок.
56. Медицинское обслуживание в системе авиаперевозок на примере авиапредприятия.
57. Разработка инновационных предложений по совершенствованию развития региональных авиалиний в аэропорту Охотск Хабаровского края
58. Анализ состояния и перспективы развития аэропорта Охотск Хабаровского края
59. Внедрение инновационных технологий в деятельности аэропорта по обеспечению авиационной безопасности
60. Предложения по улучшению качества досмотра вылетающих пассажиров (в аэропорту N).

61. Совершенствование обработки грузов на грузовом комплексе (аэропорта N) внедрением современных средств механизации

62. Мероприятия по совершенствованию обработки грузов при приеме на складе отправления грузового комплекса.

63. Совершенствование технологии обработки грузов, перевозимых в средствах пакетирования на грузовом комплексе Хабаровского аэропорта.

64. Обработка скоропортящихся грузов на складе Хабаровского аэропорта. Предложения по совершенствованию.

65. Использование средств механизации при обработке багажа. Предложения по совершенствованию.

66. Внедрение современных средств механизации для обработки грузов, помещенных в средства пакетирования.

67. Совершенствование мероприятий при обслуживании пассажиров в «сбойной» ситуации (в аэропорту N)

68. Разработка мероприятий по улучшению обслуживания трансфертных пассажиров (в аэропорту N)

69. Анализ услуг (в аэропорту N) предлагаемых пассажирам в аэровокзальном комплексе и предложения по совершенствованию.

70. Совершенствование организации розыска не прибывших грузов (в аэропорту N).

71. Мероприятия по улучшению информационного обслуживания пассажиров в аэровокзале аэропорта Хабаровска.

72. Совершенствование обработки багажа трансфертных пассажиров.

73. Анализ технологии проведения работ по зимнему содержанию аэродрома аэропорта Хабаровск (Новый).

74. Проблемы и предложения по совершенствованию обслуживания пассажиров «особых» категорий в аэропорту Хабаровск «Новый» (на примере аэропорта N)

Критерии оценки ВКР:

Оценка «отлично» выставляется за выпускную квалификационную работу, отвечающую следующим требованиям:

Работа носит исследовательский характер, раскрывается решение поставленных задач, теоретическая и практическая часть работы взаимосвязаны, присутствует глубокий анализ темы, логичное, последовательное изложение материала с соответствующими выводами и обоснованными предложениями, имеет положительный отзыв руководителя ВКР.

При ее защите выпускник показывает глубокое знание вопросов темы, свободно оперирует данными исследования, вносит обоснованные предложения, во время доклада использует мультимедийные наглядные

пособия (таблицы, схемы, графики и т.п.) или раздаточный материал, легко отвечает на поставленные вопросы.

Оценка «хорошо» выставляется за выпускную квалификационную работу, отвечающую следующим требованиям:

Работа носит исследовательский характер, имеет грамотно изложенную теоретическую часть, в ней представлены достаточно подробный анализ и критический разбор практической деятельности, последовательное изложение материала с соответствующими выводами, однако с не вполне обоснованными предложениями. Она имеет положительный отзыв руководителя. При ее защите выпускник показывает знание вопросов темы, оперирует данными исследования, вносит предложения по теме исследования, во время доклада использует мультимедийные наглядные пособия (таблицы, схемы, графики и т.п.) или раздаточный материал, выпускник владеет материалом, но не на все вопросы дает удовлетворительные ответы.

Оценка «удовлетворительно» выставляется за выпускную квалификационную работу, отвечающую следующим требованиям:

Работа носит исследовательский характер, имеет теоретическую главу, базируется на практическом материале, но имеет поверхностный анализ и недостаточно критический разбор, в ней просматривается непоследовательность изложения материала, представлены необоснованные предложения. В отзыве руководителя ВКР имеется ряд замечаний по содержанию и оформлению работы.

При ее защите выпускник проявляет неуверенность, показывает слабое знание вопросов темы, не всегда дает исчерпывающие аргументированные ответы на заданные вопросы.

Оценка «неудовлетворительно» выставляется за следующую выпускную квалификационную работу:

Работа не носит исследовательский характер, не отвечает установленным требованиям, имеет компилятивный характер, основывается на устаревших источниках. В работе отсутствуют выводы, либо они носят декларативный характер. В отзыве руководителя ВКР имеются критические замечания принципиального характера.

При защите квалификационной работы выпускник затрудняется отвечать на поставленные вопросы по ее теме, не знает теории вопроса, при ответе допускает существенные ошибки.

Описание показателей и критериев оценивания компетенций, а также шкал оценивания защиты выпускной квалификационной работы

Показатели оценивания	Критерии оценивания	Максимальный балл	Примечание
Содержание выпускной квалификационной работы 10 баллов	Соответствие структуры и содержания работы требованиям федерального государственного образовательного стандарта	1	

	<p>среднего профессионального образования по направлению подготовки 23.02.01 «Организация перевозок и управление на транспорте (воздушный транспорт)» и Методических рекомендаций по написанию выпускной квалификационной работы (ВКР) в Федеральном государственном бюджетном образовательном учреждении высшего образования "Санкт-Петербургский университет гражданской авиации»</p>		
	Полнота раскрытия темы	1	
	Глубина анализа источников по теме исследования	1	
	Соответствие результатов ВКР поставленным цели и задачам	1	
	Исследовательский характер работы	1	
	Практическая направленность работы	1	
	Самостоятельность подхода в раскрытии темы, наличие собственной точки зрения	1	
	Соответствие современным нормативным правовым документам	1	
	Правильность выполнения расчетов	1	
	Обоснованность выводов	1	
Оформление ВКР 4 балла	Соответствие оформления работы требованиям Методических рекомендаций	1	
	Объем работы соответствует требованиям Методических рекомендаций	1	
	В тексте работы есть ссылки на источники и литературу	1	
	Список источников и литературы актуален и оформлен в соответствии с требованиями Методических рекомендаций	1	
Содержание и оформление презентации	Полнота и соответствие содержания и презентации содержанию ВКР	1	

2 балла	Грамотность речи и правильность использования профессиональной терминологии	1	
Ответы на дополнительные вопросы 4 балла	Полнота, точность, аргументированность ответов	4	

Шкала оценивания результатов защиты выпускной квалификационной работы.

Баллы	Оценка	Уровень сформированности компетенций
18-20	отлично	высокий
14-17	хорошо	средний
10-13	удовлетворительно	низкий
9 и менее	неудовлетворительно	недостаточный

Дескрипторы (показатели оценивания)	Уровень сформированности компетенций (критерии оценивания компетенций)				Оценка (шкала оценивания)
	недостаточный	низкий	средний	высокий	
Содержание выпускной квалификационной работы, раскрытие проблемы, значение сделанных выводов и предложений, использование научной литературы, нормативных актов, материалов преддипломной практики. Стиль изложения, правильность и научная обоснованность выводов.	Проблема не раскрыта. Аргументация положений работы поверхностная. Предложения по результатам работы отсутствуют	Проблема раскрыта не полностью. Не в полной мере в работе использованы необходимые для раскрытия темы научная литература, нормативные документы, а также материалы исследований. Выводы и предложения носят формальный бездоказательный характер. Выводы не сделаны и/или выводы не обоснованы.	Проблема раскрыта. Показано знание базовой учебной и научной литературы, современных нормативно-правовых актов по исследуемой проблематике. Проведен эмпирический анализ проблемы. Не все выводы и предложения аргументированы. Проведен анализ проблемы без привлечения дополнительной литературы. Не все выводы сделаны и/или обоснованы.	Проблема раскрыта глубоко и всесторонне. Показано глубокое знание учебной и научной литературы по проблеме, современной нормативно-правовой базы по исследуемой проблематике. Проведен эмпирический анализ проблемы. Выводы и предложения аргументированы	В соответствии со шкалой оценивания результатов защиты выпускной квалификационной работы
Оформление выпускной квалификационной работы	По своему стилистическому оформлению работа не соответствует предъявляемым	По своему стилистическому оформлению работа не соответствует всем предъявляемым	По своему стилистическому оформлению работа соответствует предъявляемым требованиям.	По своему стилистическому оформлению работа полностью соответствует	В соответствии со шкалой оценивания результатов защиты выпускной

	<p>требованиям. Приложения к работе не раскрывают ее содержание. Ограниченный список библиографических источников. Некорректное использование ссылочного аппарата</p>	<p>требованиям. Содержание отдельных приложений не раскрывает содержание работы. Ограниченный список библиографических источников по теме работы.</p>	<p>Приложения грамотно составлены и прослеживается связь с положениями выпускной квалификационной работы. Составлена оптимальная библиография по теме работы.</p>	<p>всем предъявленным требованиям. Приложения к работе иллюстрируют ее содержание. Широко представлена библиография по теме работы.</p>	<p>квалификационной работы</p>
<p>Содержание и оформление презентации. Научный уровень доклада, степень освещенности в нем вопросов темы исследования, значение сделанных выводов</p>	<p>Компьютерная презентация отсутствует или оформлена небрежно, с наличием множества ошибок, имеются множественные несоответствия иллюстративной части и текста ВКР. Во время защиты выпускной квалификационной не раскрыл актуальность темы исследования, не предложил теоретических разработок, а в необходимых случаях – рекомендаций по практическому применению исследований по работе.</p>	<p>Компьютерная презентация содержит неструктурированный текст, дублирующий доклад. Во время защиты выпускной квалификационной работы студент нечетко раскрыл актуальность заявленной темы; не предложил теоретических разработок, а в необходимых случаях – рекомендаций по практическому применению исследований по работе</p>	<p>Компьютерная презентация оформлена грамотно, однако недостаточно аккуратно; размещение и компоновка рисунков имеют единичные несущественные ошибки, которые не отражаются на качестве презентации в целом. Во время защиты выпускной квалификационной работы студент при наличии отдельных недочетов продемонстрировал умение раскрыть актуальность заявленной темы; проиллюстрировал сформулированными им теоретическими предложениями, а в необходимых случаях – рекомендациями по практическому применению.</p>	<p>Компьютерная презентация является качественной, информативной, представленный материал хорошо структурирован. Во время защиты выпускной квалификационной работы студент продемонстрировал умение раскрыть актуальность заявленной темы; проиллюстрировал сформулированные им теоретическими и предложениями, а в необходимых случаях рекомендациями по практическому применению.</p>	<p>В соответствии со шкалой оценивания результатов защиты выпускной квалификационной работы</p>
<p>Ответы на дополнительные вопросы</p>	<p>Обучающийся не смог ответить на</p>	<p>Ответы студента на вопросы и критические</p>	<p>Ответы студента на вопросы и критические</p>	<p>Ответы на вопросы и критические</p>	<p>В соответствии со шкалой</p>

	<p>вопросы руководителя выпускной квалификацион ной работы; членов государственно й экзаменационн ой комиссии.</p>	<p>замечания не полные. Обучающийся не смог надлежащим образом ответить на вопросы руководителя выпускной квалификационн ой работы; членов государственной экзаменационной комиссии.</p>	<p>замечания представлены в достаточном объеме. Обучающийся продемонстриро вал умение грамотно и корректно вести научную дискуссию.</p>	<p>замечания представлены в полном объеме. Обучающийся дал исчерпывающи е ответы на вопросы руководителя выпускной квалификацион ной работы; членов государственно й экзаменационн ой комиссии. Обучающийся продемонстрир овал грамотное и корректное ведение научной дискуссии.</p>	<p>оценивания результатов защиты выпускной квалификацио нной работы</p>
--	--	--	---	--	---

Фонд оценочных средств разработан в соответствии с требованиями Федерального государственного образовательного стандарта по специальности (профессии) среднего профессионального образования 23.02.01 «Организация перевозок и управление на транспорте (по видам)».

Разработчик:

Хабаровский филиал
им. Б.Г. Езерского СПБГУ

ГА

(место работы)

преподаватель

(занимаемая должность)



Л.А. Гордиенко

(подпись, инициалы, фамилия)

Хабаровский филиал
им. Б.Г. Езерского СПБГУ

ГА

(место работы)

преподаватель

(занимаемая должность)

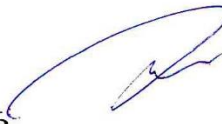

Н.Ю. Журавлева

(подпись, инициалы, фамилия)

Эксперт:

АО «Хабаровский аэропорт»

(место работы)

Начальник службы

качества и сервиса

(занимаемая должность)



Ю.А. Килькеева

(подпись, инициалы, фамилия)

ФОС согласован:

Руководитель ППССЗ



Д.А. Левкова

подпись

Ф.И.О.

Директор Хабаровского филиала

им. Б.Г. Езерского СПБГУ ГА



Д.В. Картелев

подпись

Ф.И.О.